

Che diventino sempre
più numerose le persone
che, tenendo tra le mani
un bel libro,
non solo lo apprezzino,
ma provino una sensazione
di vero piacere.

WISHES?

W**I**SHES!

WISHES

WISHES

W**I**SHES!

WISHES?



L'ARENGARIO STUDIO BIBLIOGRAFICO

Via Prato Lungo 192 | 25064 Gussago (BS) | ITALIA
www.arengario.it | staff@arengario.it | ++390302522472

GRAPHIC & BOOK DESIGN

a cura di Paolo Tonini

- 1 -

AUGURI AUGURI

Scelta di biglietti augurali

Gennaio 2023
EDIZIONE DIGITALE

AUGURI?

AUGURI!

AUGURI

AUGURI

AUGURI!

AUGURI?

La tradizione dei biglietti augurali sembra risalire al XV secolo, messaggi per lo più goliardici che gli studenti si scambiavano in occasione dell'ultimo giorno dell'anno. Solo nel XVIII secolo divenne pratica diffusa coinvolgendo anche le festività, un complemento significativo dei rapporti sociali basato pur sempre sulla scrittura, senza decorazioni né immagini. Nei primi anni dell'Ottocento fanno la loro comparsa preziosi cartoncini disegnati da artisti, commissionati da ricchi nobili e borghesi, ma confinati in quell'ambito privilegiato. Il biglietto augurale come lo conosciamo è un prodotto dell'e-

poca vittoriana: *“La prima cartolina augurale «popolare», economica, fu creata nel 1870 da un litografo inglese, tal John S. Day, che stampò su un'ufficiale e nuda cartolina postale da mezzo penny una cornicetta composta da vischio e agrifoglio, riportante nel centro la classica frase «Buon Natale e felice Anno Nuovo». Da lì, per tutto il periodo vittoriano [...] fu un proliferare di fantasie; vennero commercializzati biglietti intagliati, simili a merletti, ricamati, tridimensionali, luccicanti, riportanti immagini tipiche del periodo: candele, paesaggi innevati, comete, bambini festosi, presepi, [...] Babbo Natale e abeti decorati”* (Miti Vagliero, dal blog «Placida Signora», 14 dicembre 2011).

Auguri auguri. A partire da quell'epoca il messaggio vero e proprio, quello che dovrebbe trasmettere il sentimento dell'augurio, viene affidato all'immagine. Ogni famiglia ha accumulato questi messaggi, labili tracce di rapporti parentali, amicizie, vacanze, incontri, amori, occasioni. Robivecchi e antiquari lo sanno, in ogni soffitta c'è un bauletto, un cassetto, una scatola che ne conservano. Sono immagini anonime per la gran parte, realizzate da artisti anch'essi anoni-



John S. Day
Merry Christmas and a happy New Year
1870

The tradition of greeting cards seems to date back to the fifteenth century, mostly goliardic messages that students exchanged on the last day of the year. Only in the eighteenth century this became a widespread practice, also involving festivities, a significant complement to social relationships still based on writing, without decorations or images.

In the early years of the 19th century, precious cards designed by artists, commissioned by rich nobles and bourgeois - made their appearance, but confined to that privileged sphere.

The greeting card that we know is a product of the Victorian era:

“The first «popular», economic greeting card was created in 1870 by an English lithographer, John S. Day, who printed on an official and plain postcard for half a penny a small frame composed of mistletoe and holly, with the classic phrase «Merry Christmas and a happy New Year» in the center. From there, throughout the Victorian period [...] there was a proliferation of fantasies; carved tickets, similar to lace, embroidered, three-dimensional, glittering, were marketed, bearing typical images of the period: candles, snowy landscapes, comets, festive children, nativity scenes, [...] Santa Claus and decorated fir trees” (Miti Vagliero, from the blog «Placida Signora», December 14, 2011).

Wishes, wishes. From that time on, the actual message, the one that should convey the feeling of the wish, was entrusted to the image.

Every family has accumulated these messages, faint traces of family relationships, friendships, holidays, meetings, loves, occasions. Junk and antique dealers know it, in every old attic there is a trunk, a drawer, a box that preserves these cards. They are, mostly, anonymous images created by artists that are also anonymous, amateurs and po-

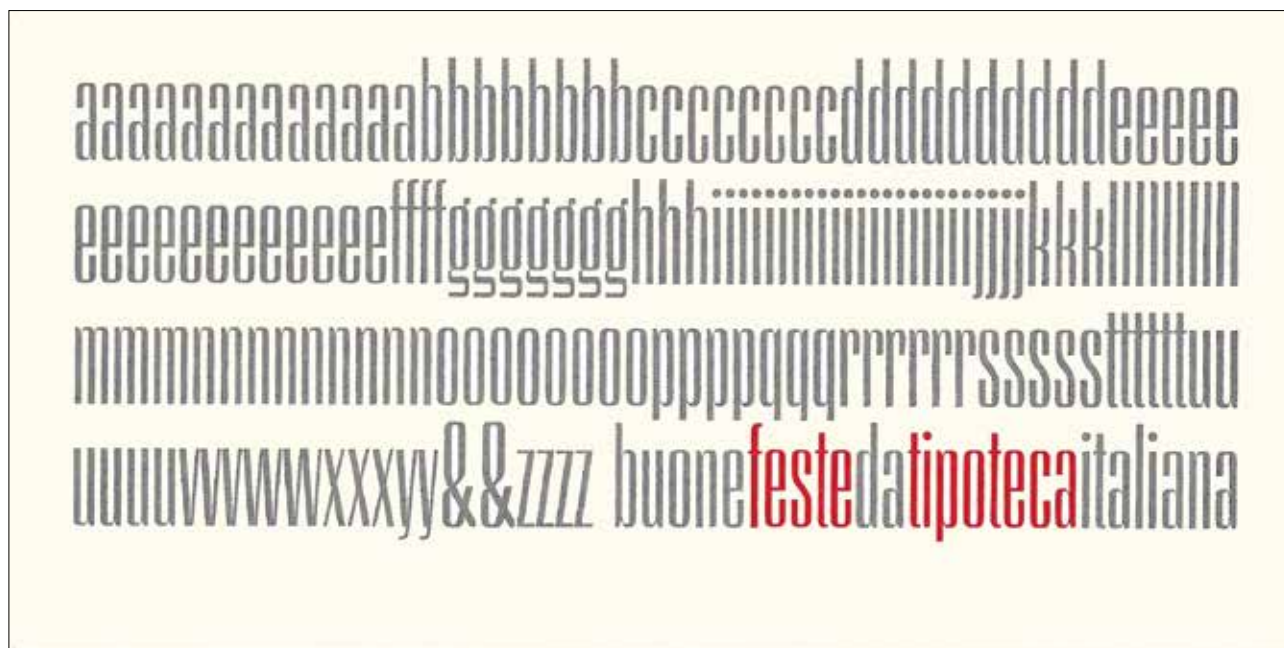

Biglietto augurale della TIF (2011). Carattere tipografico *Hastile 48 PT* di **Alessandro Butti** (Torino, Nebiolo, 1941)

mi, dilettanti e malpagati, o riproduzioni di opere dell'arte religiosa, rappresentazioni della banalità quotidiana e intellettuale, sempre festosa e sorridente, come fosse questo il migliore dei mondi possibili. E' però anche possibile trovare altre immagini. Sono immagini realizzate da artisti e grafici ingaggiati dalla grande industria e dalle imprese più avvedute per la necessità della comunicazione pubblicitaria: i biglietti d'auguri più belli sono quelli che ditte rinomate inviano ai propri clienti.

Abbiamo raccolto biglietti augurali significativi del Novecento, tracce dell'evolversi di un gusto che vuole trascendere la banalità quotidiana, ma la banalità non coincide con l'ovvio, è piuttosto la vita che non sa esprimersi: così, attraverso le immagini si percepisce una evoluzione che partendo dalla figurazione arriva gradatamente a una eleganza minimale ben rappresentata nel terzo millennio, per esempio, dalle immagini diafane di Michael Lin per Pomellato o dai biglietti "tipografici" dove protagonisti sono i caratteri, non più vincolati al linguaggio. Infine siamo tornati alla scrittura, ma senza l'affetto o l'ironia, senza speranza né illusione, depurata da ogni sentimento, da ogni coinvolgimento con la vita corrente, da ogni messaggio. Una eleganza che affascina e non lascia scampo.

orly paid, or reproductions of religious art works, representations of everyday and intellectual banality, always cheerful and smiling, as if this were the best of all possible worlds.

However, it is also possible to find other images. They are images created by artists and graphic designers hired by big industry and by the most shrewd companies for the need of the advertising communication: the most beautiful greeting cards are those that renowned companies send to their customers.

We have collected significant greeting cards from the twentieth century, traces of the evolution of a taste that wants to transcend everyday banality, but banality does not coincide with the obvious, it is rather life that cannot express itself: thus, through the images, one perceives an evolution which starting from the figuration gradually arrives at a minimal elegance well represented in the third millennium, for example, by the diaphanous images of Michael Lin for Pomellato or by the "typographic" tickets, where the characters are protagonists, no longer bound to the language. Finally we returned to writing, but without affection or irony, without hope or illusion, purified of every feeling, of every involvement with current life, of every message. An elegance that fascinates and leaves no way out.

Paolo Tonini 22.01.2023

CATALOGO

L'Arengario
Studio Bibliografico
Natale 1997





ANONIMO

Buon capo d'anno, s.l., Unione Postale Universale, [senza indicazione dello stampatore], 1903 [dicembre], 8,7x13,8 cm., cartolina postale, disegno stampato in cromolitografia con elemento in rilievo. Numero di serie "M S.i.B. 13330". Esemplare viaggiato, con bollo e timbro postale in data "23.12.1903". Messaggio manoscritto a fronte. Edizione originale. € 50



ANONIMO

Il Conducente dell'Omnibus di Porta San Marco offre sinceri auguri pel nuovo anno 1904, (Livorno), edizione a cura dell'autore, [senza indicazione dello stampatore], 1904 [gennaio], 14,3x11,6 cm., plaquette, pp. 4 n.n., copertina con piccola incisione e testo in nero su fondo grigio. All'interno l'*Orario dell'Omnibus di Porta San Marco* (Livorno) e un messaggio augurale in rima dell'anonimo "Conducente". Edizione originale. € 80

▼
Testo:

Signore!

Siam giunti al Capo d'Anno piano piano

Ed è il conforto di ogni mia speranza

E se a Vostra Signoria stendo la mano

Lo faccio solo in questa circostanza!...

Signor gradisca l'augurio mio

Pieno di grazia e d'ogni ben di Dio!

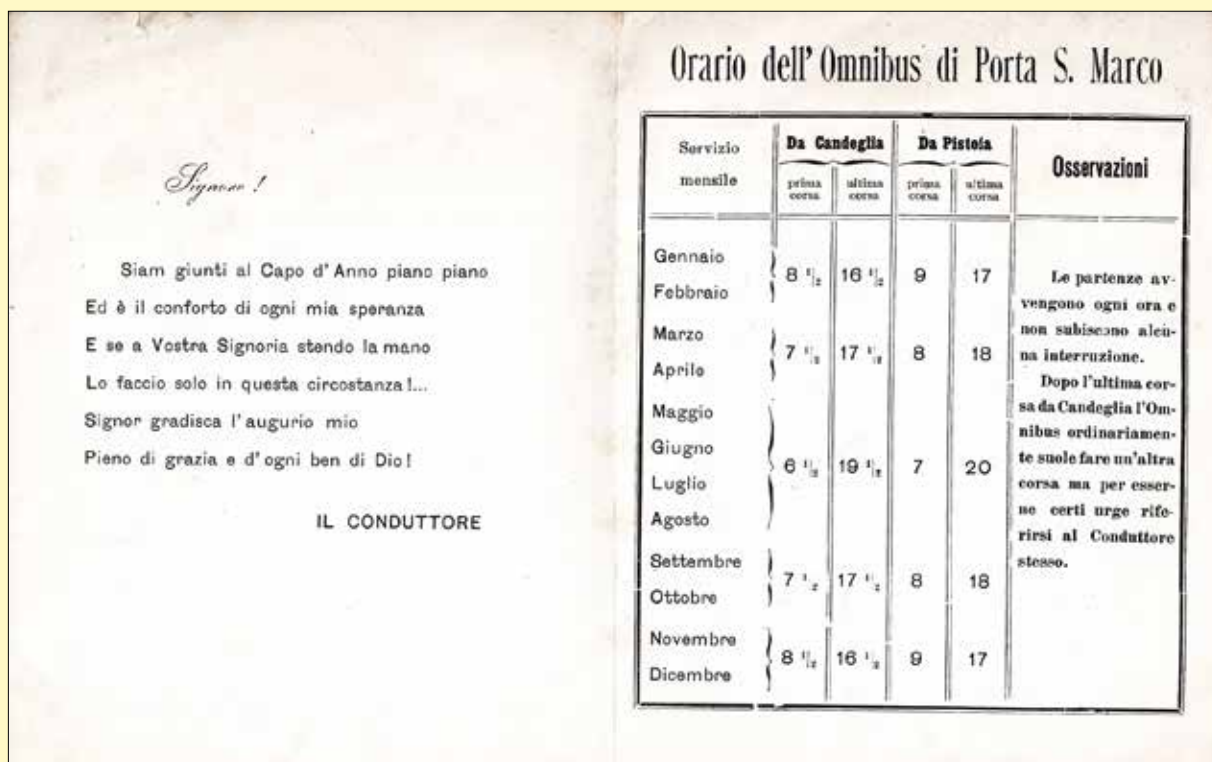



ANONIMO

Lo spazzino augura buone feste, s.l., s. ed., [senza indicazione dello stampatore], s.d. [ca. 1910], 6x9,7 cm., cartoncino impresso al solo recto, testo stampato in nero su fondo grigio. Edizione originale. € 40

▼
“Forse non sapevi che uscendo da Milano in direzione Nord Est, passato il cavalcavia della Ferrovia di Piazza Sire Raul, sulla destra di Via Palmanova sorgeva un secolo fa il Borgo degli Spazzini. Questa zona in cui c’era il Borgo delle Rottole fu annessa al Comune di Milano nel 1873. Si nota tuttora la Chiesa di San Carlo alle Rottole, un edificio bianco in mezzo a palazzoni degli anni 50. Nei primi del 1900 il servizio di pulizia urbana venne assunto direttamente dal Comune, con il sistema detto in economia: personale ed attrezzi erano messi a disposizione e pagati dal Comune, mentre i cavalli e conducenti erano forniti da appaltatori. Allo stesso tempo il Comune adibì a deposito dell’immondizia una zona adiacente al Borgo delle Rottole. Questi spazzini (ruée in dialetto milanese) erano per lo più brianzoli perché in Brianza non c’erano grandi quantità di «materiale organico» per la concimazione dei terreni. Era quindi tradizione secolare che molti agricoltori brianzoli venissero a Milano per procurarsi gli scarti alimentari. I ruée percorrevano al mattino presto tutta la città con carretti a mano o tirati da un asino e con la gerla in spalla entrando in tutti i cortili. Naturalmente avevano bisogno di un luogo in cui abitare, per cui la zona si riempì di baracche, che presero il nome di «Villaggio degli spazzini». Si calcola che ci fossero fino a 700 spazzini con le rispettive famiglie, dunque in totale qualche migliaio di persone. Il villaggio di baracche è esistito fino al 1929, quando nello stesso luogo venne costruito un grande impianto comunale dedicato alla cernita, sia manuale che meccanica, dei rifiuti domestici che funzionò sino al 1964” (Luca Svaluto, «C’era una volta il villaggio degli spazzini di Milano» MILANO CITTA’ STATO (Magazine), 3 dicembre 2019).



ANONIMO

I Vigili Notturni augurano Buone Feste, s.l., s. ed., [senza indicazione dello stampatore], s.d. [ca. 1910], 7x11 cm., cartoncino impresso al solo recto, stampa in nero su fondo bianco. Edizione originale. € 30



ANONIMO

Il portalettere augura Buon Natale e Capodanno, s.l., s. ed., [senza indicazione dello stampatore], s.d. [ca. 1910], 8,3x11 cm., cartoncino impresso al solo recto, stampa in nero su fondo beige. Edizione originale. € 30



ANONIMO

Buon Natale, s.l., K.K. C.o., [senza indicazione dello stampatore], s.d. [1912], 13,6x8,5 cm., cartolina postale, immagine a colori. Esemplare viaggiato, con bollo e timbro postale in data "20-XII-1912". Numero di serie: 113. Una effrazione con perdita di colore al margine alto. Edizione originale.

€ 20





ANONIMO

Effigie di Maria Santissima apparsa l'8 luglio 1519 nel Santuario della B. V. della Neve in Adro (Brescia), s.l., s. ed., [senza indicazione dello stampatore], 1914 [settembre], 9x14 cm., cartolina postale, immagine fotografica in bianco e nero. Esemplare viaggiato, con bollo e timbro postale in data "12.9.1914". Messaggio manoscritto a fronte. Edizione originale. € 30

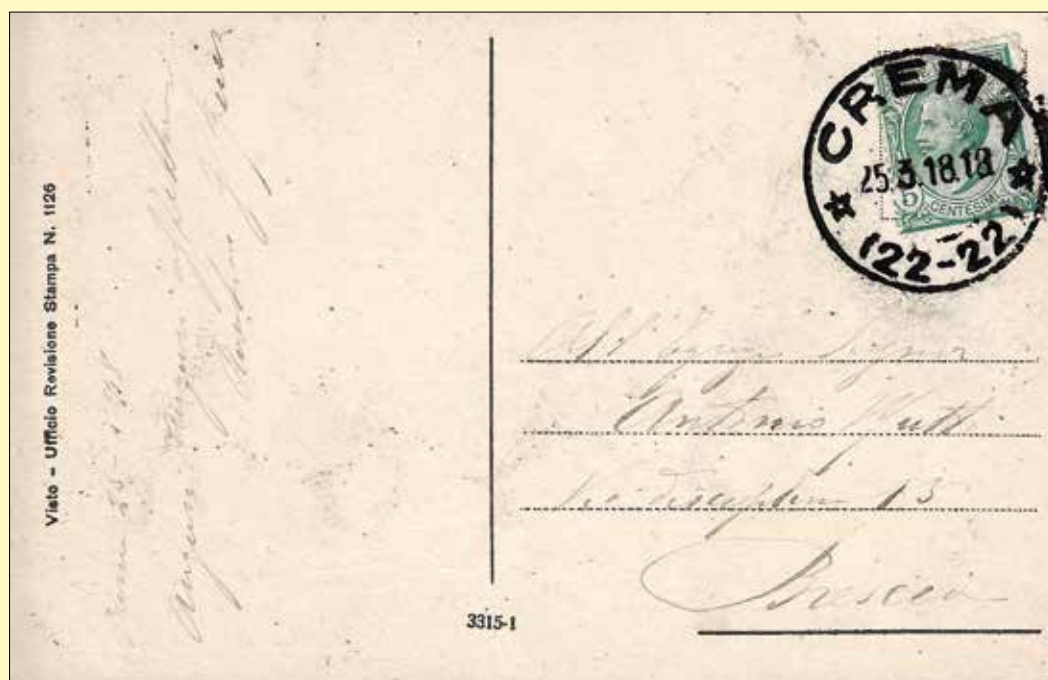

ANONIMO

Buona Pasqua, s.l., s. ed., [senza indicazione dello stampatore], **1918** [marzo], 9x13,8 cm., cartolina postale, disegno a colori di autore anonimo. Esemplare viaggiato, con bollo e timbro postale in data "25.03.18". Al verso è stampato: "Visto - Ufficio Revisione Stampa n. 1126" e numero di serie "3315-1". Messaggio manoscritto. Edizione originale. € 30

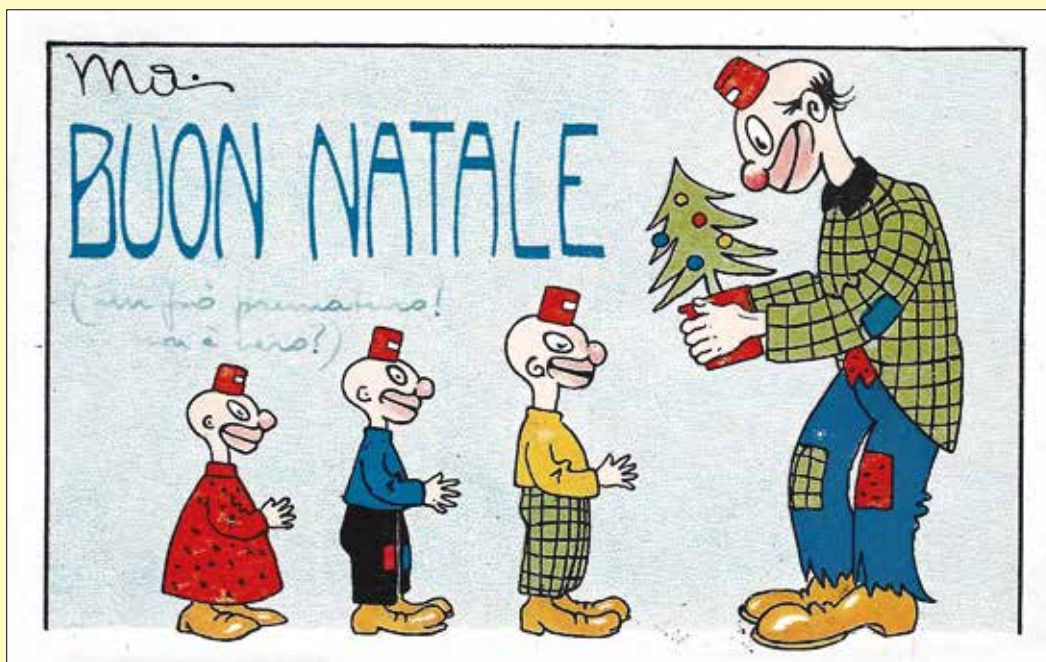

ANONIMO

Buon Natale, (Milano), C.C.M. [Stabilimento Grafico Cesare Capello], [senza indicazione dello stampatore], 1918 [dicembre], 8,7x13,8 cm., cartolina postale, disegno a colori di autore non identificato. Esemplare viaggiato con bollo e timbro postale in data "2.12.1918". Messaggio manoscritto al verso. Edizione originale. € 40

Lo Stabilimento Grafico Cesare Capello venne fondato a Milano nel 1908, con sede in via L. Papi 7, poi via Ennio 18. Oltre che con la ragione sociale per esteso, le cartoline furono commercializzate anche con i marchi CCM ed in seguito CECAMI. Il marchio "Foto brillante" risulta depositato il 2 aprile 1937. Attualmente la Cecami, con sede a Massa e a Cozzile, produce partecipazioni di nozze, biglietti di auguri e altri prodotti di cartoleria.



ANONIMO

Buona Pasqua, s.l., s. ed., [senza indicazione dello stampatore], s.d. [aprile 1922], 9x13,8 cm., cartolina postale, fotomontaggio in bianco e nero con cornice decorativa in seppia. Esemplare viaggiato, con bollo e timbro postale in data "12.IV.1922". Messaggio manoscritto al verso. Edizione originale. € 30



ANONIMO

Buon Natale, s.l., s. ed., [senza indicazione dello stampatore], s.d. [dicembre 1922], 14x9 cm., cartolina postale, immagine fotografica in cornice tonda dorata. Esemplare viaggiato, con bollo e timbro postale in data "21.XII.1922", macchie di umidità al recto e al verso. Messaggio autografo al verso. Edizione originale. € 20

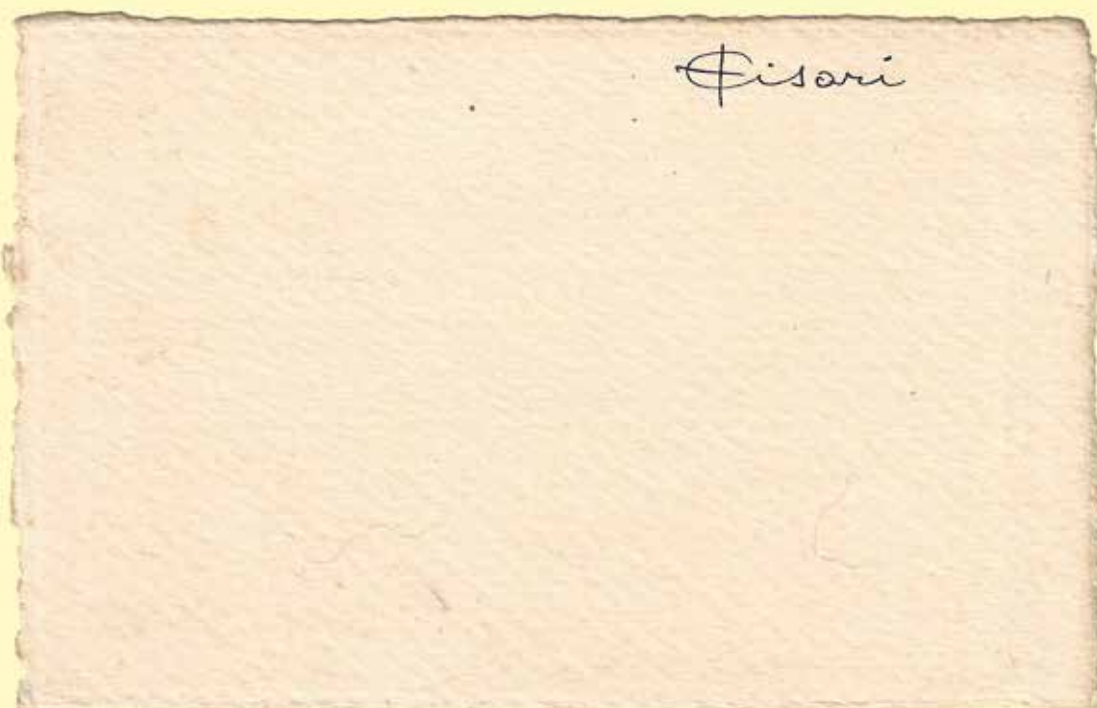

CISARI Giulio

Como 1892 - Milano 1979

Buon Natale e ottimo Nuovo Anno auguro di cuore, s.l., edizione a cura dell'artista, [senza indicazione dello stampatore], s.d. [ca. 1925], 9x14 cm., biglietto in cartoncino impresso al solo recto, immagine xilografica a sanguigna. **Esemplare con firma autografa dell'artista** al verso. Edizione originale. € 120



ANONIMO

Buona Pasqua, s.l., s. ed., [senza indicazione dello stampatore], s.d. [aprile 1927], 8,8x13,8 cm., cartolina postale, immagine fotografica in bianco e nero. Esemplare viaggiato, con bollo e timbro postale in data "15.4.1927". Messaggio manoscritto al verso. Edizione originale. € 20



PASCHETTO Paolo
Torino 1885 - 1963

Motto 1930 - Camminate come figliuoli di luce. Il frutto della luce consiste in tutto ciò che è bontà, giustizia e verità, s.l., Associazione Cristiana dei Giovani, [senza indicazione dello stampatore], s.d. [dicembre 1929], 14,2x9,2 cm., cartolina postale, immagine xilografica in verde scuro, testo in arancione. Esemplare viaggiato, con bollo e timbro postale in data "26.XII.29". Messaggio autografo al verso. Edizione originale. € 60



BERNARDINI Piero

Firenze 1892 - 1974

Che il 1930 possa comunicarvi tutte liete notizie, s.l., Società Telefonica Tirrena Concessionaria delle Reti Lazio Toscana Liguria Sardegna, [senza indicazione dello stampatore], s.d. [dicembre 1929], 14,5x10,5 cm., cartoncino impresso al solo recto, disegno in nero, bianco e grigioverde. Edizione originale. € 130

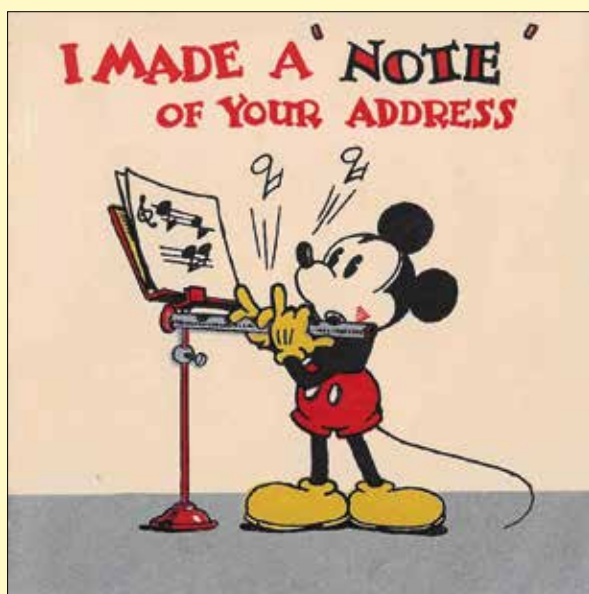
**DISNEY Walt**

Walter Elias Disney, Chicago 1901 - Burbank 1966

I made a "note" of your address / so now I send you by express my best wishes for a merry xmas, London, G. Delgado, Ltd. [by permission: Walt Disney-Mickey Mouse, Ltd.], s.d. [1935], 11,5x11,5 cm., cartoncino liscio ripiegato in quattro parti, pp. 4 n.n., 2 disegni a colori: uno in copertina (Mickey Mouse che suona il flauto) e l'altro in seconda e terza di copertina (Mickey Mouse che porta una lettera correndo insieme a Pluto). Stampa litografica. Esemplare con invio manoscritto "from H.T. Hodgson - [...] Ludmilla" e nota: "Thanks you for the beautiful flowers". Edizione originale. € 150

ANONIMO

Buon Natale, s.l., s. ed., [senza indicazione dello stampatore], s.d. [dicembre 1938], 9x14 cm., cartolina postale, disegno a colori di autore anonimo. Esemplare viaggiato, con bollo e timbro postale in data "14.XII.38". Messaggio manoscritto al verso. Edizione originale. € 20

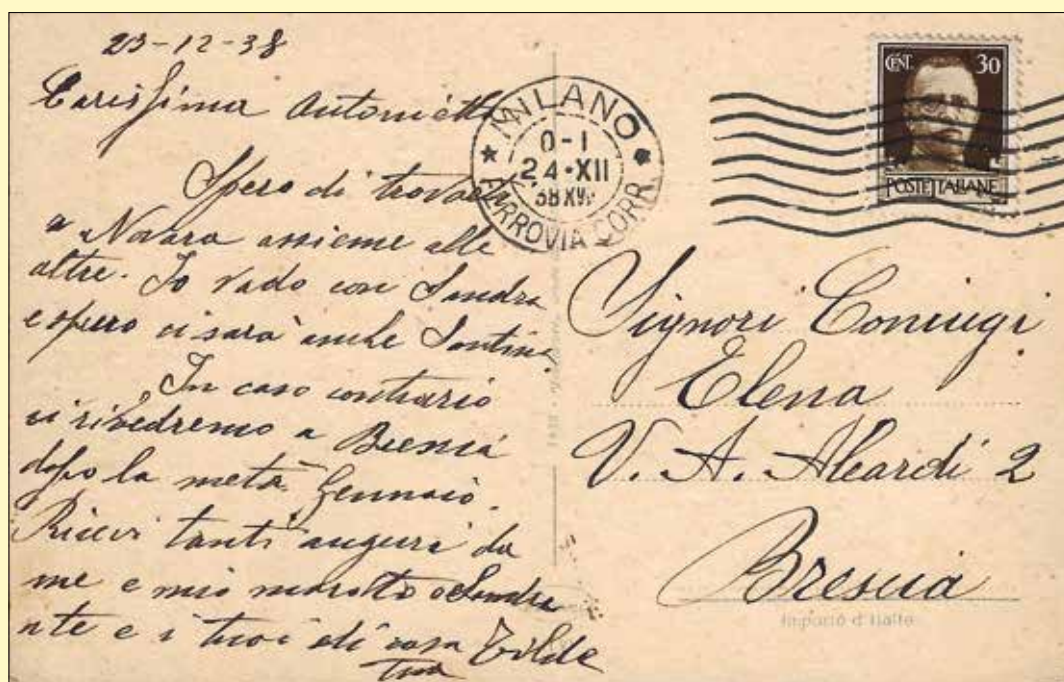

**ANONIMO**

Buon Natale, s.l., s. ed., [senza indicazione dello stampatore], s.d. [dicembre 1939], 13,8x9 cm., cartolina postale, disegno a colori di autore anonimo. Esemplare viaggiato, con bollo e timbro postale in data "23.12.39". Messaggio manoscritto al verso. Edizione originale. € 20

VENEZIANI Ubaldo Cosimo
Bologna 1894 - Milano 1958

Auguri 1940, s.l., edizione a cura dell'artista, [senza indicazione dello stampatore], s.d. [dicembre 1939], 17x13 cm., plaquette in cartoncino, pp. 4 n.n., acquaforte originale all'interno. **Esemplare con messaggio e firma autografi dell'artista**. Edizione originale. € 200





ANONIMO

Buon Natale, s.l., Cecami [Stabilimento Grafico Cesare Capello - Milano], [senza indicazione dello stampatore], s.d. [dicembre 1940], 14x9 cm., cartolina postale, disegno a colori di autore anonimo. Esemplare viaggiato, con bollo e timbro postale in data "20.XII.40". Messaggio manoscritto al verso. Edizione originale. € 20

Mod. 41

AUGURI DI BUON NATALE E CAPO D'ANNO

 SEGRETERIA DI STATO
 DI SUA SANTITÀ

Data N.

Destinatario }
 Se civile, titolo
 Se militare, grado
 Se prigioniero, N.

Cognome o nome

Paternità nato a

Disperso il ultime notizie il

Indirizzo del ricercato

Richiedente: Indirizzo completo

Messaggio (non superare 25 parole)

Indirizzo: Segreteria di Stato - Ufficio Informazioni - Città del Vaticano

ANONIMO

Pieri F. - 42 -

Auguri di Buon Natale e Capodanno, Città del Vaticano, Segreteria di stato - Ufficio Informazioni [Mod. 41], [senza indicazione dello stampatore], s.d. [1942], 17,3x12,2 cm., foglietto di carta intestata, impresso al solo recto, disegno a sanguigna sullo sfondo, firmato a stampa "Pieri F. - 42 -", artista non identificato. Testo in nero su fondo grigioverde. Modulo predisposto per far pervenire gli auguri ai prigionieri internati e civili, dispersi e rifugiati. Edizione originale. € 40

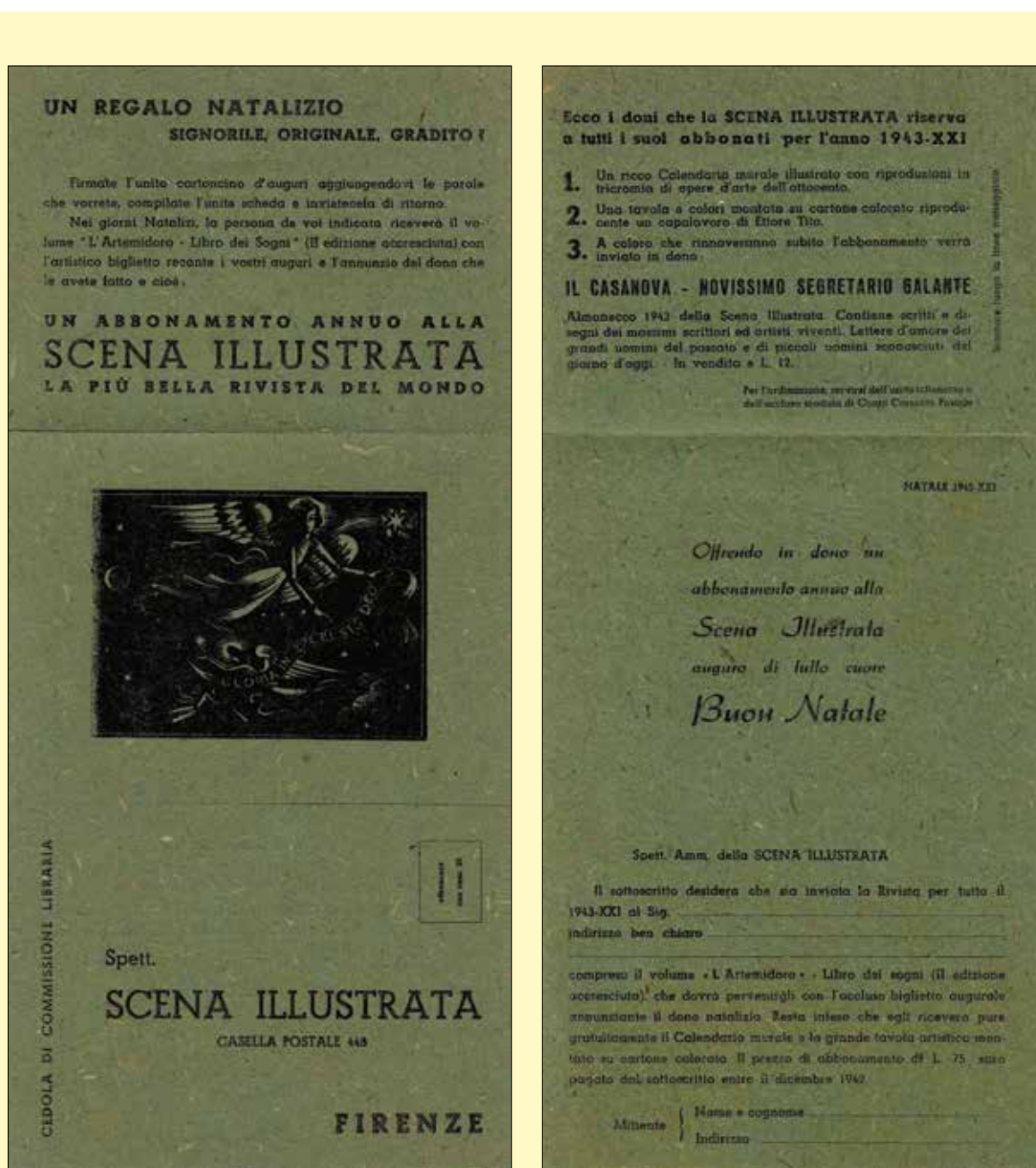

ANONIMO

Un regalo natalizio signorile, originale, gradito, Firenze, Scena Illustrata, [senza indicazione dello stampatore], 1942 (25 dicembre), 32,5x14,5 cm., foglio in carta forte impresso al recto e al verso, immagine xilografica di autore non identificato. Stampa in nero su fondo verde. Locandina pubblicitaria originale. € 60

La locandina è divisa in 3 parti staccabili e leggibili fronte e retro: 1) Testo di presentazione; 2) Biglietto con illustrazione e testo: “*Natale 1942 - XXI. Offrendo in dono un - abbonamento annuo alla - Scena illustrata - auguro di tutto cuore - Buon Natale*”; 3) Cedola libraria prestampata.

MACCARI Mino

Siena 1898 - Roma 1989

Paolo Petroni è nato il 29 maggio 1946, Roma, edizione a cura di Guglielmo Petroni, [senza indicazione dello stampatore], 1946 (maggio), 7,7x6 cm., plaquette mignon in cartoncino, pp. 4 n.n., disegno in bianco e nero in copertina. Edizione originale a cura del padre, lo scrittore **Guglielmo Petroni** (Lucca 1911 - Roma 1993). € 40

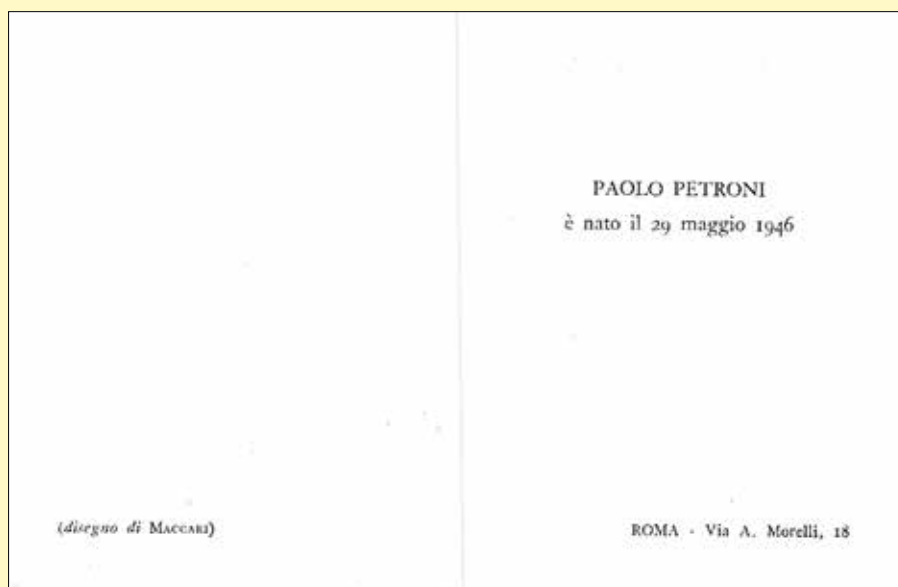



ANONIMO

D.P.

Buon Natale, s.l., s. ed., [senza indicazione dello stampatore], s.d. [dicembre 1947], 16,4x12,6 cm., cartoncino impresso al solo recto, disegno e composizione grafica a colori di "D.P." autore non identificato. Il testo allude al **Piano Marshall** (ERP European Recovery Program). Edizione originale. € 50

▼
 Testo: "Circa 1900 anni fa la Stella di Gesù apparve in Oriente annunciando la Redenzione del genere Umano. Oggi quella Stella illumina in Occidente le 48 Stelle degli S.U.A. che offrono la Ripresa delle prostrate Nazioni Europee. La Stella di Gesù sia luce e Guida per il Nuovo Anno e per Sempre".

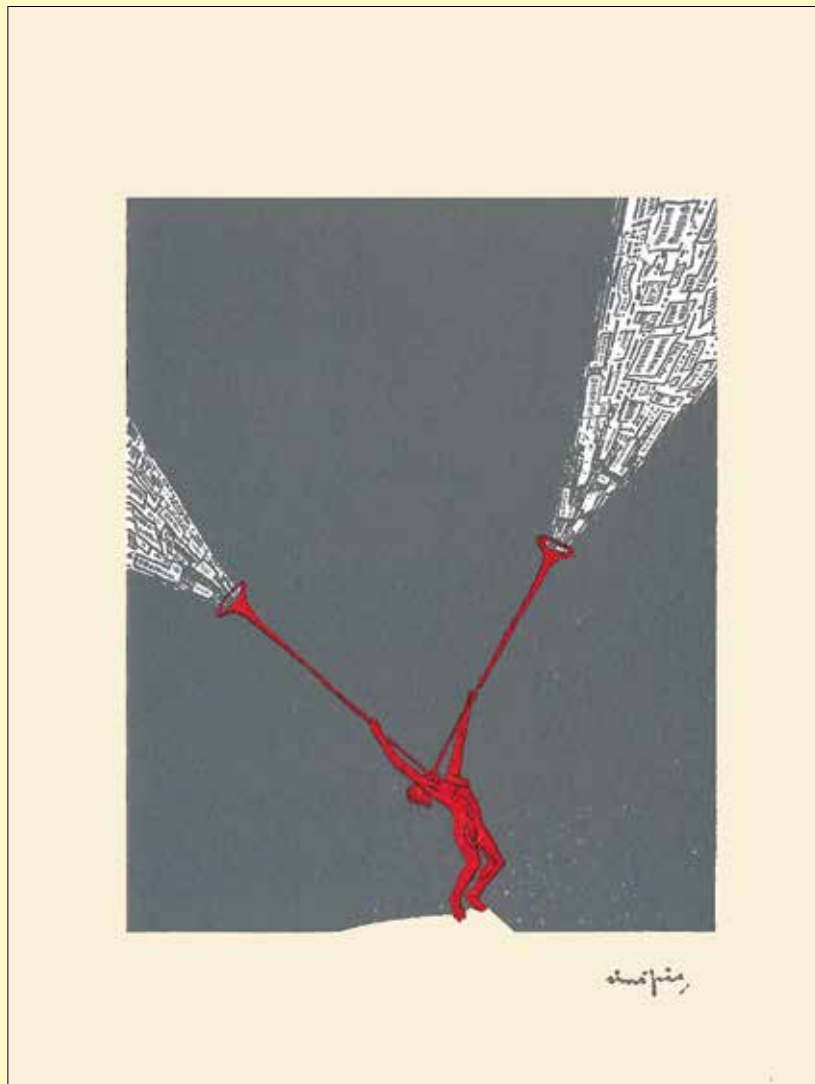
**SINOPICO Primo**

Raoul Chareun, Cagliari 1889 - Milano 1949

I migliori auguri - Meilleurs voeux - Greetings and best wishes - Frohe Festtage, s.l., L'Eco della Stampa, [senza indicazione dello stampatore], s.d. [ca. **1948**], 15,3x11 cm., plaquette, pp. 4 n.n., copertina con messaggio impresso in nero su fondo bianco, all'interno un **disegno a colori stampato in serigrafia**, con variazioni rispetto alla prima versione «L'Eco della Stampa» del 1929. Edizione originale. € 150

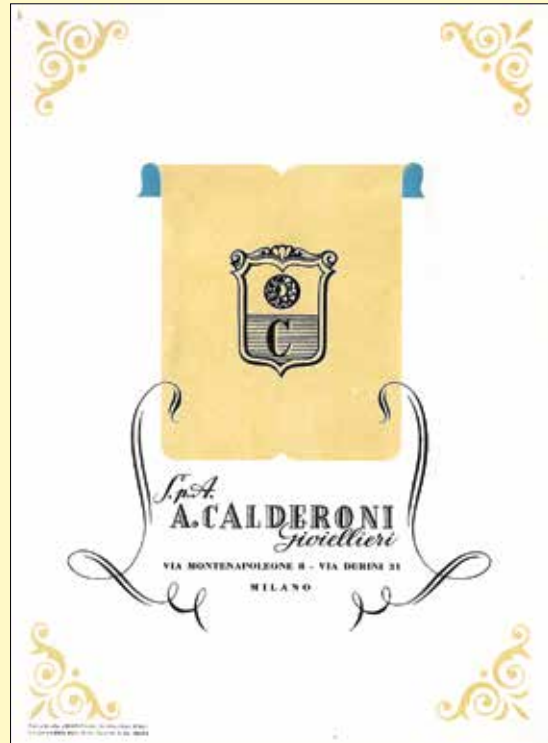
**BAZZI Mario**

Arti Grafiche Mario Bazzi, Milano 1912 - In attività

Ore felici, Milano, A. Calderoni Gioiellieri S.p.A., [stampa: Arti Grafiche Mario Bazzi - Milano], s.d. [dicembre 1950], 16,2x12 cm., plaquette con pop-up, copertina illustrata con un disegno in nero, bianco e oro su fondo azzurro, interno oro e bianco, con applicato pieghevole a 10 facce. Il pieghevole contiene un testo accompagnato da tre disegni e tre immagini di gioielli, in bianco e nero su fondo azzurro. Edizione originale. € 50



BOTTOLI Matteo
Milano 1915 - ?

Auguri di buone feste da Bottoli - Natale 1950, s.l., edizione a cura dell'artista, [senza indicazione dello stampatore], 1950 [dicembre], 9x13,8 cm., cartoncino impresso al solo recto, disegno in nero, rosso e grigio su fondo beige. Edizione originale. € 30

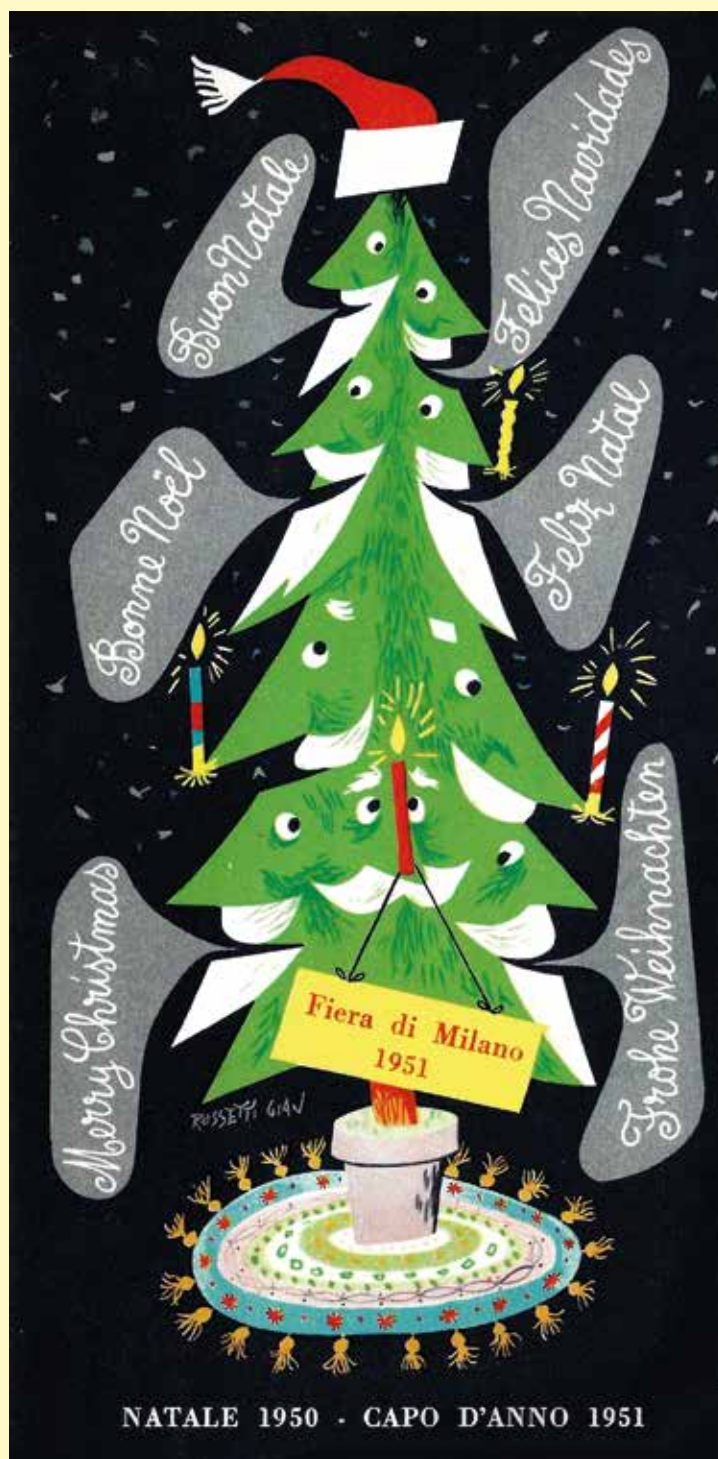
**ROSSETTI Gian**

Gian Carlo Rossetti, Milano 1920 - 1994

Natale 1950 - Capo d'anno 1951, (Milano), Fiera di Milano 1951, [senza indicazione dello stampatore], s.d. [dicembre 1950], 19x9,3 cm., biglietto in cartoncino, disegno a colori. Edizione originale. € 40

**MUNARI Bruno**

Milano 1907 - 1998

Epoca / Sopra un nastro lunghissimo, milioni di millimetri..., Milano, Servizio Pubblicità Periodici Mondadori, [senza indicazione dello stampatore], s.d. [dicembre 1951], 7,3x16,8 cm., cartoncino piegato in due parti che completamente aperto misura 7,3x33,5 cm., logo della testata in bianco e rosso in copertina. L'interno presenta il disegno di un righello con un testo di carattere pubblicitario dopo un anno di attività della rivista, pubblicata a partire dall'ottobre del 1950. Edizione originale. € 120

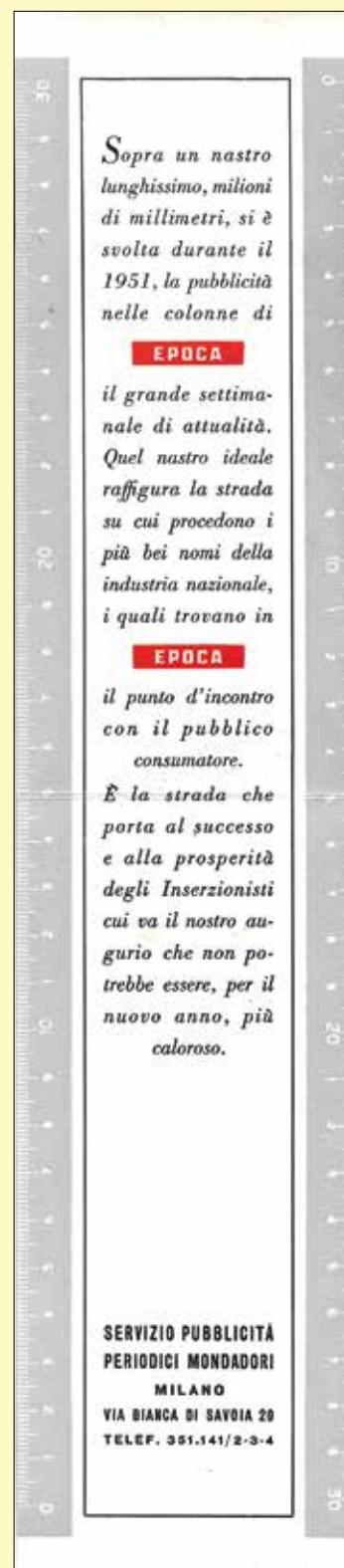

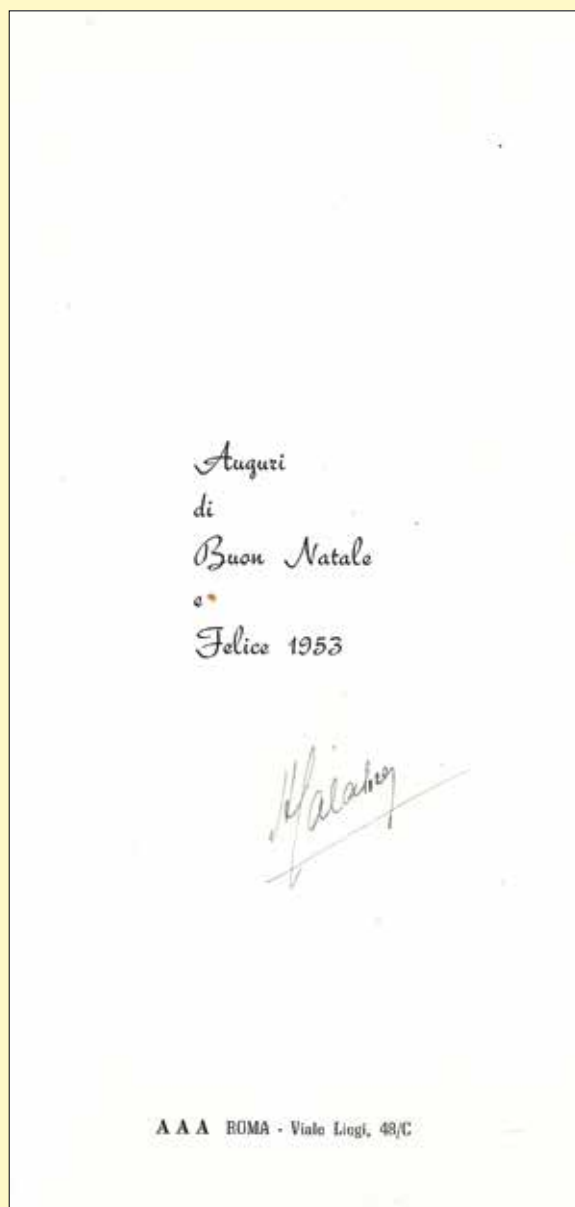

ANONIMO

Auguri di Buon Natale e Felice 1953, Roma, AAA American Advertising Agency, [senza indicazione dello stampatore], s.d. [dicembre 1952], 21x10 cm., plaquette in cartoncino satinato, pp. 4 n.n., composizione grafica a colori in copertina di autore non identificato. Esemplare con firma autografa di autore non identificato. Edizione originale. € 30

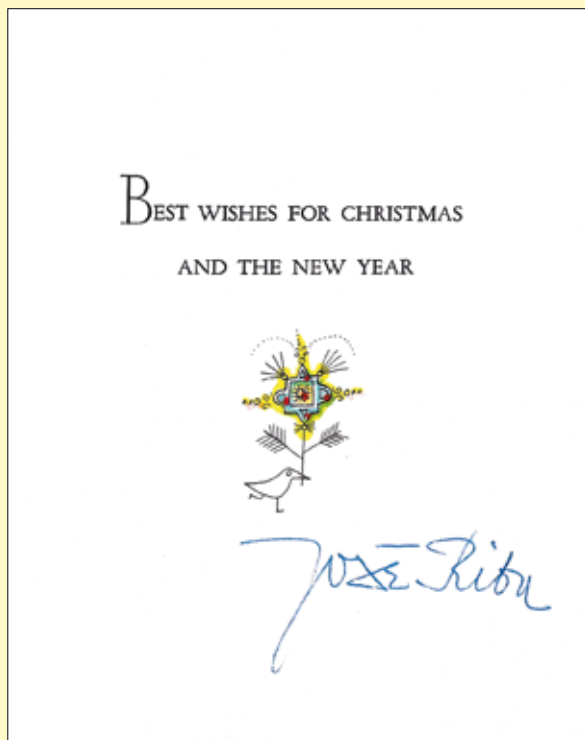

STEINBERG Saul

Ramnicu Sarat, Romania 1914 - New York 1999

Best wishes for Christmas and the New Year, s.l., Hallmark, [senza indicazione dello stampatore], s.d. [1952], 13,5x10,8 cm., foglio ripiegato in 4 parti a formare una plaquette, pp. 4 n.n., disegno a colori in copertina, con elementi color oro in rilievo e piccolo disegno all'interno. Esemplare con firma autografa di autore non identificato. Edizione originale. € 60

**PINTORI Giovanni**

Tresnuraghes 1912 - Milano 1999

1954 / *Buon Natale - Felice anno nuovo*, Milano, Olivetti, [stampa: Alfieri & Lacroix - Milano], s.d. [dicembre 1953], plaquette in cartoncino satinato, pp. 4 n.n., copertina illustrata con la riproduzione a colori di un particolare d'affresco senza menzione dell'artista, all'interno una composizione grafica in giallo su fondo bianco con messaggio augurale in italiano, francese, inglese, tedesco, spagnolo e svedese. Edizione originale. € 50

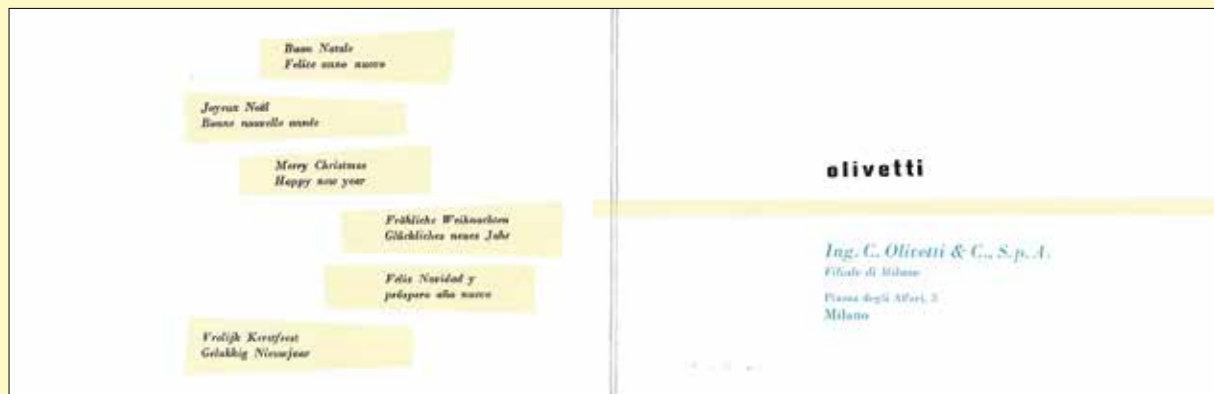

VELLANI MARCHI Mario

Modena 1895 - Milano 1979

Buon Natale e felice anno, Milano, Galleria Gian Ferrari, [senza indicazione dello stampatore], s.d. [1954], 16,2x12 cm., plaquette in cartoncino patinato, pp. 4 n.n., copertina con disegno in nero su fondo bianco. **Esemplare con firma autografa del gallerista Ettore Gian Ferrari.** Edizione originale. € 60

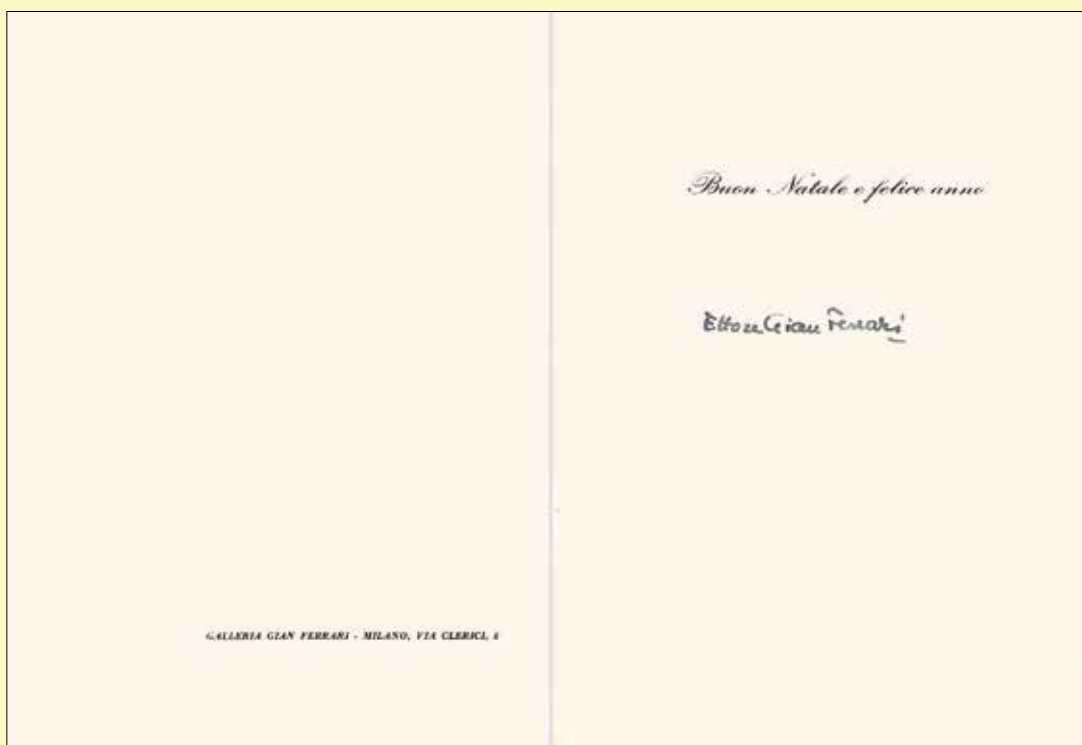

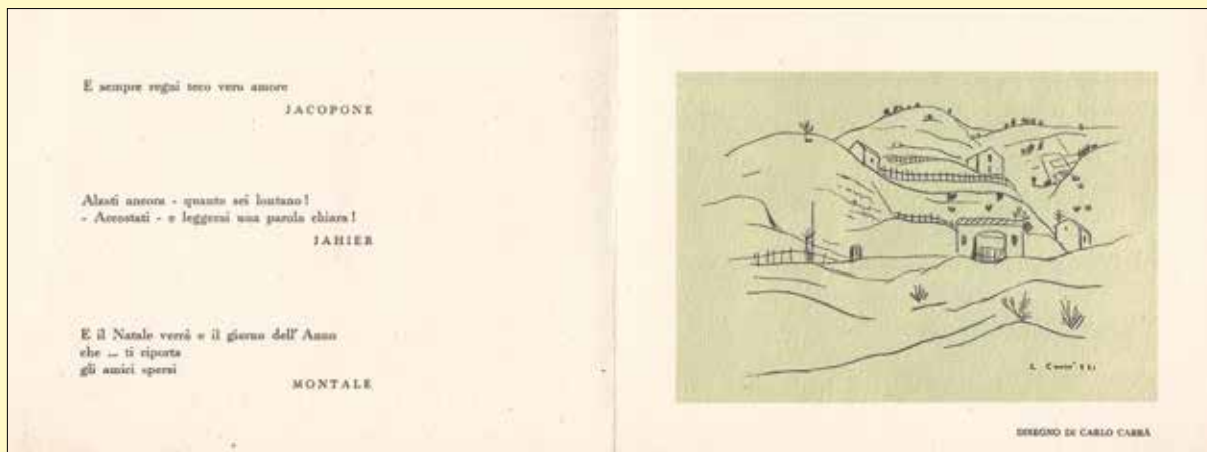
**CARRA' Carlo**

Carlo Dalmazzo Carrà, Quargnetto 1881 - Milano 1966

1954 Vallecchi Editore, s.l., Vallecchi Editore, [senza indicazione dello stampatore], 1954 [dicembre], 12,2x16,2 cm., plaquette in cartoncino, pp. 4 n.n., copertina con titolo in nero e rosso su fondo crema, all'interno 1 disegno di Carlo Carrà in nero su fondo verde e 3 citazioni di Jacopone da Todi, Piero Jahier ed Eugenio Montale. Una firma autografa di autore non identificato in copertina. Edizione originale. € 50



Testo delle tre citazioni:

- "E sempre regni teco vero amore" (Jacopone).
- "Alzati ancora - quanto sei lontano! / - accostati - e leggerai una parola chiara!" (Jahier).
- "E il Natale verrà e il giorno dell'Anno / che... ti riporta / gli amici spersi" (Montale).

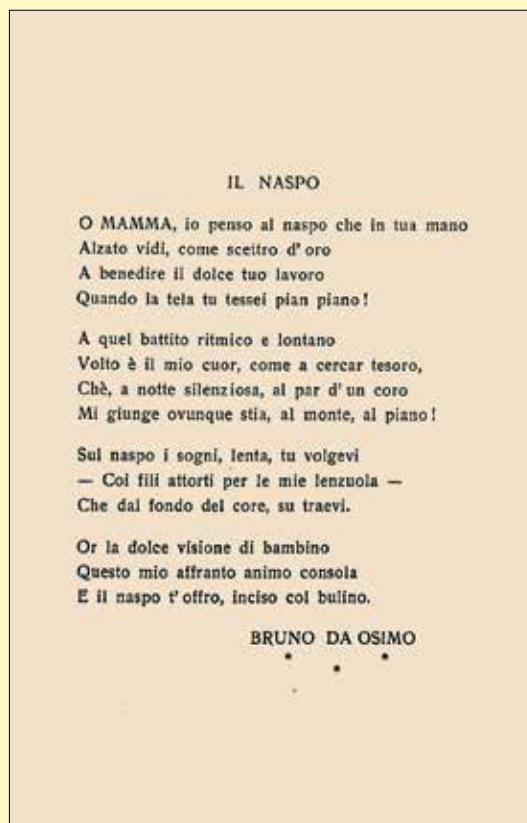
**DA OSIMO Bruno**

Bruno Marsili

Osimo 1888 - Ancona 1962

Il naspo, Ancona, edizione a cura dell'autore, [senza indicazione dello stampatore], s.d. [dicembre 1954], 15,2x9,8 cm., plaquette in cartoncino fine, pp. 4 n.n., una xilografia e dedicatoria in copertina, una composizione poetica all'interno. Allegata la busta originale in carta azzurra, con l'insegna dell'artista e il suo indirizzo. Edizione originale.

€ 150



**GENTILINI Franco**

Faenza 1909 - Roma 1981

Roma, Via Torino 44, Roma, Finmeccanica, [senza indicazione dello stampatore], **1954** [dicembre], 20,2x14,8 cm., plaquette in cartoncino, pp. 4 n.n., prima e quarta di copertina illustrate con un unico disegno a colori di **Franco Gentilini**. All'interno un disegno in nero su fondo bianco di **Corrado Cagli** (*La quarta dimensione*). Testo di **Leonardo Sinisgalli** (Montemurro 1908 - Roma 1981), che descrive la sede romana della Finmeccanica attraverso la menzione dei capolavori dell'arte che si trovano in piazza San Bernardo e nelle vie adiacenti. Esempio con **messaggio, firma e data autografi di Sinisgalli**: "Un felice anno nuovo - Leonardo Sinisgalli - dic 1954". Edizione originale. € 90

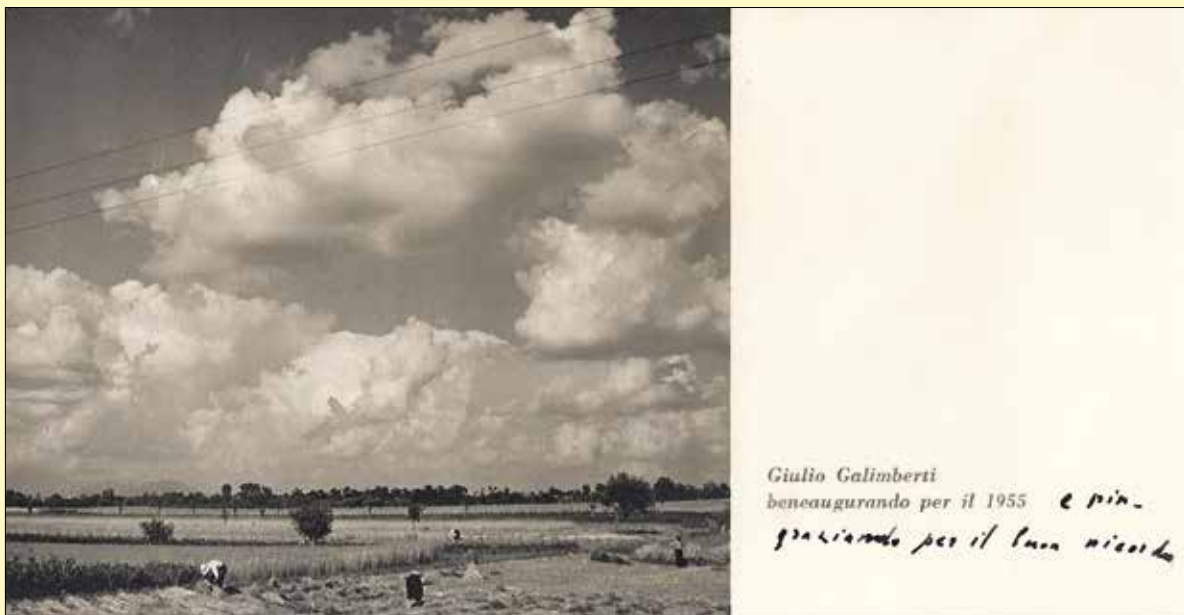
**GALIMBERTI Giulio**

Giulio Galimberti - Beneaugurando per il 1955, s.l., edizione a cura dell'autore, [senza indicazione dello stampatore], **1954** [dicembre], 8,8x17,2 cm., cartoncino impresso al solo recto, una immagine fotografica in bianco e nero dell'autore. Esemplare con **testo autografo che completa il messaggio a stampa**: "e ringraziando per il buon ricordo". Edizione originale. € 30

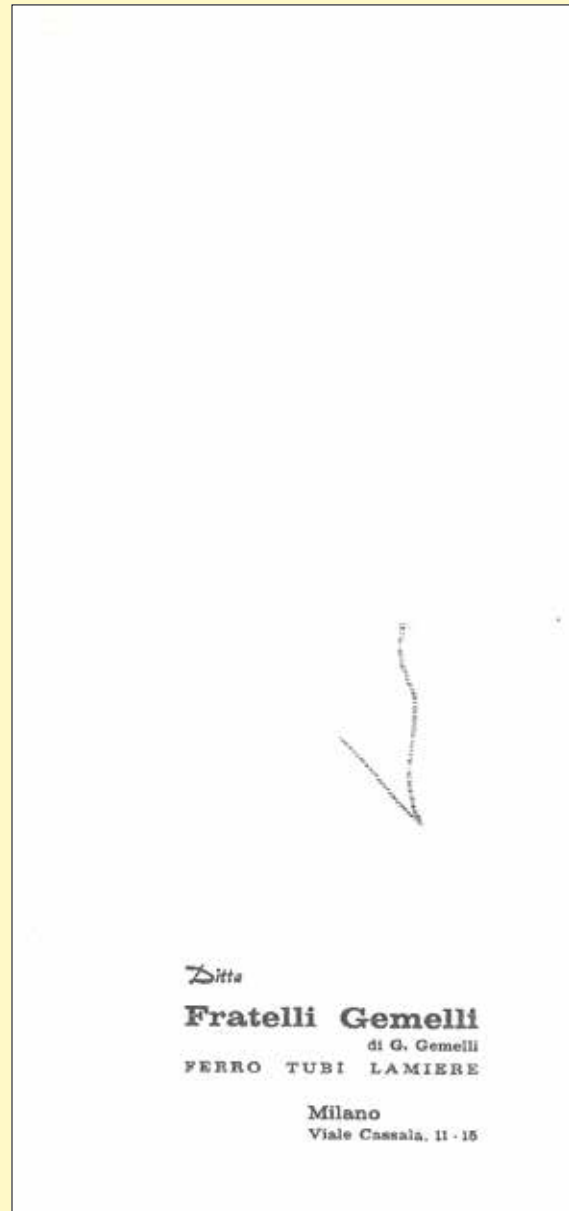
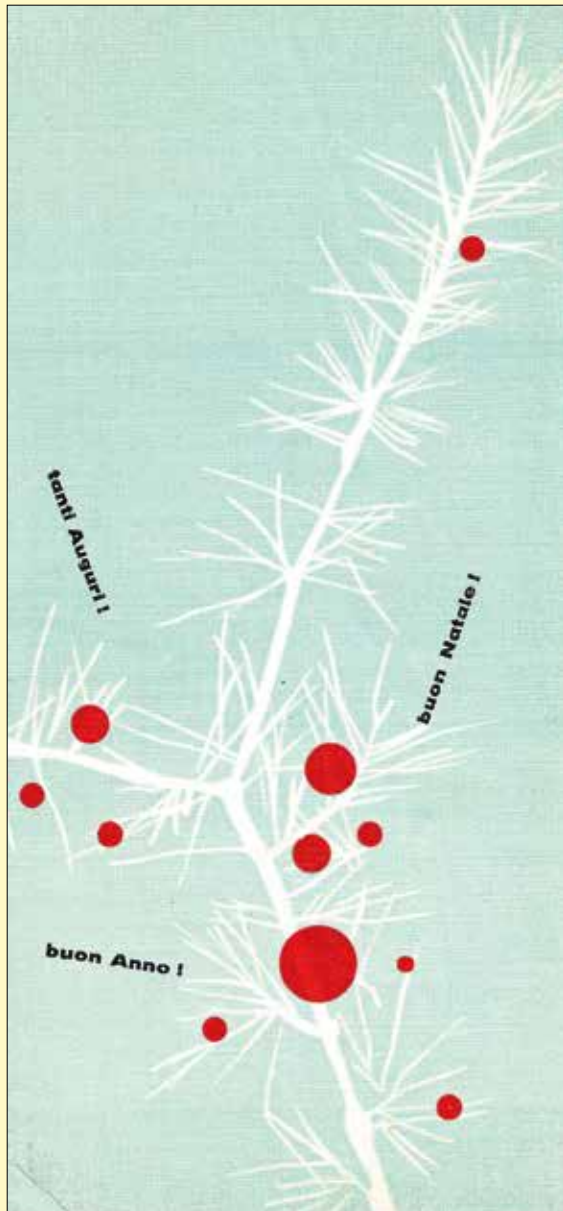

ANONIMO

Tanti auguri! Buon Natale! Buon Anno!, Milano, Fratelli Gemelli di G. Gemelli - Ferro Tubi Lamiere, [senza indicazione dello stampatore], s.d. [ca. 1955], 21,5x10 cm., plaquette in cartoncino satinato, pp. 4 n.n., composizione grafica in nero, bianco e rosso su fondo celeste. Edizione originale. € 20



ANONIMO

Auguri, Auguri, Auguri!, s.l., Gi.Vi.Emme - Profumo d'Italia, [senza indicazione dello stampatore], s.d. [ca. 1955], 20,8x10 cm., cartoncino satinato impresso al solo recto, composizione grafica a colori di autore anonimo ma attribuibile allo **Studio Orma** diretto da **Dino Villani**, o a **Fulvio Bianconi**, attivo all'epoca per la Gi.Vi.Emme. Edizione originale. € 30

**DALL'AGLIO Giorgio**

Milano 1929 - 2018

L'Eco della Stampa, Milano, *L'Eco della Stampa*, [senza indicazione dello stampatore], s.d. [ca. 1955], 15x10,5 cm., cartolina postale, disegno in nero su fondo bianco. Esemplare con messaggio autografo del proprietario dell'agenzia «L'Eco della Stampa», **Umberto Frugieue** a **Dino Villani** (Nogara 1898 - Milano 1989). Edizione originale. € 40

▼
Testo del messaggio: “Caro Villani, Le sono molto grato per il dono gentile e prezioso! Le rinnovo i più lieti auguri per le prossime feste anche a nome di mio figlio [Ignazio Frugieue] e mi abbia intanto, con sempre viva cordialità - Suo U. Frugieue”.

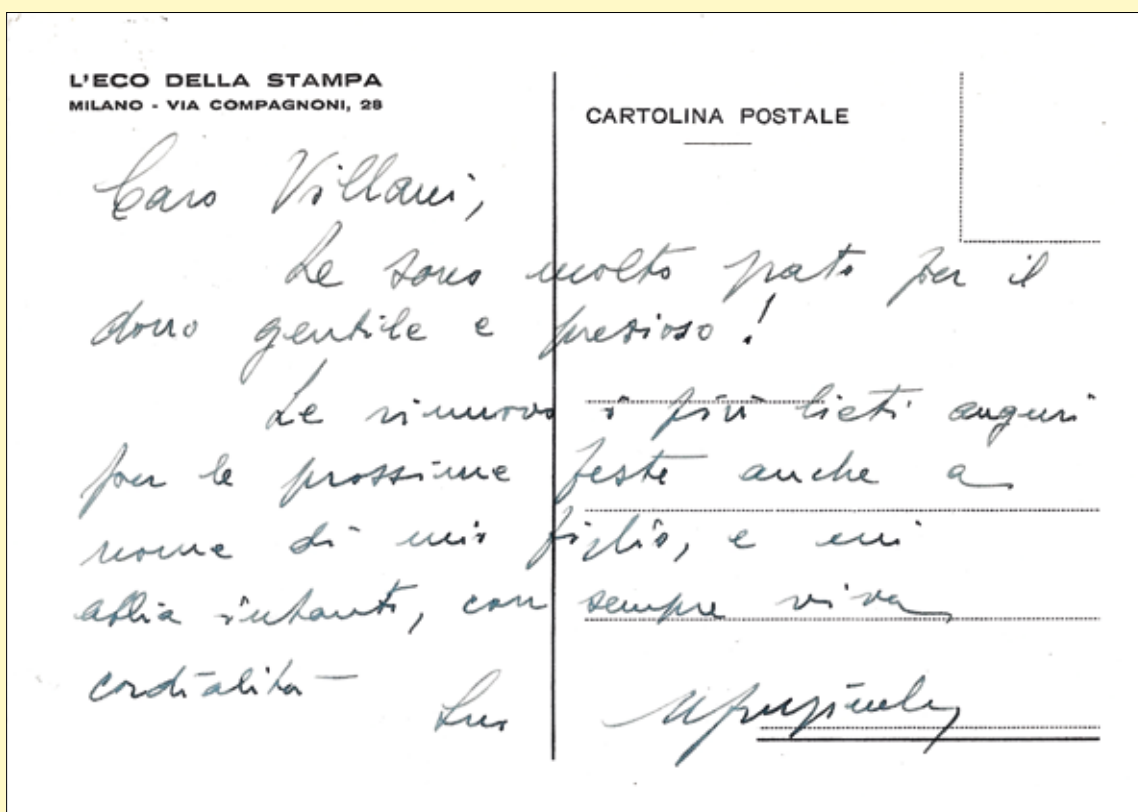



DALL'AGLIO Giorgio
Milano 1929 - 2018

L'Eco della Stampa, s.l., *L'Eco della Stampa*, [senza indicazione dello stampatore], s.d. [ca. 1955], 16,2x12 cm., cartoncino impresso al solo recto, disegno in nero e oro su fondo bianco. Esemplare con firma autografa del proprietario dell'agenzia «L'Eco della Stampa» **Umberto Frugiuele**. Edizione originale. € 50

**ORMA**

Studio Orma diretto da Dino Villani

Gi. Vi. Emme Profumo d'Italia - Con l'augurio di ogni bene, s.l., Gi. Vi. Emme, s.d. [ca. 1955], 10x14,7 cm., cartoncino pieghevole che aperto misura 16,5x14,7 cm., doppio disegno a colori non firmato. Edizione originale. € 40

La Gi.Vi.Emme è una fabbrica di profumi attiva fin dagli anni Venti del XX secolo edificata dall'Impresa di Costruzioni Antonio Basanini e progettata dagli architetti Cesare e Maurizio Mazzocchi e che negli anni Cinquanta del

XX secolo faceva fabbricare le sue boccettine da Salviati a Venezia. Il nome deriva da quello del suo fondatore, **Giuseppe Visconti di Modrone**.

Comincia in questa occasione l'incontro di **Fulvio Bianconi** con il vetro. Il suo primo lavoro consiste proprio nel decorare queste boccettine ed è lì che conosce **Paolo Venini**, per il quale lavorerà subito dopo creando oggetti indimenticabili come i *Pezzati*.

Si ricordano alcune campagne pubblicitarie con manifesti di Marcello Dudovich, Loris Riccio, un libro pubblicato nel 1921 intitolato *L'antro favoloso* illustrato da Max Ninon (Vittorio Accornero de Testa) e un calendarietto da barbieri del 1928 illustrato da Edina Altara.

Profumi prodotti dalla Gi.Vi.Emme: «*Contessa Azzurra*» (creato dal conte Giuseppe nel 1911, negli stabilimenti del suocero Luigi Erba - fratello di Carlo, industriale farmaceutico); «*Venezia mia*» (in vetro di Murano),

«*Giardino antico*» (in flacone di ceramica), «*Subdola*», «*Ampolle*», «*Contessa*», «*Dimmi Di Sì*», «*G. V. M.*», «*Acqua di Fiume*» (colonia dedicata e prediletta da **Gabriele D'Annunzio**), «*Giacinto Innamorato*», «*Gardenia*», «*La Rosa*», «*Malia*», «*Tabacco D'Harar*», «*Nina sorridi*» (in vetro di Murano), «*Lavanda Piemonte Reale*» (alluminio ricoperto da legno). Dopo la guerra, dal 1947: «*Ricordo d'Autunno*», «*Le Quattro Stagioni*» (in flaconi di **Fulvio Bianconi**), «*Insidia*», «*Ricordo d'Estate*», «*Ricordo d'Inverno*», «*Ricordo di Primavera*».

La ditta realizzò anche ciprie, talchi, brillantine, creme, saponi e sigarette profumate. I flaconi, in vetro o in ceramica, erano realizzati in esclusiva. L'esportazione in USA, iniziata nel 1922, aveva un punto di riferimento commerciale a Philadelphia, con sede in 119, So. 4th Street. Durante il dopoguerra l'esportazione in USA si realizzò tra il 1947 e il 1951. La Gi.Vi. Emme cessò l'attività nel 1970.

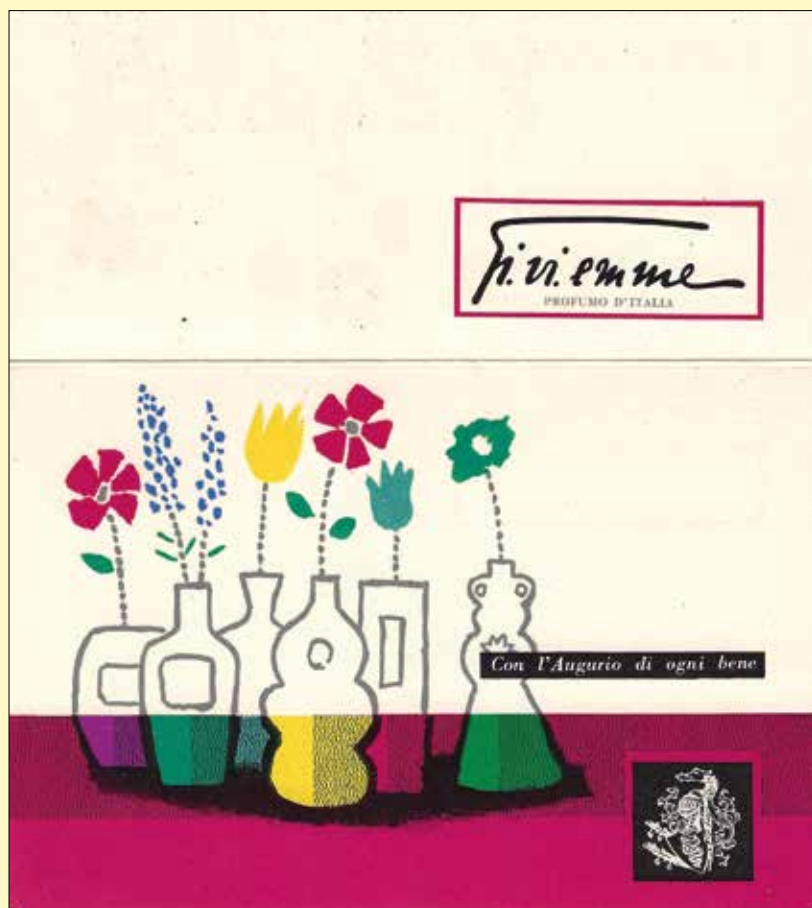

**VILLANI Dino**

Nogara 1898 - Milano 1989

Auguri Angelo Motta, s.l., Motta, [senza indicazione dello stampatore], s.d. [ca. 1955], 10x15 cm., car-toncino impresso al solo recto, composizione grafica rosa e oro su fondo rosato di autore anonimo ma da attribuire a Dino Villani, responsabile della comunicazione pubblicitaria della Motta a partire del 1934. **Stampa in litografia.** Edizione originale. € 60

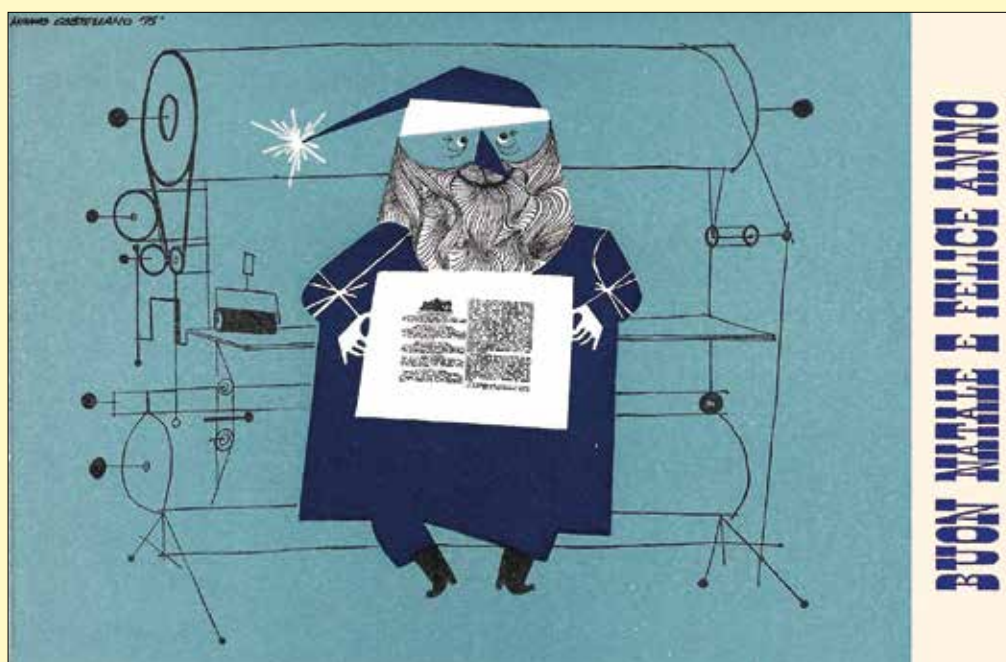
**CASTELLANO Mimmo**

Gioia del Colle 1932 - Milano 2015

Gli editori Laterza augurano Buon Natale e Felice Anno, s.l., Editori Laterza, [senza indicazione dello stampatore], s.d. [dicembre 1955], 9,6x14,6 cm., plaquette in cartoncino che completamente svolta misura 9,6x27,5 cm., pp. 4 n.n., disegno in bianco, bleu e verde. Testo in nero e bleu al verso. Edizione originale. € 50

La fine dell'anno è tempo di consueti e di buoni propositi, anche per un editore: mentre nella redazione affluiscono bozze e manoscritti per l'anno nuovo, i libri degli ultimi dodici mesi sono la soglia scalfata, che hanno un poco allungato lo spazio riservato a ciascuna collana.

Quest'anno cadeva un anniversario: più che commemorario, abbiamo preferito fare la storia del periodo 1946-1996 in «Dieci anni dopo», compilandola con gli «Uomini e città della Resistenza» di Calamandrei e gli scritti stoici di De Gasperi.

Qui siamo al limite fra il passato e il presente: alla conoscenza del passato serve la rinnovata Collezione Storica, che però deve rischiarare anche gli aspetti attuali della nostra vita. A questi sono dedicati in particolare i vivaci Libri del Tempo: i sindacati italiani, la lotta contro i monopoli, il petrolio «in gabbia», ciascuno di questi problemi ha avuto il suo libro. Tre libri invece sul Mezzogiorno, e tutti di giovani: Rocco Scotellaro, Giovanni Russo, Danilo Dolci.

Per la storia del pensiero non solo si è continuato, come sempre, a presentare i classici (dal Pitagorico a Vico, da Plotino a Capponi, da Berkeley a Croce), ma anche qui non si è dimenticata la nostra generazione: e sono uscite le «Cronache» del Garin.

Così per le creazioni letterarie e artistiche: accanto alla nuova edizione del «Decameron», accanto al De Sanctis, meritano il loro posto Charlie Chaplin, nell'accurato lavoro del Viazzi, e l'opera di un grande regista, Stanislavskij.

Passato e presente indissolubilmente legati, se vogliamo pensare al futuro.

Fra un anno, grazie anche ai nostri lettori, ci ritroveremo all'appuntamento con un bilancio anche più soddisfacente: è una certezza e un impegno.

*gli editori Laterza
augurano*

BUON NATALE E FELICE ANNO



ANONIMO

Auguri di buon Natale e felice 1956, (Trieste), *Il Piccolo*, [senza indicazione dello stampatore], s.d. [dicembre 1955], 10,8x15,3 cm., fotocartolina impressa e redatta al solo recto, fotografia con messaggio sovrainpresso e firma autografa di **Chino Alessi** (Trieste, 1919 - 1996), direttore della rivista dal 1955 al 1977. Edizione originale. € 40

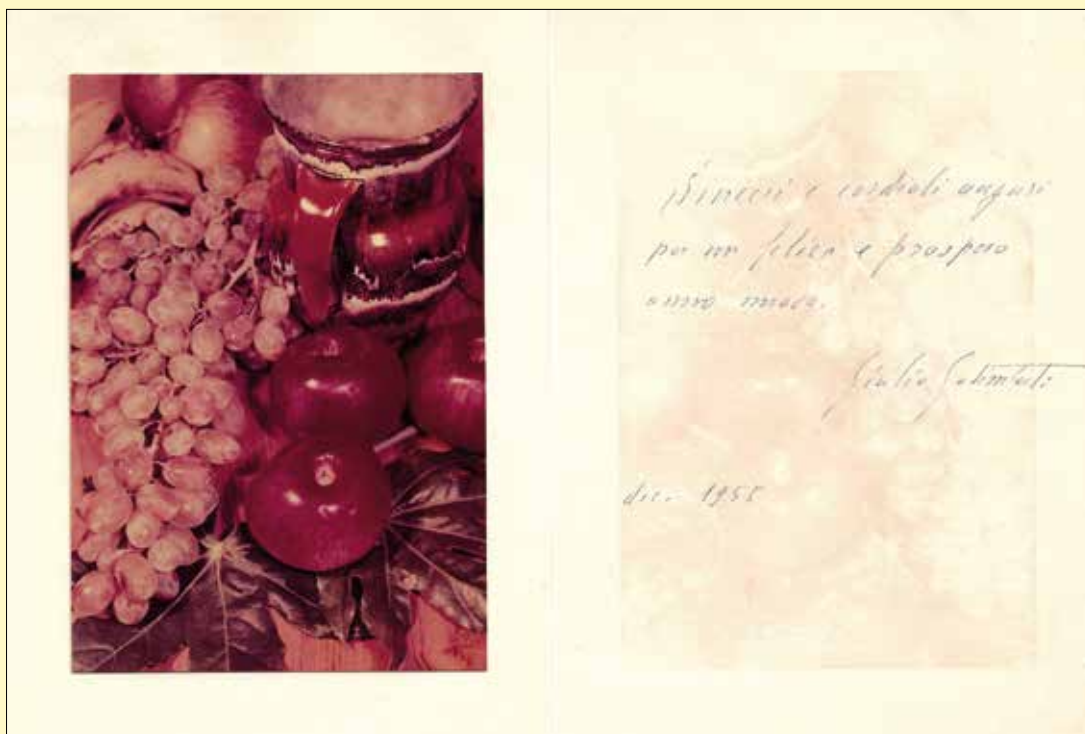

Il giornalista e scrittore Chino Alessi è uno dei figli di Baldassarre “Rino” Alessi, direttore del giornale dal 1919 al 1943. Nel 1939, in seguito alla emanazione delle leggi razziali il proprietario Teodoro Mayer fu costretto a cedere la testata, rilevata dallo stesso Rino Alessi. «Il Piccolo» proseguì nella sua politica di appoggio al fascismo e, in seguito al Patto d’Acciaio, al nazismo. Con la caduta del regime, Rino venne sostituito alla direzione del giornale ma ne rimase proprietario ed editore. Il 26 ottobre 1954, con il ritorno dell’amministrazione italiana a Trieste, il giornale fu brevemente diretto da Vittorio Tranquilli. Chino Alessi ne prese il posto dirigendo il giornale dal 1955 al 1977.

**GALIMBERTI Giulio**

Sinceri e cordiali auguri per un felice e prospero anno nuovo, s.l., edizione a cura dell'autore, [senza indicazione dello stampatore], **1955** (dicembre), 16x12 cm., plaquette in cartoncino, pp. 4 n.n., copertina muta, **1 fotografia originale a colori** dell'autore applicata n.t. Messaggio autografo dell'autore, firmato e datato. Edizione originale. € 80

**STEINER Albe**

Alberto Massimo Alessandro Steiner, Milano 1913 - Raffadali, Agrigento 1974

Vie Nuove vi augura un lieto 1956, s.l., Vie Nuove, [senza indicazione dello stampatore], s.d. [dicembre 1955], 10,6x13,5 cm., cartoncino impresso al solo recto, disegno in nero e rosso su fondo bianco. Edizione originale. € 70



STRADA Nino
Milano 1904 - 1968

Auguri - Motta Panettoni S.A., s.l., Motta Panettoni S.A., [senza indicazione dello stampatore], s.d. [ca. **1955**], 9,8x14,8 cm., cartoncino impresso al solo recto, disegno in bianco e oro su fondo blu. Edizione originale. € 70

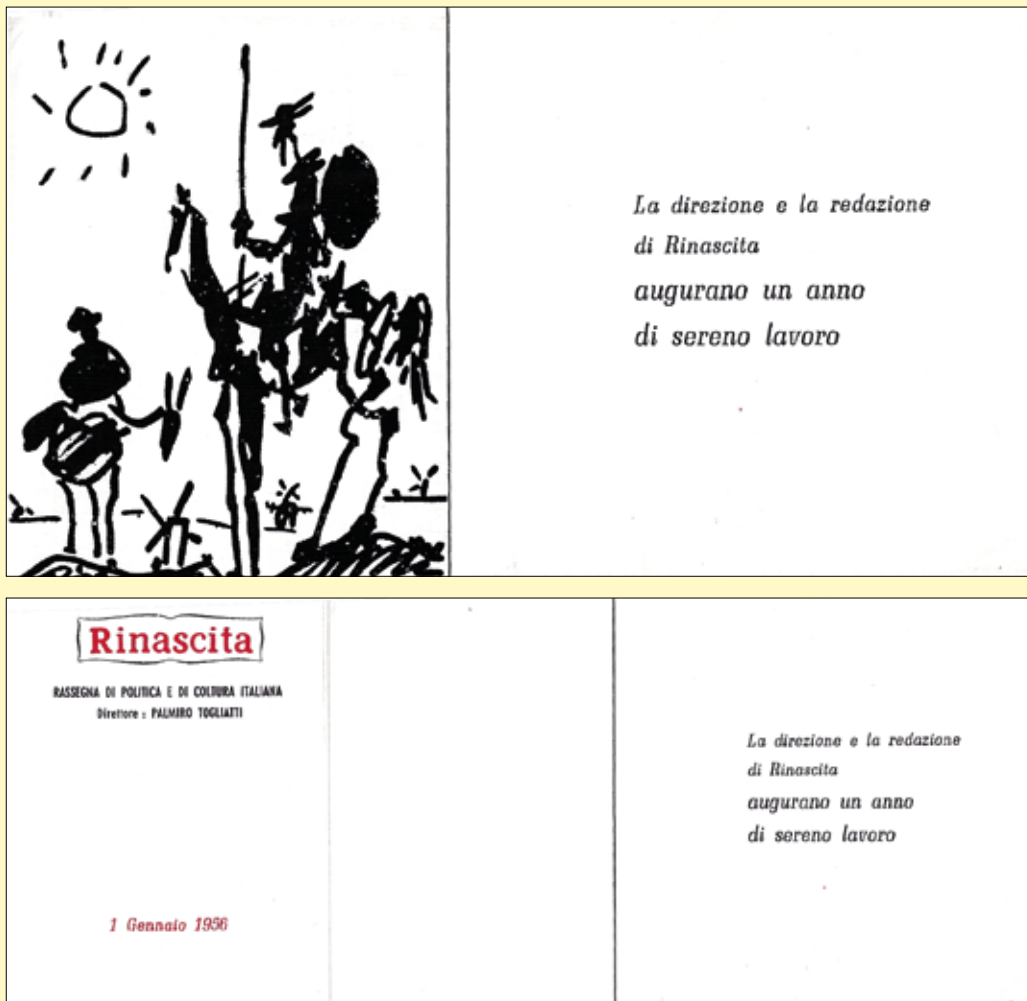
**PICASSO Pablo**

Malaga 1881 - Mougins 1973

La direzione e la redazione di Rinascita augurano un anno di sereno lavoro, s.l., Rinascita Rassegna di Politica e di Coltura [sic] Italiana, [senza indicazione dello stampatore], 1 gennaio 1956 [ma dicembre 1955], 8x13 cm., biglietto in cartoncino con piegatura a finestra, riproduzione di un disegno in nero su fondo bianco (datato "10.8.55"), titoli e testo stampati in nero e rosso. Edizione originale. € 40

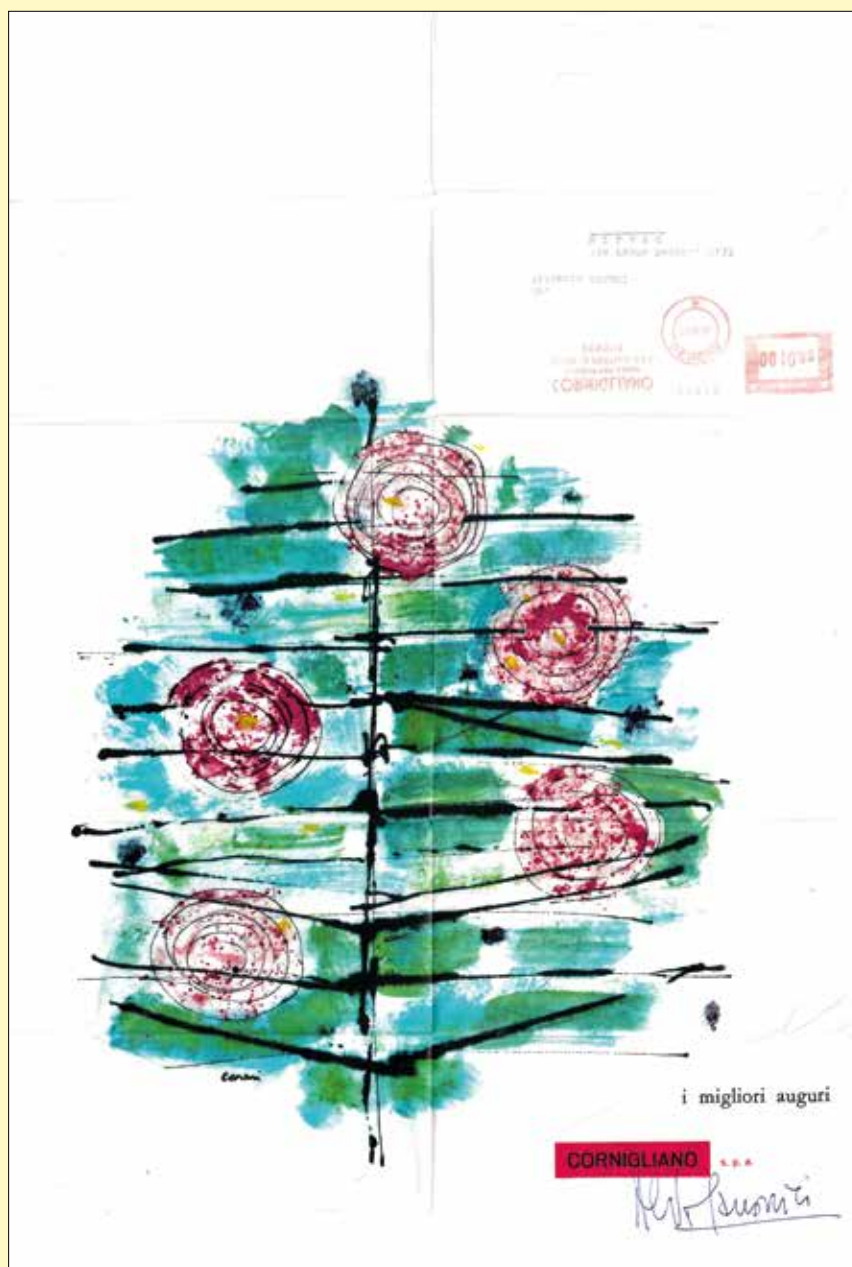
**CARMI Eugenio**

Genova 1920 - Lugano 2016

I migliori auguri - Cornigliano S.p.A., Genova, Cornigliano Società per Azioni, [senza indicazione dello stampatore], 1956 [dicembre], 9x17 cm., poster pieghevole impresso su

velina che completamente svolto misura 48x34 cm., disegno a colori. Esemplare viaggiato, con timbro aziendale e timbro postale in data "22.XII.56", indirizzato allo scrittore **Vittorio Sereni** (Luino 1913 - Milano 1983). Firma autografa di autore non identificato al margine. Edizione originale. € 200

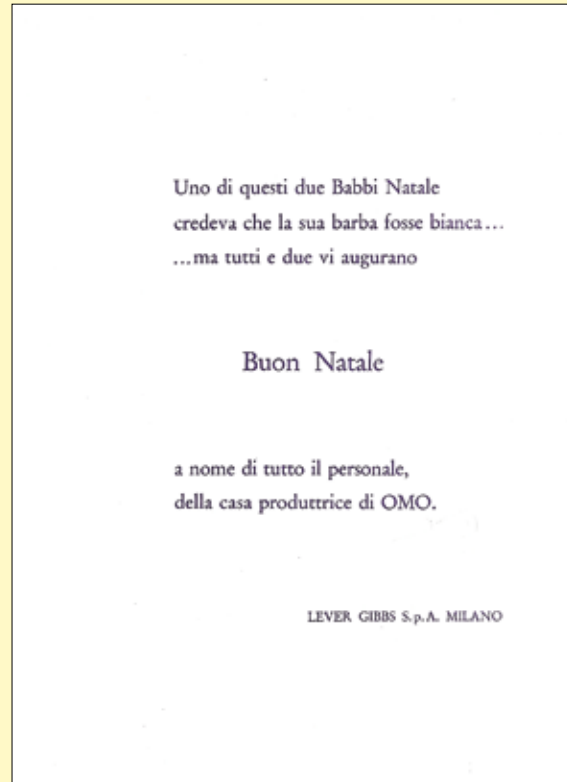

ANONIMO

Uno di questi due Babbi Natale credeva che la sua barba fosse bianca... ma tutti e due vi augurano - Buon Natale - a nome di tutto il personale della casa produttrice di OMO, Milano, Lever Gibbs S.p.A., [stampa: Graf. Ripamonti - Como], s.d. [1956], 16,8x11,8 cm., foglio in cartoncino ripiegato in 8 parti a formare una plaquette, pp. 4 n.n., copertina illustrata da un disegno a colori con fustellatura. La fustellatura permette di vedere due ritagli di stoffa di cui uno perfettamente bianco e l'altro bianco opaco. Edizione originale. € 60

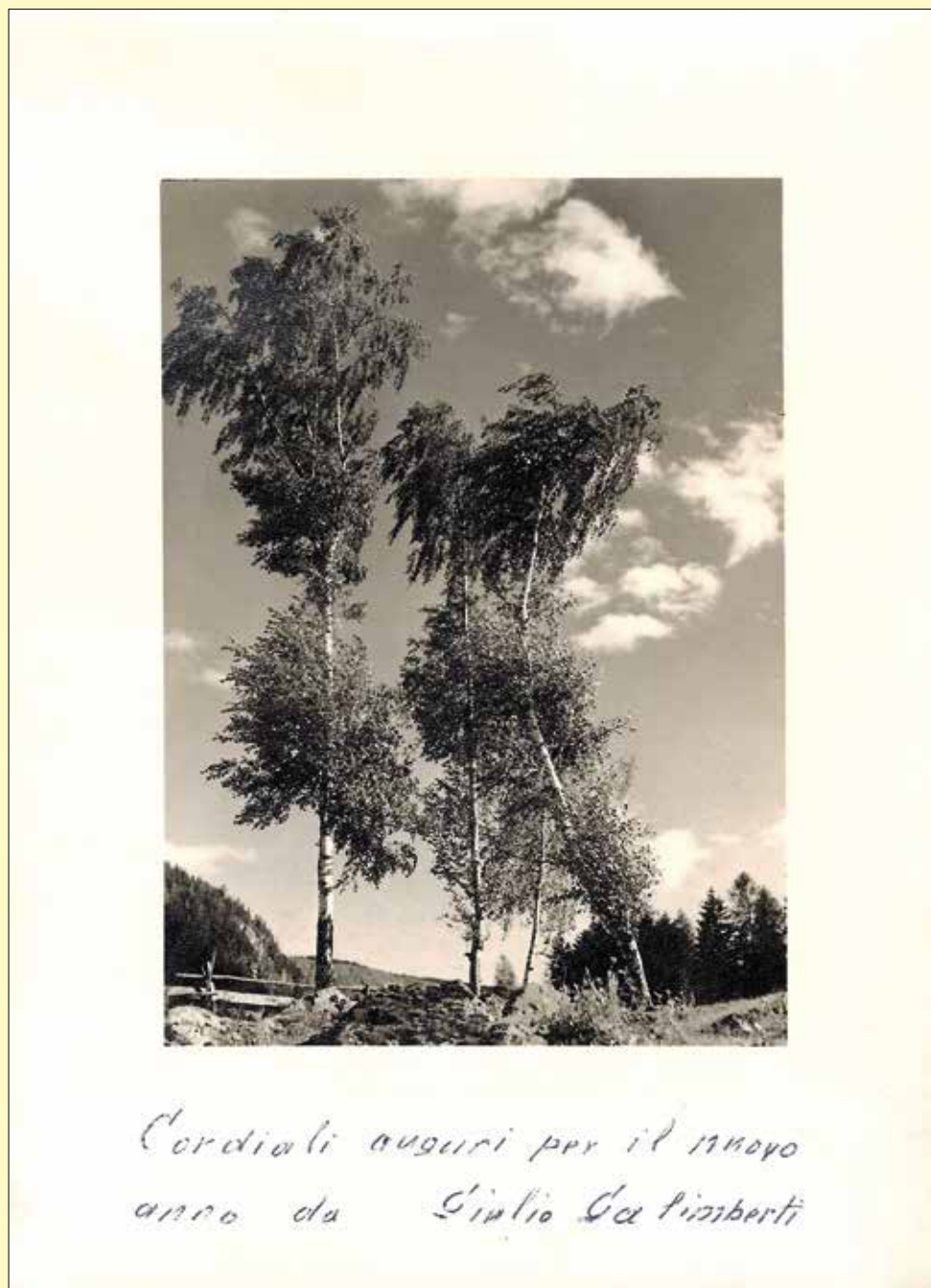

La Lever Gibbs lancia in Italia il detersivo OMO (acronimo di Old Mother Owl) nel 1956. Uno degli slogan pubblicitari più noti è “*Omo lava più bianco del bianco*”, a cui allude questo biglietto augurale.

**GALIMBERTI Giulio**

Cordiali auguri per il nuovo anno da Giulio Galimberti, s.l., edizione a cura dell'autore, [senza indicazione dello stampatore], s.d. [dicembre 1956], 17,7x13 cm., cartoncino impresso al solo recto, stampa fotografica originale in bianco e nero. **Esemplare con messaggio autografo dell'autore.** Edizione originale. € 30

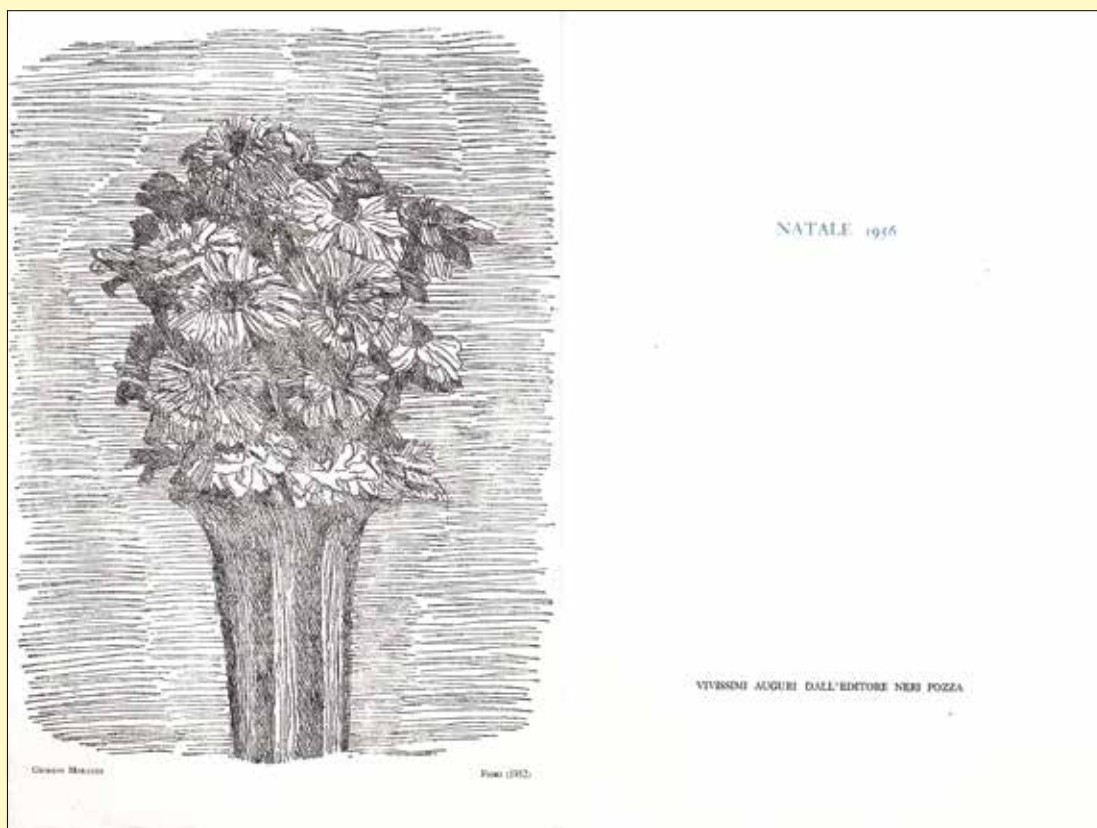

MORANDI Giorgio
Bologna 1890 - 1964

Fiori (1932), s.l., Neri Pozza, [senza indicazione dello stampatore], 1956 [dicembre], 21,2x13,8 cm.,
plaquette in cartoncino, pp. 4 n.n., copertina muta, riproduzione di una acquaforte di Morandi. Stampa
in bianco e nero. **Tiratura non dichiarata di 450 esemplari.** Edizione originale. € 60

▼
Testo a stampa: “*Vivissimi auguri dall’Editore Neri Pozza*”. Questo biglietto augurale venne allegato al
libro di **Eugenio Montale**, *Farfalla di Dinard* (Venezia, neri Poza, 1956).

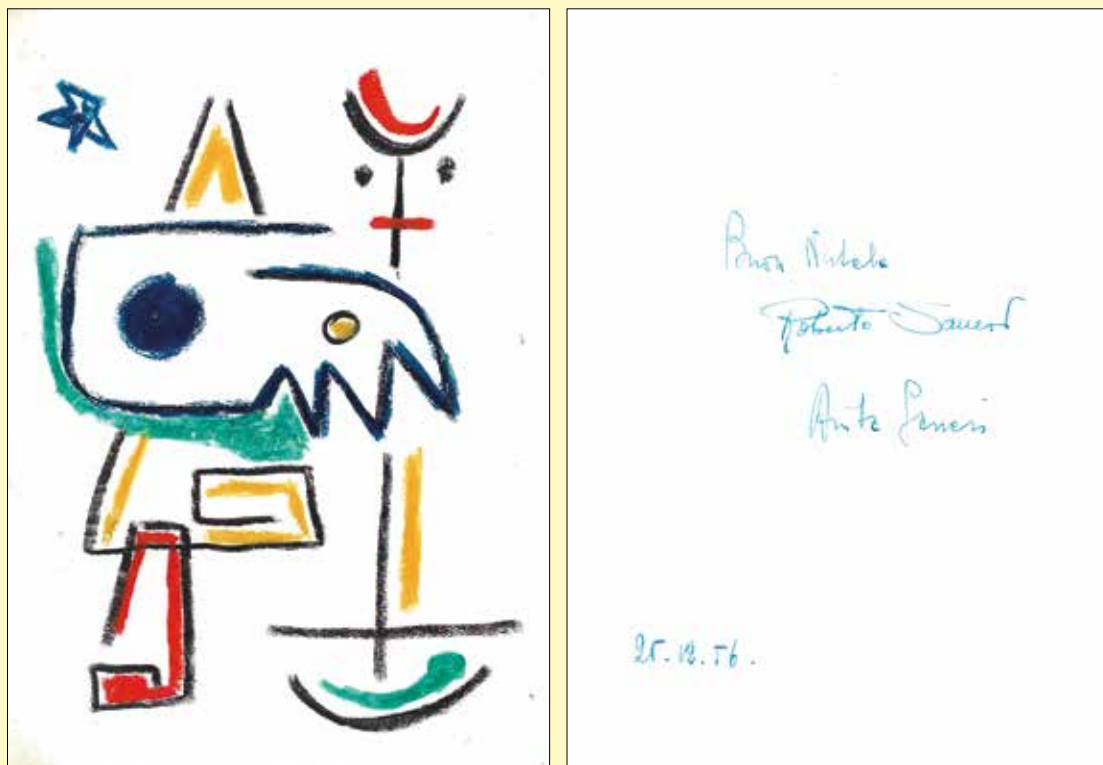

SANESI Roberto
Milano 1930 - Milano 2001

Buon Natale, s.l., s. ed., [senza indicazione dello stampatore], **25 dicembre 1956**, 17,5x12,5 cm.,
plaquette in cartoncino lucido, pp. 4 n.n., copertina illustrata con un disegno a colori non firmato [Joan
Mirò?]. **Messaggio autografo firmato e datato da Roberto e Anita Sanesi.** Edizione originale. € 60

SINISGALLI Leonardo

Montemurro, Potenza 1908 - Roma 1981

La Finmeccanica augura Buon Natale e Buon Anno 1957, Roma, Finmeccanica, [senza indicazione dello stampatore], 1956 [dicembre], 20,2x14,5 cm., plquette, pp. 4 n.n., 1 composizione grafica in bleu, giallo e argento su fondo bianco. **Esemplare con firma autografa di Leonardo Sinisgalli.** Edizione originale. € 60

▼
Didascalia: “*La ruota stampata in argento sulla copertina è un vecchio sofisma meccanico, una delle tante illusioni di moto perpetuo*”.

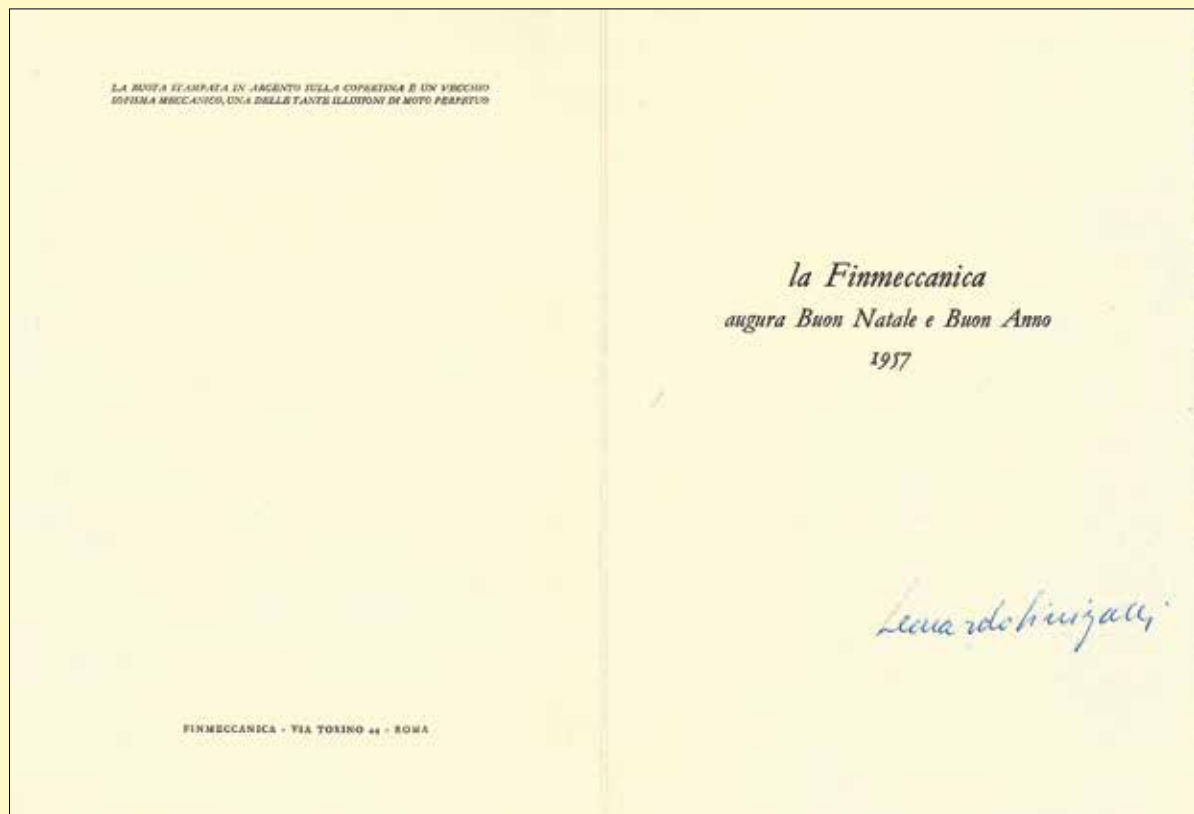
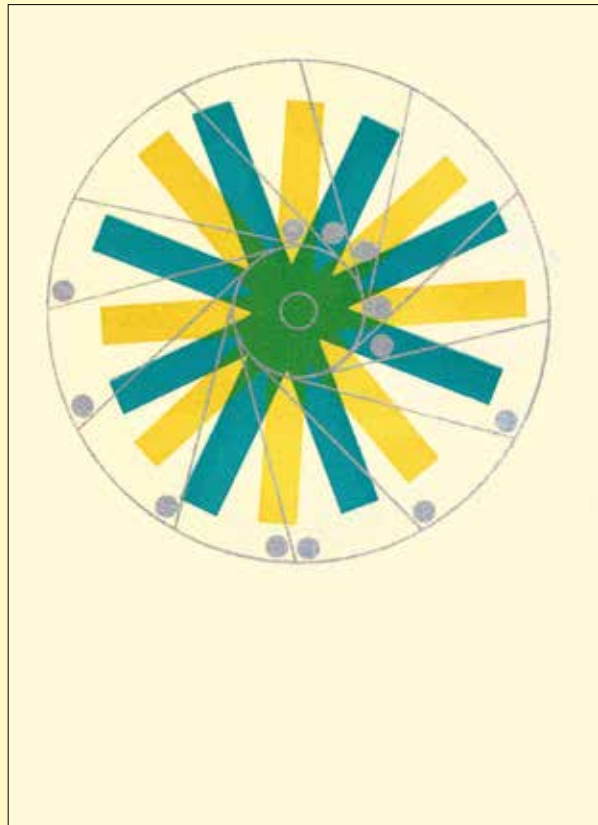

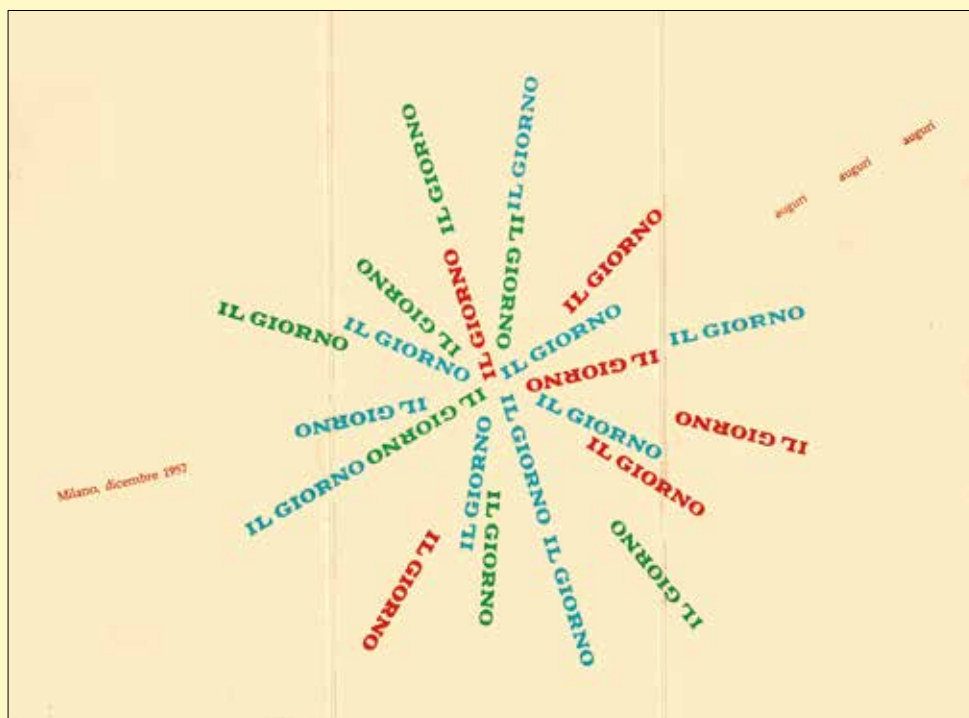

TREVISANI Giuseppe
Napoli 1924 - Milano 1973

Il Giorno - Auguri, s.l., *Il Giorno*, [senza indicazione dello stampatore], 1957 (dicembre), 9,8x21,2 cm., pieghevole a 6 facce che completamente svolto misura 21,2x29,3 cm., composizione grafica in bianco, rosso e verde su fondo celeste al recto e in celeste, rosso e verde su fondo beige al verso, da attribuire a Giuseppe Trevisani, curatore della veste grafica del giornale. Edizione originale. € 50

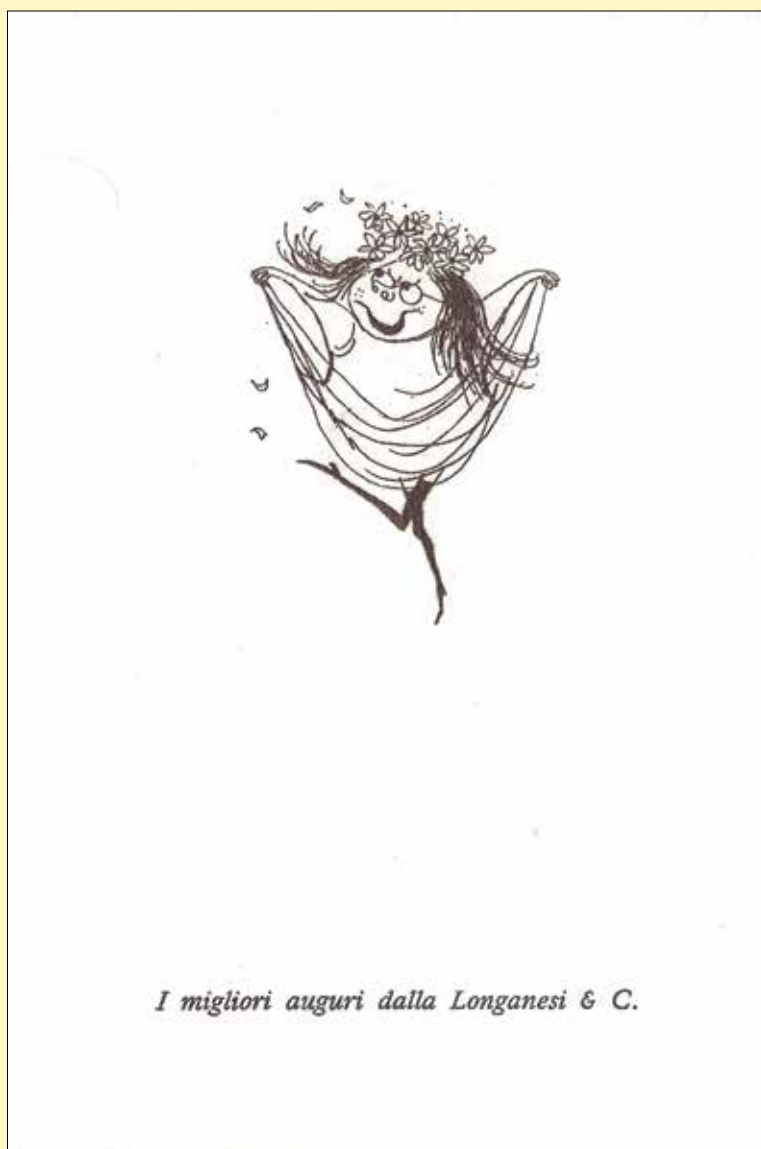
**LONGANESI Leo**

Bagnacavallo, Ravenna 1905 - Milano 1957

I migliori auguri dalla Longanesi & C., s.l., Longanesi & C., [senza indicazione dello stampatore], 1957 [dicembre], 15,2x10 cm., plaquette in cartoncino fine, pp. 4 n.n., copertina illustrata con un disegno in nero su fondo avorio di Leo Longanesi. € 40



“La sera del 27 settembre 1957 Longanesi era ancora nel suo ufficio a Milano in via Bigli, la sede del «Borghese». Mentre era intento a elaborare una nuova collana per la Rizzoli e impaginando il n. 40 del settimanale venne colto da infarto cardiaco. Il 16 settembre aveva scritto: «È un peccato vivere, quando tanti elogi funebri ci attendono». Prima di perdere conoscenza, ha appena il tempo di mormorare: «Ecco, proprio come avevo sempre sperato: alla svelta, e fra i miei aggeggi»” (informazione tratta da Wikipedia).

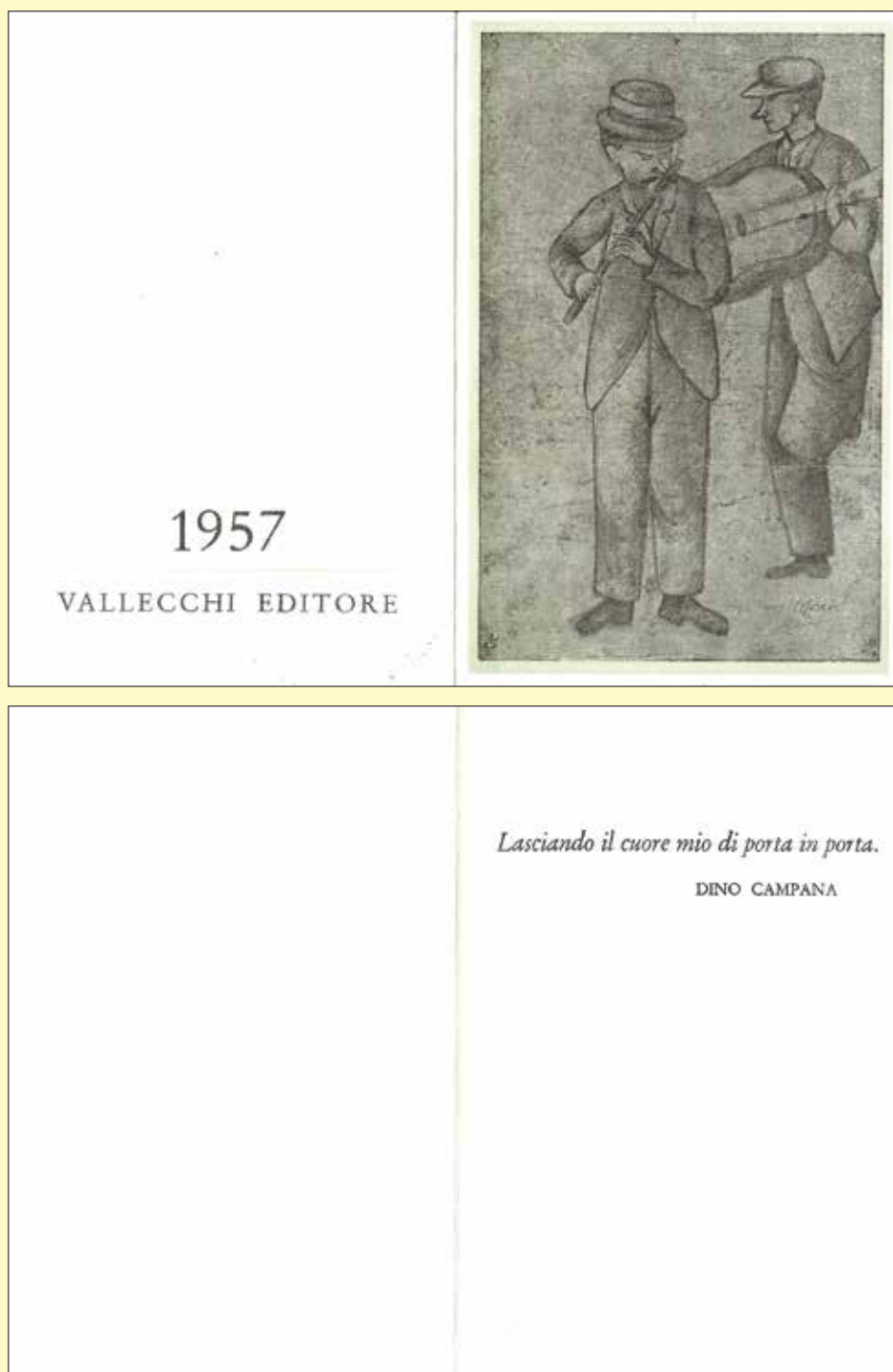

ROSAI Ottone
 Firenze 1895 - Ivrea 1957)

Senza titolo, s.l., Vallecchi Editore, [senza indicazione dello stampatore], **1957** [dicembre], 15,1x10 cm., plaquette in catoncino, pp. 4 n.n., copertina illustrata con un disegno in bianco e nero virato in verde di Rosai. All'interno una citazione di **Dino Campana**: "Lasciando il cuore mio di porta in porta". Edizione originale. € 40

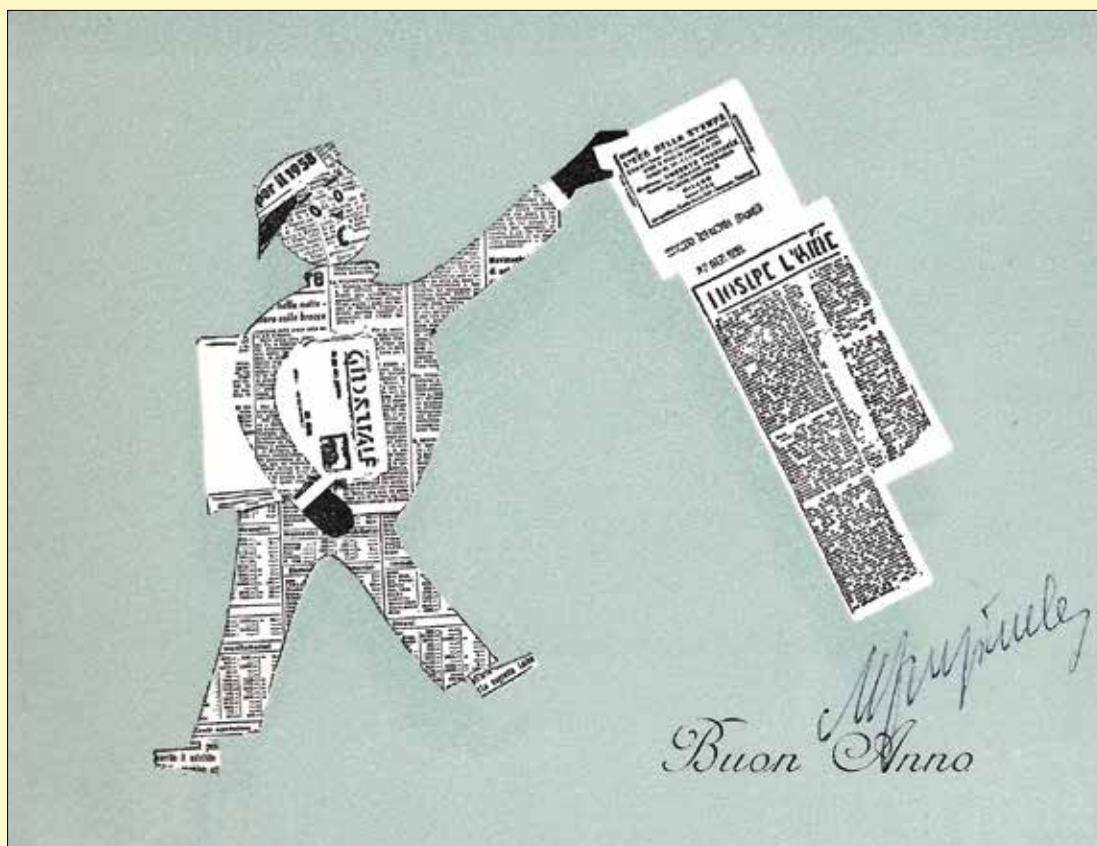

ANONIMO

L'Eco della Stampa - Buon Anno, s.l., L'Eco della Stampa, [senza indicazione dello stampatore], s.d. [dicembre 1957], 12,2x16 cm., cartoncino satinato impresso al solo recto, collage e disegno in nero su fondo indaco di autore non identificato. Esemplare con firma autografa del proprietario dell'agenzia «L'Eco della Stampa» **Umberto Frugiuole**. Edizione originale. € 60



La data della pubblicazione si evince da due frammenti leggibili del collage: “per il 1958” e “La cagnetta Laika”.

ANONIMO

La serenata che porta fortuna!, Milano, IMA Idea Metodo Arte, [senza indicazione dello stampatore], s.d. [dicembre 1957], 23,7x15,7 cm., plaquette in cartoncino, pp. 4 n.n., disegno a colori in copertina di autore non identificato. Esemplare con **invio e firma autografi del produttore cinematografico e regista Antongino Domeneghini** (Darfo Boario Terme 1897 - Milano 1966), direttore dell'agenzia pubblicitaria IMA. Edizione originale. € 40



Testo all'interno: "...e sia buona fortuna per Voi, per i Vostri cari e per la Vostra attività nel 1958 - Dopo aver gradito gli auguri, che simili ad uccelletti svolazzano sopra la realtà guardate... [segue un disegno al tratto] E' il complesso orchestrale della IMA che... con l'Idea, il Metodo e l'Arte, è pronto a sua volta per la «serenata» che si riassume nella formula: buon prodotto più buona organizzazione di vendita, più Ima, uguale: sicuro successo!?"

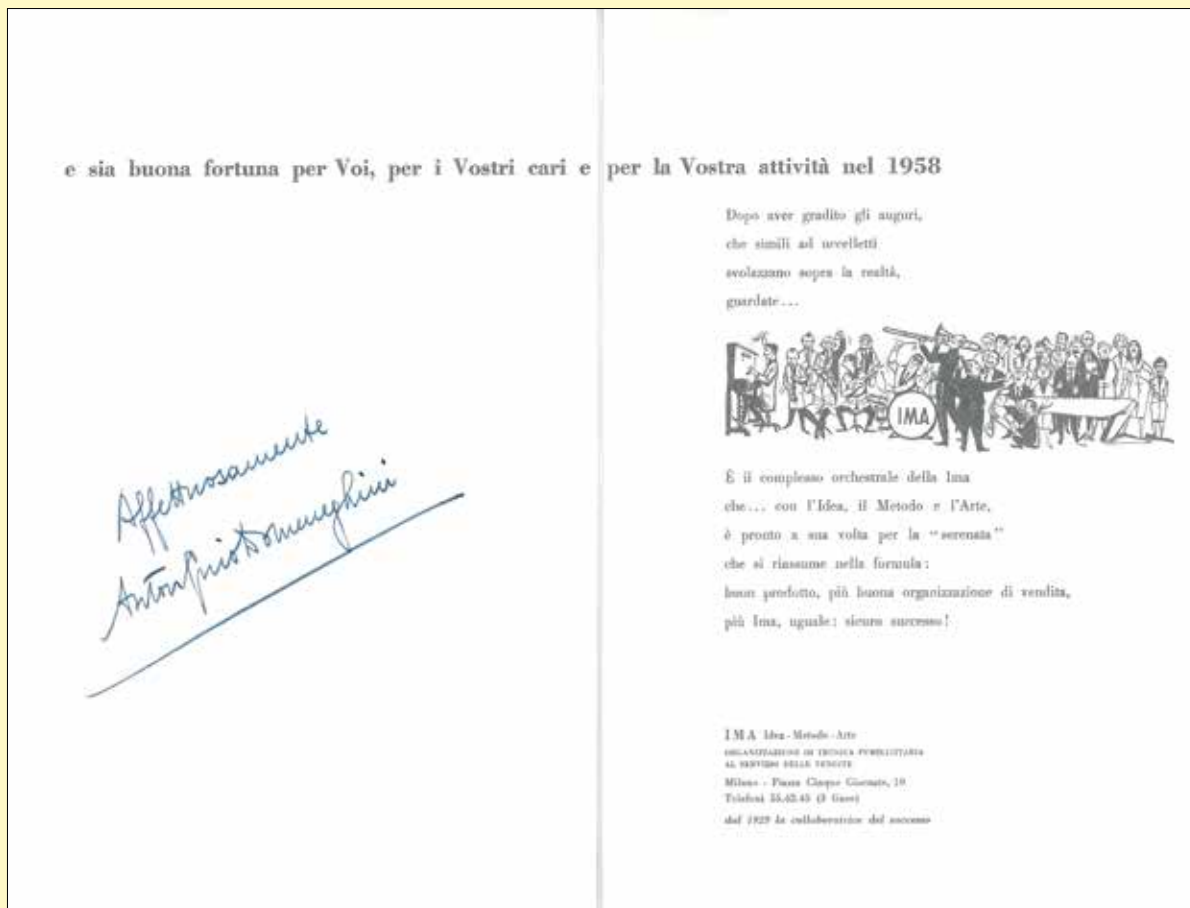
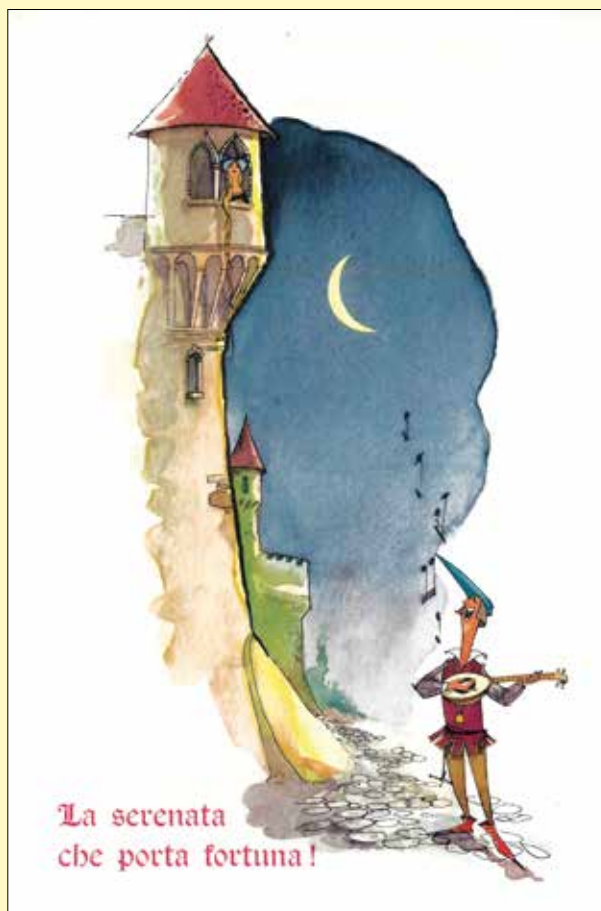

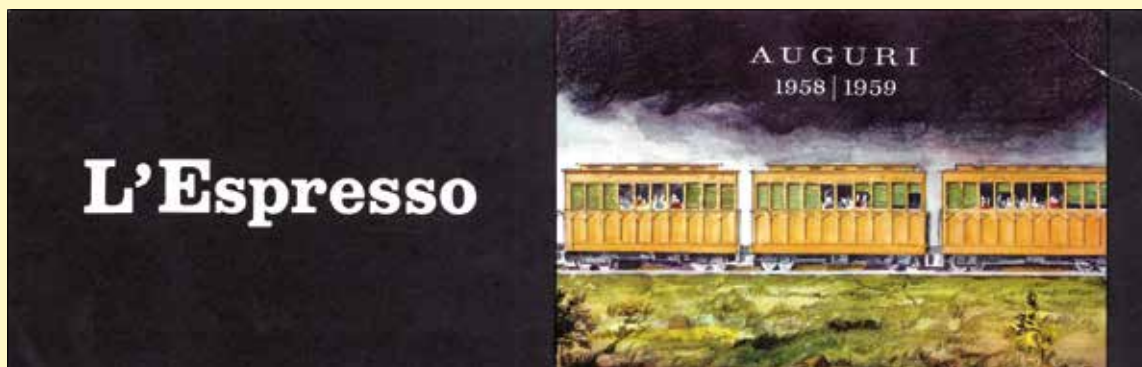

ANONIMO

L'Espresso - Auguri 1958 / 1959, Milano, L'Espresso, [senza indicazione dello stampatore], **1958** (21 dicembre), 8,9x28 cm., cartoncino impresso al solo recto, disegno a colori su fondo nero. Esemplare **con messaggio autografo**: "Felice 1959 e Buon Natale - Lio Rubini - 21/12 Milano", data e firma di **Lio Rubini** (Ceriana 1925 - Bordighera 1993), responsabile della comunicazione della rivista «L'Espresso». Tracce d'uso. Edizione originale. € 30

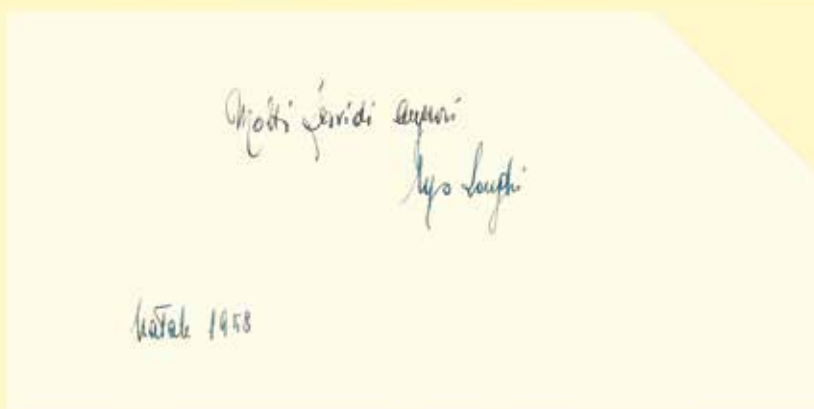
**STEINER Albe**

Alberto Massimo Alessandro Steiner, Milano 1913 - Raffadali, Agrigento 1974

L'Unità, s.l., *L'Unità*, [senza indicazione dello stampatore], **1958** [dicembre], plaquette "pop up" in cartoncino 21x10,3 cm., che completamente aperta misura 21x20,5 cm. All'interno un disegno con la figura di Babbo Natale in bianco e rosso su fondo verde. La plaquette reca editorialmente una piegatura che nasconde l'immagine di un fascicolo ripiegato del giornale «L'Unità». All'esterno un messaggio manoscritto con data e firma autografe del giornalista e partigiano **Ugo Longhi**. Edizione originale. € 150

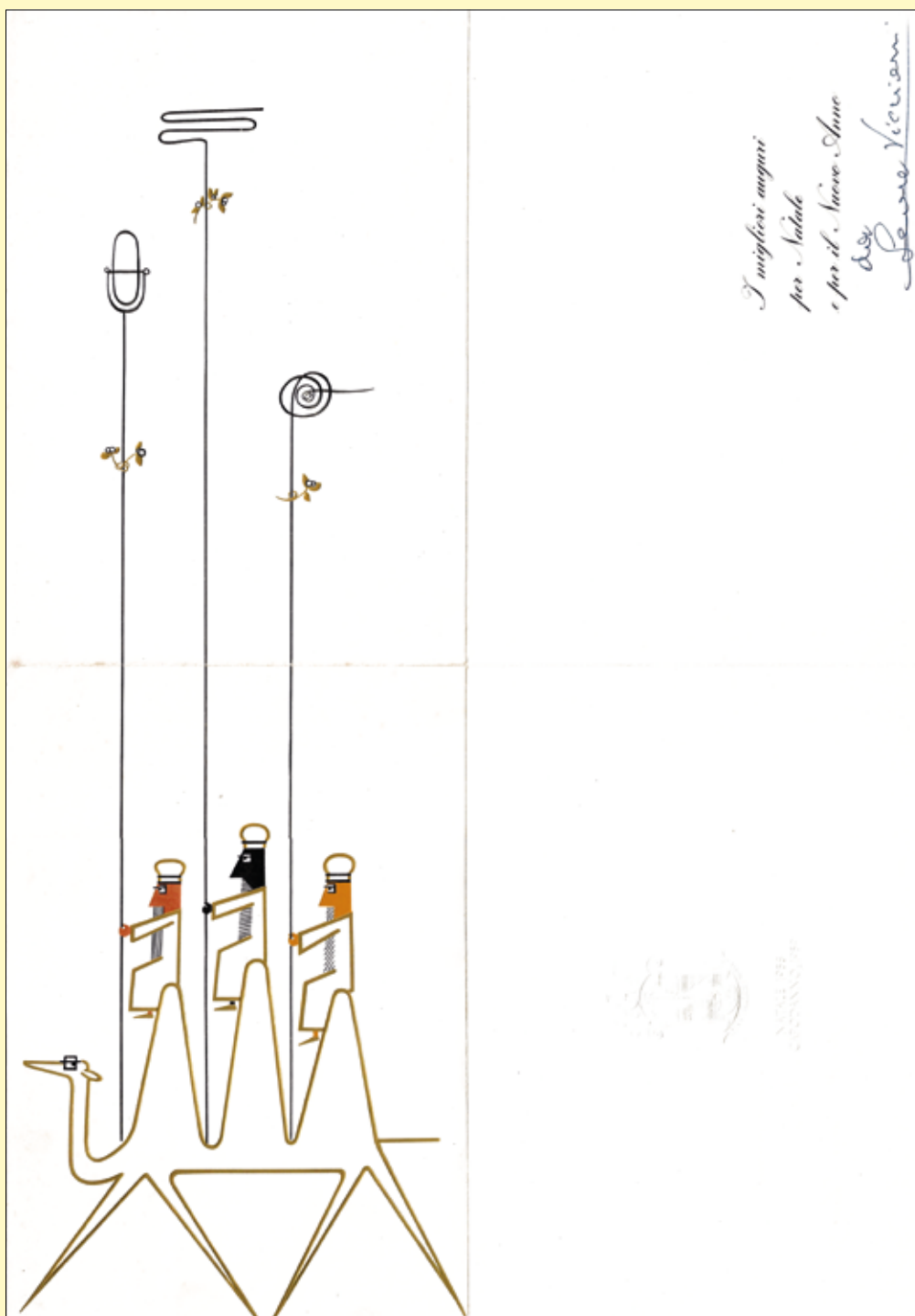

ANONIMO

Natale 1958 - Capodanno 1959, s.l., RAI Radiotelevisione Italiana, [senza indicazione dello stampatore], **1958** [dicembre], 23,5x16,4 cm., foglio ripiegato in quattro parti, stampato al solo recto, un disegno a colori impresso in rilievo di autore anonimo che occupa due parti della paginazione (46,5x16,2 cm.). Il testo augurale occupa una delle due parti che costituiscono il verso, con a fronte il titolo e il logo della RAI impressi a secco. Esemplare con firma autografa di autore non identificato. € 150



ANONIMO

Buon Natale e felice 1959, (Trieste), Il Piccolo, [senza indicazione dello stampatore], s.d. [dicembre 1958], 14,6x10,5 cm., plaquette in cartoncino, pp. 4 n.n., prima e quarta di copertina illustrate con un fotomontaggio in bianco e nero di autore anonimo. **Messaggio e firma autografi di Chino Alessi** (Trieste, 1919 - 1996), direttore della rivista dal 1955 al 1977. Edizione originale. € 40

▼
Il giornalista e scrittore Chino Alessi è uno dei figli di Baldassarre “Rino” Alessi, direttore del giornale dal 1919 al 1943. Nel 1939, in seguito alla emanazione delle leggi razziali il proprietario Teodoro Mayer fu costretto a cedere la testata, rilevata dallo stesso Rino Alessi. «Il Piccolo» proseguì nella sua politica di appoggio al fascismo e, in seguito al Patto d’Acciaio, al nazismo. Con la caduta del regime, Rino venne sostituito alla direzione del giornale ma ne rimase proprietario ed editore. Il 26 ottobre 1954, con il ritorno dell’amministrazione italiana a Trieste, il giornale fu brevemente diretto da Vittorio Tranquilli. Chino Alessi ne prese il posto dirigendo il giornale dal 1955 al 1977.

Buon Natale
e felice 1959

[Handwritten signature]
Chino Alessi

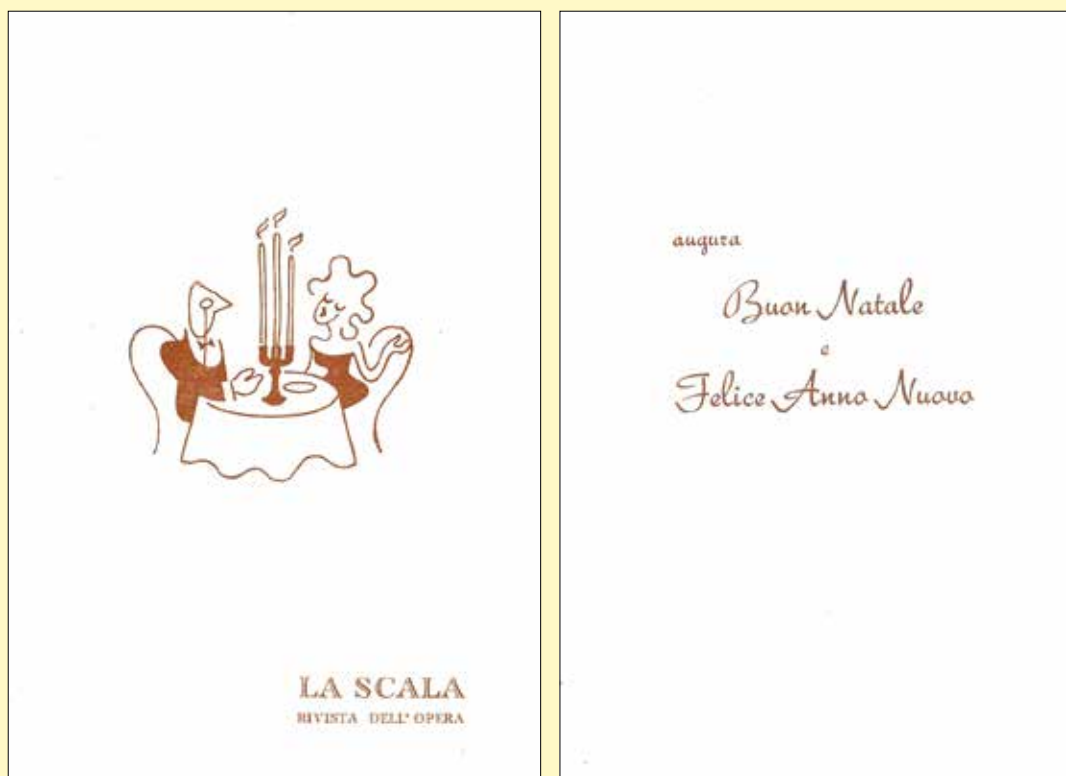

ANONIMO

La Scala rivista dell'opera / augura Buon Natale e felice Anno Nuovo, s.l., La Scala Rivista dell'Opera, [senza indicazione dello stampatore], s.d. [ca. 1958], 14,2x9,7 cm., plaquette in cartoncino, pp. 4 n.n., disegno in marron su fondo crema di autore non identificato. Edizione originale. € 60

ANONIMO

Auguri di Buon Natale e di Capodanno, s.l., SPE Società Pubblicità Editoriale, [senza indicazione dello stampatore], s.d. [dicembre 1958], 8,7x28,5 cm., cartoncino impresso al solo recto, composizione grafica del titolo in arancio, oro, grigio e bianco su fondo blu. Esemplare con firma autografa di autore non identificato al verso. Edizione originale. € 30

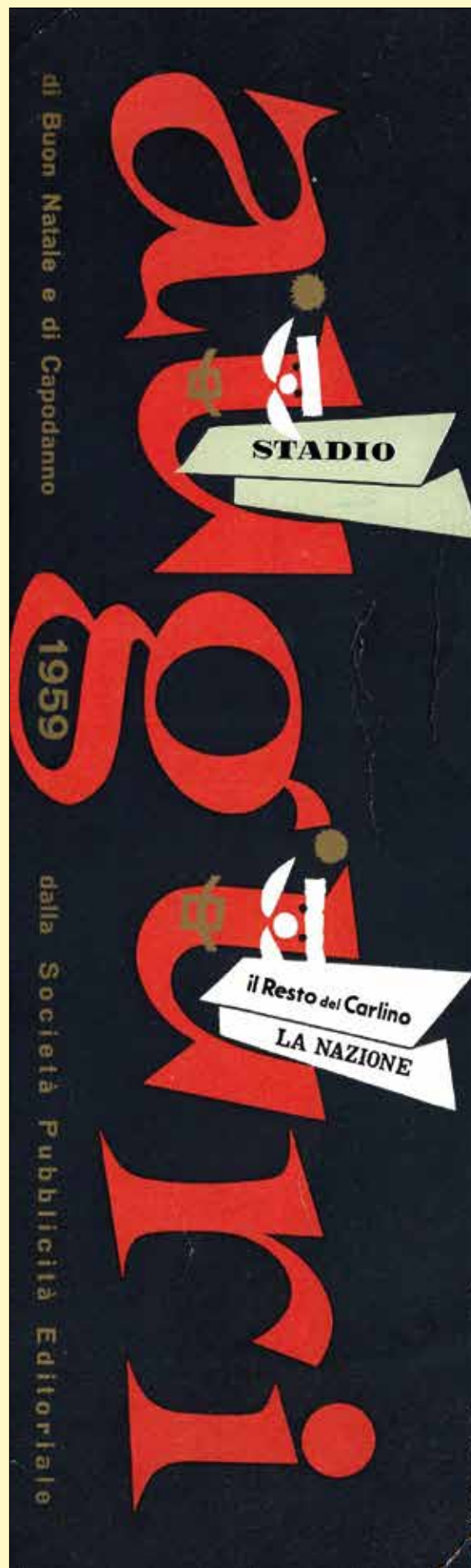

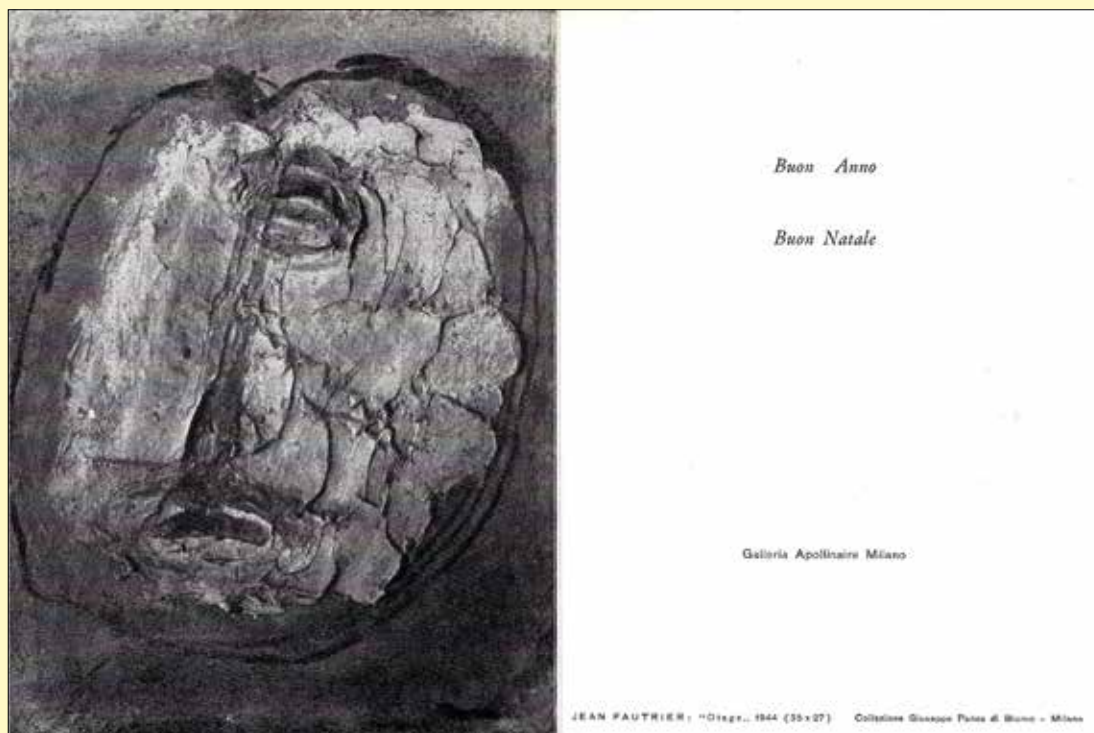
**FAUTRIER Jean**

Parigi 1898 - Chatenay-Malabry 1964

Otago - 1944, Milano, Galleria Apollinaire, [senza indicazione dello stampatore], s.d. [dicembre 1958], 16x12 cm., plaquette in cartoncino satinato, pp. 4 n.n., riproduzione in bianco e nero del disegno all'interno. Edizione originale. € 30



Natale '58
I migliori auguri di
Valentino Bompiani.

MANZI Alberto

Natale '58, s.l., (Bompiani), [senza indicazione dello stampatore], 1958 [dicembre], 16,5x12,8 cm., plaquette in cartoncino, pp. 4 n.n., copertina illustrata con un disegno a colori. esemplare con **messaggio, data e firma autografi dell'editore Valentino Bompiani** (Ascoli Piceno 1998 - Milano 1992). Edizione originale. € 40



PINTORI Giovanni

Tresnuraghes 1912 - Milano 1999

Buon Natale - Felice anno nuovo, s.l., Olivetti, [senza indicazione dello stampatore], s.d. [dicembre **1958**], 18,3x18 cm., foglio impresso fronte e retro con sovraccopertina sciolta trasparente, riproduzione a colori al recto (particolare dall'«Affresco di Monterchi» di Piero della Francesca). Design di Giovanni Pintori. Messaggio augurale in italiano, francese, inglese, tedesco, svedese, spagnolo, olandese e arabo. **Esemplare con invio autografo dello scrittore Giorgio Soavi** (Broni 1923 - Milano 2008): “*Molti affettuosi auguri da Giorgio Soavi*”. Edizione originale. € 40

**STEINER Albe**

Alberto Massimo Alessandro Steiner
Milano 1913 - Raffadali, Agrigento 1974

L'Unità con i migliori auguri, (Milano), *L'Unità*, [senza indicazione dello stampatore], 1959 [dicembre], 15,5x 11,2 cm., plaquette in cartoncino, pp. 4 n.n., disegno a colori e composizione grafica del messaggio all'interno. Esempio con firma autografa di **Ugo Longhi**. **Allegata la busta originale**, con logo del giornale disegnato da Steiner in bianco e verde su fondo rosso, viaggiata, con bollo e timbro postale "22.12.59", indirizzata a **Dino Villani - Studio Orma**. Edizione originale. € 150



L'Unità

con i migliori auguri

Ugo Longhi

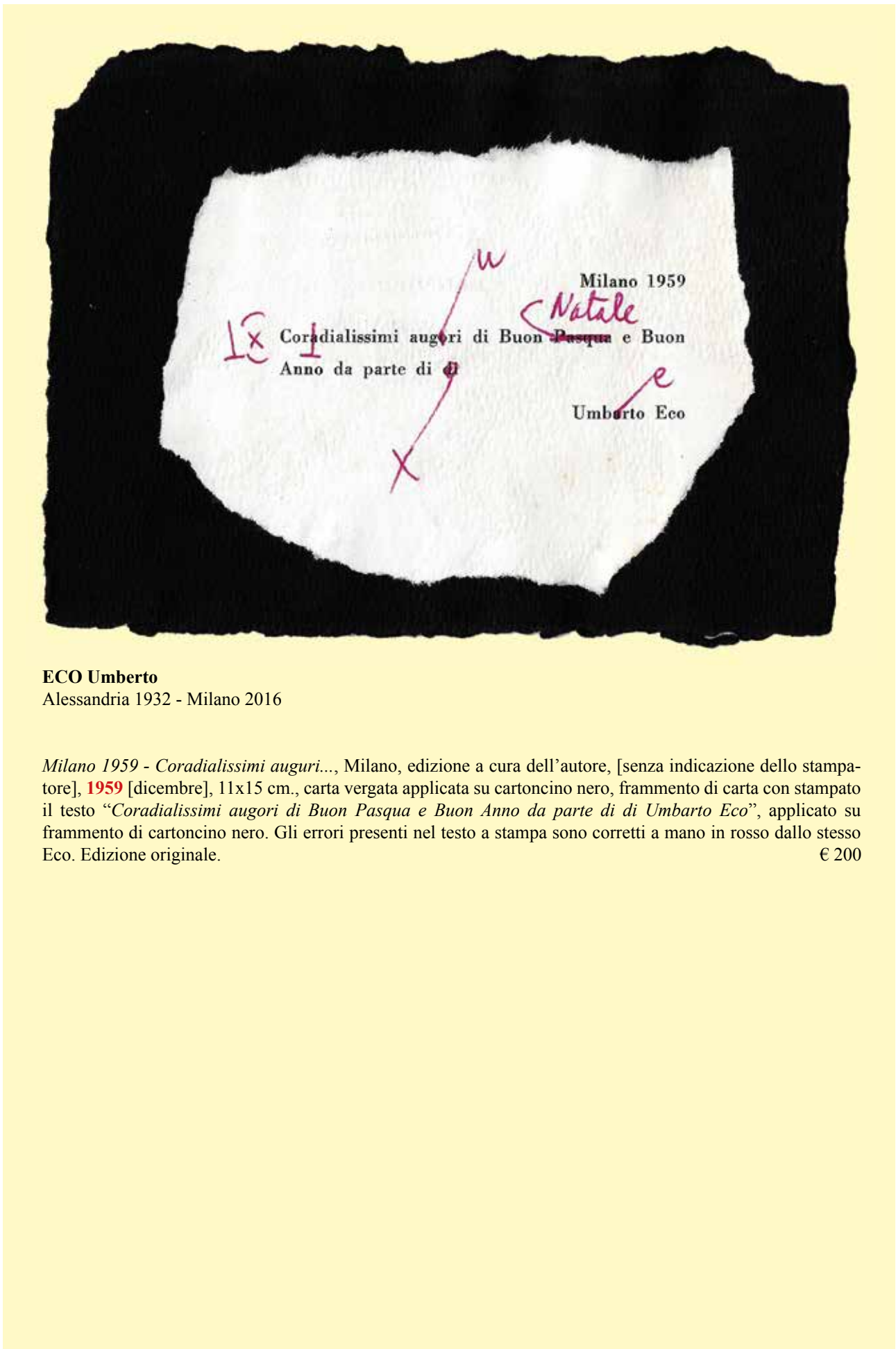
**ECO Umberto**

Alessandria 1932 - Milano 2016

Milano 1959 - Coradialissimi auguri..., Milano, edizione a cura dell'autore, [senza indicazione dello stampatore], 1959 [dicembre], 11x15 cm., carta vergata applicata su cartoncino nero, frammento di carta con stampato il testo "Coradialissimi auguri di Buon Pasqua e Buon Anno da parte di di Umbarto Eco", applicato su frammento di cartoncino nero. Gli errori presenti nel testo a stampa sono corretti a mano in rosso dallo stesso Eco. Edizione originale. € 200

**ALLEGRETTI**

Tipografia Allegretti s.n.c. di Rodolfo Campi & C. (Milano 1890 - in attività)

Auguri di Buon Natale dalla tipografia U. Allegretti di Campi, in Milano, Milano, Tipografia U. Allegretti di Campi, **1959** [dicembre], 9,5x18 cm., pieghevole in cartoncino liscio che completamente svolto misura 9,5x51 cm., stampa in rosso, oro, beige e marron su fondo crema, 3 riproduzioni fotografiche all'interno (particolare di una pagina tratta dal libro di L. Pacioli *De divina proportione* (Paganino Paganini, 1509); punzoni di G.B. Bodoni; un bozzetto di copertina di Luigi Veronesi). Edizione originale. € 20

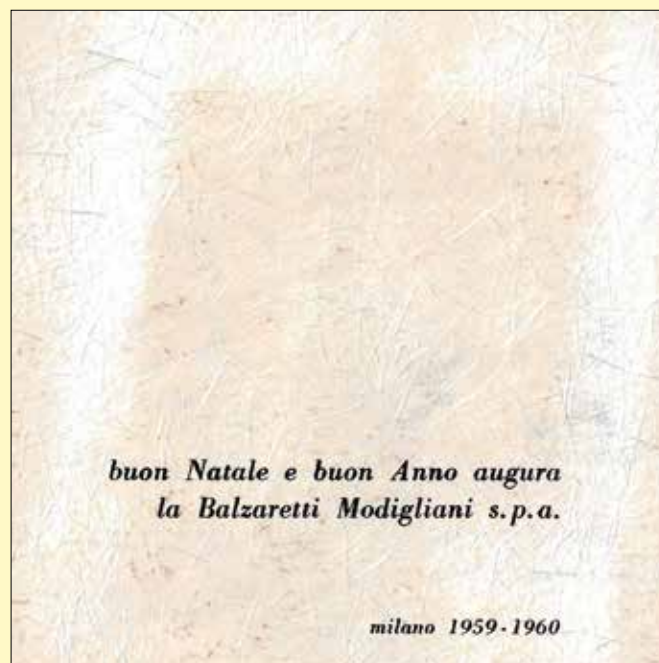

ANONIMO
[Albe Steiner?]

Buon Natale e Buon Anno augura la Balzaretti Modigliani s.p.a., Milano, Balzaretti Modigliani s.p.a., [senza indicazione dello stampatore], **1959** [dicembre], 14,8x14,3 cm., plaquette in cartoncino in fibra di vetro, pp. 4 n.n. Edizione originale. € 50



Tra gli anni '50 e '60 Albe Steiner curava l'impaginazione della rivista VETROFLEX, edita a Milano dalla Balzaretti Modigliani.



ANONIMO

Natale 1959 - Capodanno 1960 - Il credito de La Notte offre quotidianamente ai suoi 300.000 lettori l'insuperabile Nottizial..., Milano, La Notte, [stampa: Turati Lombardi e C. - Milano], 1959 [dicembre], 9x21,5 cm., biglietto in cartoncino, stampa in nero e bleu. Esemplare con **firma autografa del regista, attore e sceneggiatore Decio Silla** (Tortona, 1924). Edizione originale. € 50



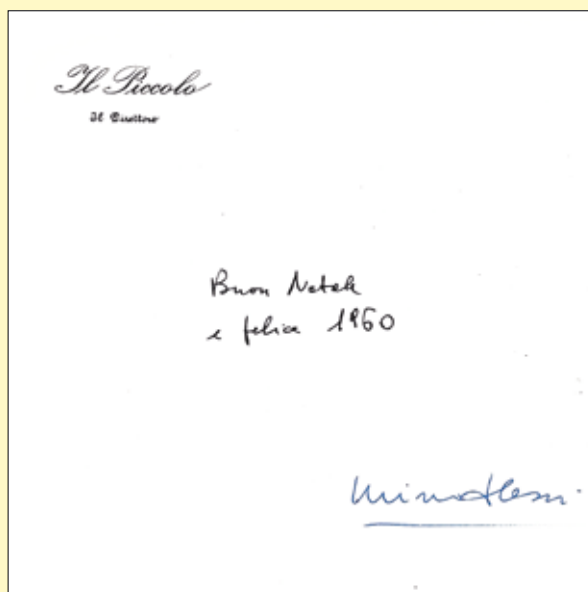

ANONIMO

Buon Natale e felice 1960, (Trieste), *Il Piccolo*, [stampa: Editoriale Libreria - Trieste], s.d. [dicembre 1959], 14x14 cm., plaquette in cartoncino satinato, pp. 4 n.n., copertina illustrata con un fotomontaggio a colori di autore anonimo. Esemplare con **messaggio e firma autografi di Chino Alessi** (Trieste, 1919 - 1996), direttore della rivista dal 1955 al 1977. Edizione originale. € 30



Il giornalista e scrittore Chino Alessi è uno dei figli di Baldassarre “Rino” Alessi, direttore del giornale dal 1919 al 1943. Nel 1939, in seguito alla emanazione delle leggi razziali il proprietario Teodoro Mayer fu costretto a cedere la testata, rilevata dallo stesso Rino Alessi. «Il Piccolo» proseguì nella sua politica di appoggio al fascismo e, in seguito al Patto d’Acciaio, al nazismo. Con la caduta del regime, Rino venne sostituito alla direzione del giornale ma ne rimase proprietario ed editore. Il 26 ottobre 1954, con il ritorno dell’amministrazione italiana a Trieste, il giornale fu brevemente diretto da Vittorio Tranquilli. Chino Alessi ne prese il posto dirigendo il giornale dal 1955 al 1977.



ANONIMO

Il Verri - Rakam - Gioia - Gente / Natale 1959 - Capodanno 1960, s.l., (Rusconi e Paolazzi), [senza indicazione dello stampatore], **1959** [dicembre], 11,5x17 cm., plaquette in cartoncino, pp. 4 n.n., disegno di autore non identificato. Stampa in nero su fondo rosso. Esemplare con **firma autografa di Pietro Paolazzi**. Edizione originale. € 30

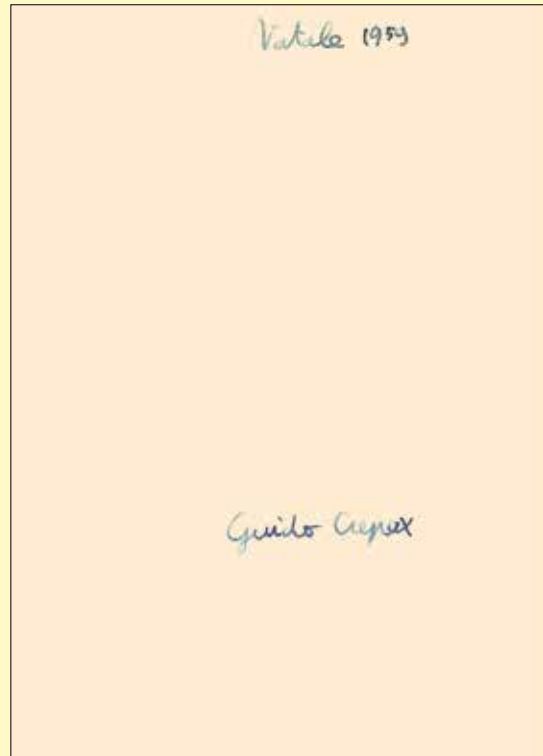

CREPAX Guido
Milano 1933 - 2003

Buon Natale e Buon Anno, s.l., prodotto in proprio, 1959 [dicembre], 17,2x12,3 cm., plaquette in cartoncino, pp. 4 n.n., copertina con disegno in bianco su fondo bordeaux. All'interno data manoscritta "Natale 1959" e firma autografa di **Guido Crepax**. Edizione originale. € 90



SMA Società Manifesti e Affissioni
Milano 1958 - in attività

Buon Natale e felicissimo 1960, Milano, SMA Società Manifesti e Affissioni, s.d. [dicembre 1959], pieghevole in cartoncino a 6 facce che completamente svolto misura 29,7x21 cm., stampa al solo recto, riproduzione in grigio di una antica stampa, e composizione grafica del titolo in verde e rosso su fondo avorio. Edizione originale. € 30

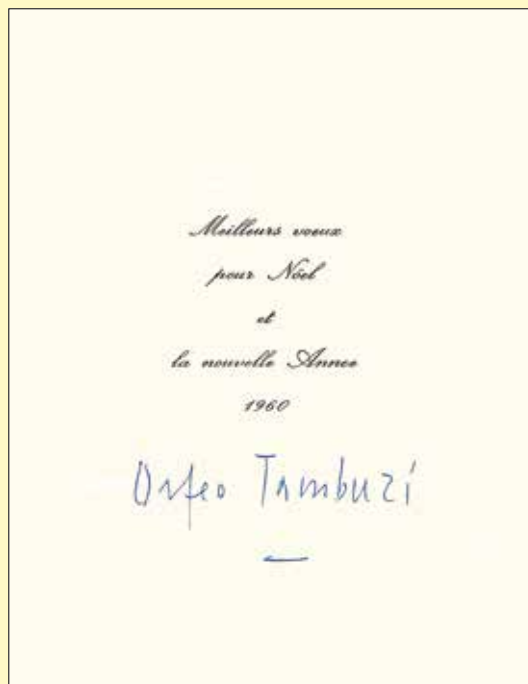
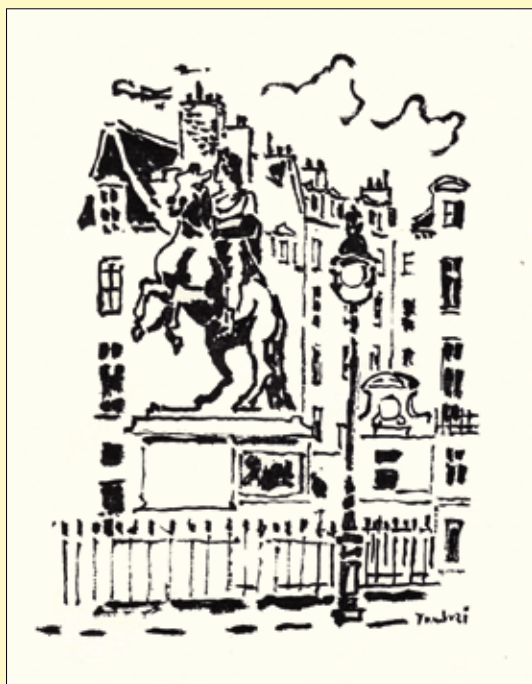
**TAMBURI Orfeo**

Jesi, Ancona 1910 - Parigi 1994

Meilleurs vœux pour Noël et la nouvelle Année [sic] 1960, s.l., edizione a cura dell'autore, [senza indicazione dello stampatore], 1959 [dicembre], 16,7x12,8 cm., plaquette in cartoncino, pp. 4 n.n., riproduzione di un disegno inedito in copertina (*Paris - Place des Victoires*). Esemplare con **firma autografa dell'artista**. Edizione originale. € 50

UNGARETTI Giuseppe

Alessandria d'Egitto 1888 - Milano 1970

2 poesie di Giuseppe Ungaretti, (Milano), Edizioni Vanni Scheiwiller, [stampa: Tipografia U. Allegretti di Campi - Milano], 1959 [dicembre], 14,5x11,5 cm., foglio pieghevole a 6 facce che completamente svolto misura 14,5x34,5 cm., stampa in bleu su fondo grigio chiaro. Biglietto augurale "*Natale 1959 - Capodanno 1960 - per gli amici di Giuseppe Ungaretti e delle Edizioni Vanni Scheiwiller*" con due poesie di Ungaretti: *Canto a due voci* e *Per sempre*. Edizione originale. € 150

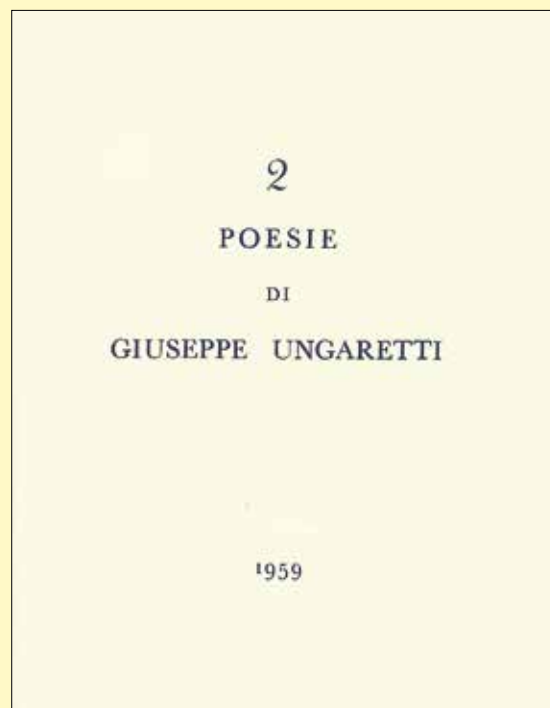

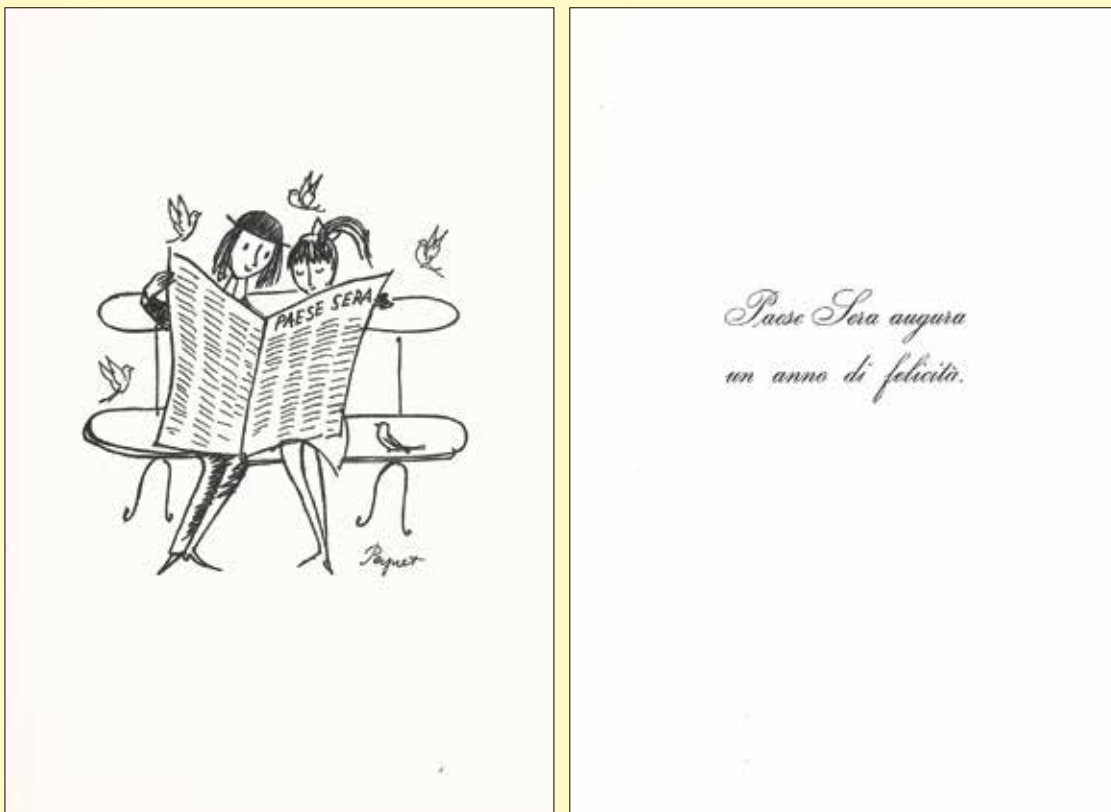
**PEYNET Raymond**

Parigi 1908 - Mougins 1999

Paese Sera augura un anno di felicità, s.l., Paese Sera, [senza indicazione dello stampatore], 1959 [dicembre], 16,8x11,5 cm., plaquette in cartoncino satinato, pp. 4 n.n., copertina con titoli in nero su fondo bianco. Timbro sbiadito in quarta di copertina con visibile la data "29 DIC 1959". Edizione originale. € 130

**BENCA**

Carlo Benedetti, Udine 1920 - ?

Un 1960 ricco di buone notizie è l'augurio del Corriere della Sera, s.l., Corriere della Sera, [senza indicazione dello stampatore], 1959 [dicembre], 12,5x18 cm., tasca e biglietto scorrevole in cartoncino impressi al solo recto, tasca con disegno a colori, un biglietto scorrevole con il testo in nero su fondo rosso e una piccola riproduzione di prima pagina del giornale «Corriere della sera» in cartoncino a scomparsa, attraverso una fustellatura della tasca. Esemplare con **messaggio e firma autografi dello scrittore Alberico Sala** (Vailate, 1923 - 1991): *“Affettuosi auguri a te e ai tuoi”*. Edizione originale. € 60



STEINER Albe

Alberto Massimo Alessandro Steiner, Milano 1913 - Raffadali, Agrigento 1974

Noi donne Settimanale delle donne italiane - Auguri, s.l., Noi Donne - Settimanale delle donne italiane, [senza indicazione dello stampatore], s.d. [dicembre 1959], 8,4x21 cm., cartoncino satinato impresso al solo recto, disegno in nero, blu e mattone su fondo bianco di Albe Steiner, non firmato. Edizione originale. € 80

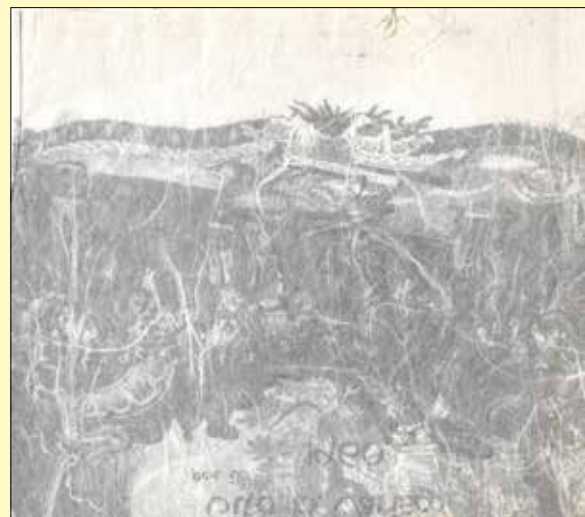
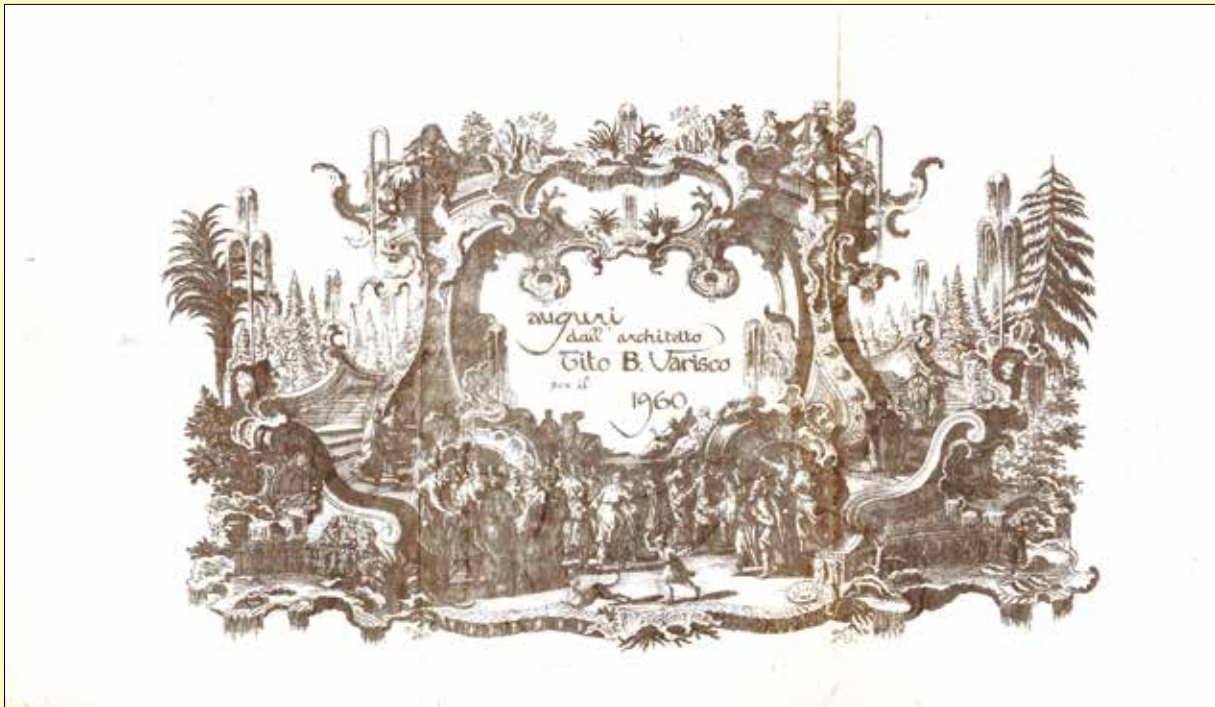

VARISCO BASSANESI Tito
Dergano 1915 - Milano 1998

Auguri dall'architetto Tito B. Varisco per il 1960, s.l., edizione a cura dell'autore, [senza indicazione dello stampatore], s.d. [dicembre 1959], poster pieghevole in carta tessuto 14,8x16,8 cm., che completamente svolto misura 29x49 cm., riproduzione di un'antica stampa decorativa, marron su avorio. **Esemplare con allegata la busta originale** 15,8x18 cm., viaggiata, con bollo e timbro postale, indirizzata a **Enrico Kaneclin**. Edizione originale. € 80

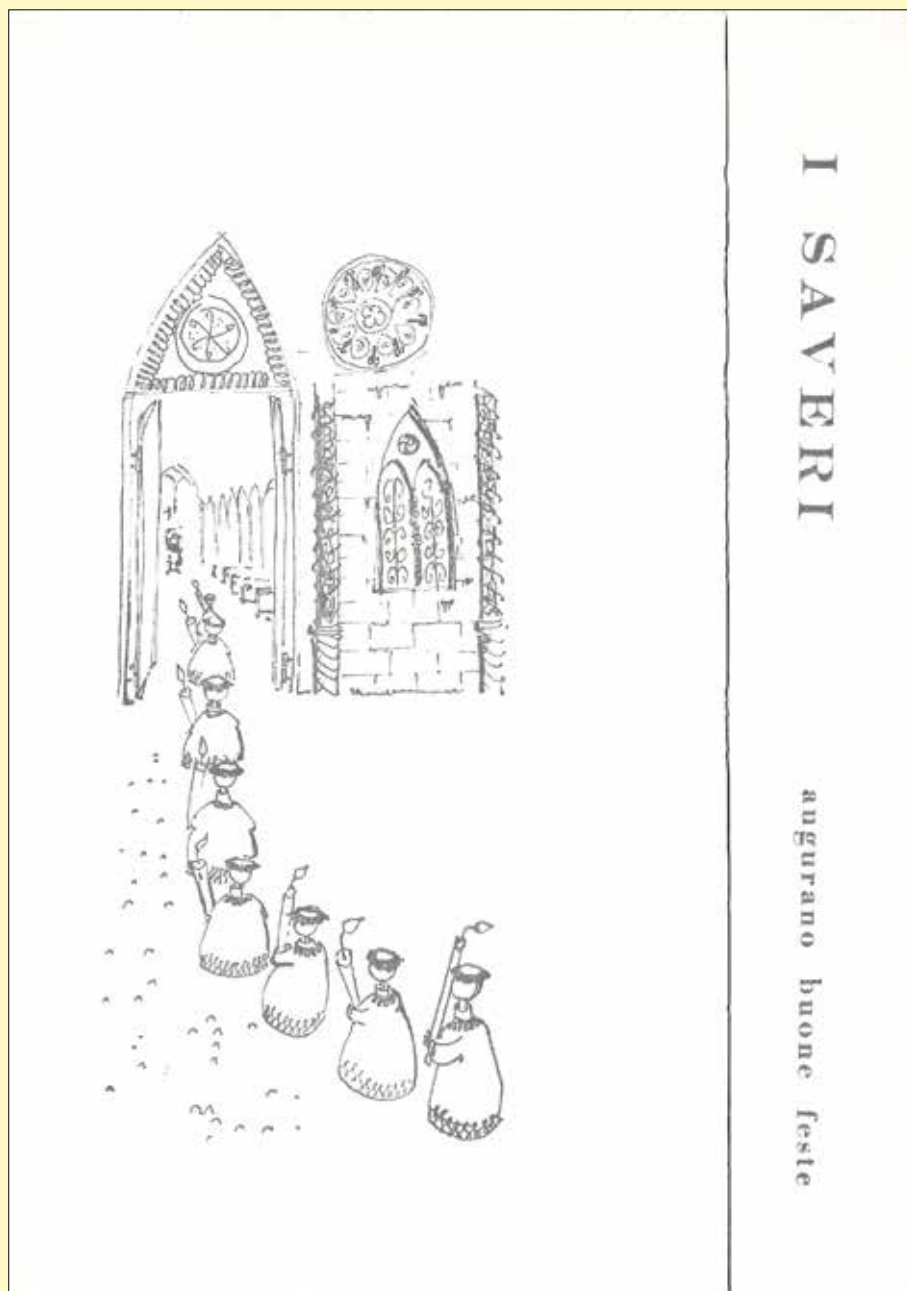

ANONIMO

I Saveri augurano buone feste, Milano, Sartoria "I Saveri", [senza indicazione dello stampatore], s.d. [ca. 1960], 17x12 cm., plaquette in cartoncino, disegno in nero su fondo avorio. Edizione originale. € 20



ANONIMO

Corriere della Sera - Buon Natale ed un felice e prospero Anno Nuovo, s.l., Corriere della Sera, [senza indicazione dello stampatore], s.d. [ca. 1960], 11,3x16,2 cm., biglietto in cartoncino lucido impresso al solo recto, disegno a colori con elementi in oro in rilievo e una fustellatura che consente l'inserimento di un foglietto ripiegato, riproduzione in facsimile di una prima pagina del giornale con il messaggio augurale. Edizione originale. € 40



invia auguri di Buon Natale e Felice Anno Nuovo

ROGNINI Mario
Calci 1911 - Pisa 1992

Senza titolo, s.l., edizione a cura dell'artista, [senza indicazione dello stampatore], s.d. [ca. 1960], 22x15 cm., plquette in carta vergata, pp. 4 n.n., **xilografia originale** in nero su fondo avorio. Lo spazio lasciato in bianco per il testo è seguito dalla dicitura a stampa "*invia auguri di Buon Natale e Felice Anno Nuovo*". Edizione originale. € 80

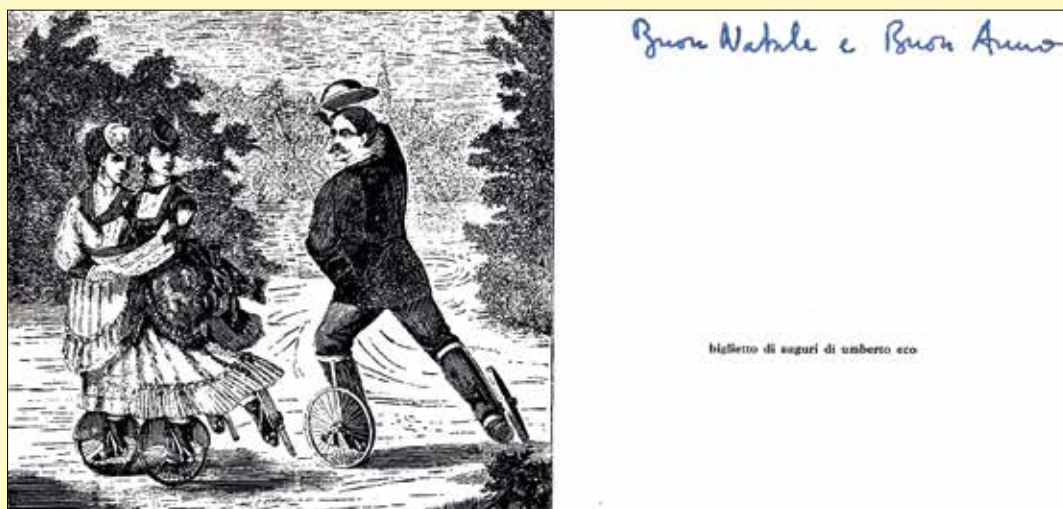
**ECO Umberto**

Alessandria 1932 - Milano 2016

Biglietto di auguri di Umberto Eco, s.l., edizione a cura dell'autore, [senza indicazione dello stampatore], s.d. [dicembre 1960], 10,3x20,3 cm., biglietto in cartoncino lucido impresso al solo recto, riproduzione di una antica incisione con scritta autografa "Buon Natale e Buon Anno" e testo a stampa: "Biglietto di auguri di Umberto Eco". Edizione originale. € 60

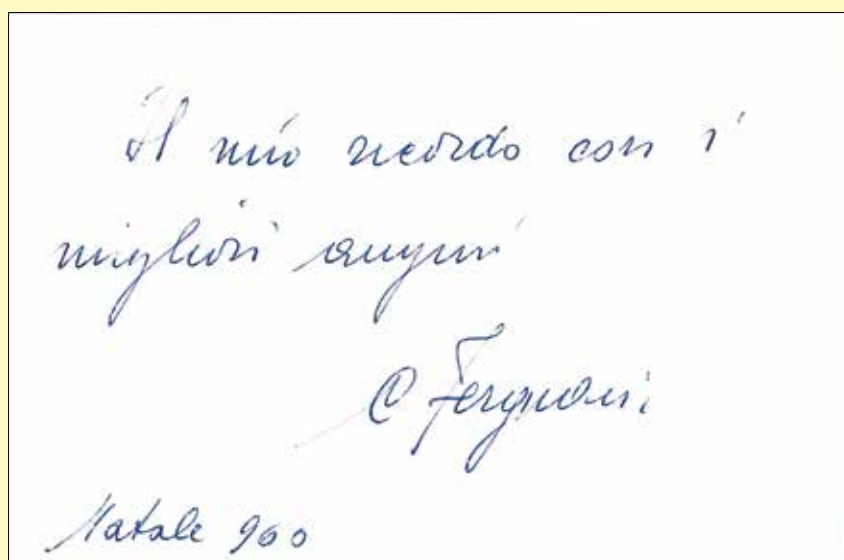

FERGNANI Corrado

Viguzzolo d'Alessandria 1910 - Milano 1986

Il mio ricordo con i migliori auguri, s.l., edizione a cura dell'autore, [senza indicazione dello stampatore], 1960 [dicembre], 7,4x11,2 cm., plaquette in cartoncino, pp. 4 n.n., composizione grafica in bianco e rosso. **Esemplare con dedica, firma e data autografe dell'artista.** Edizione originale. € 40

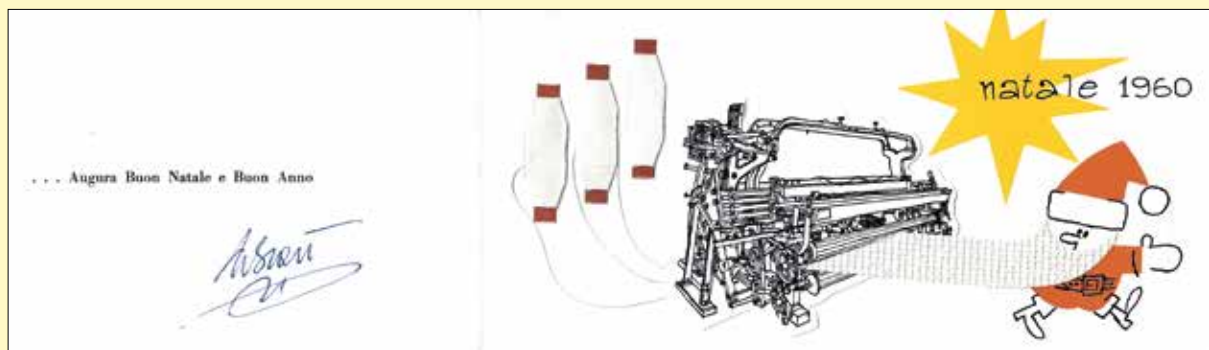
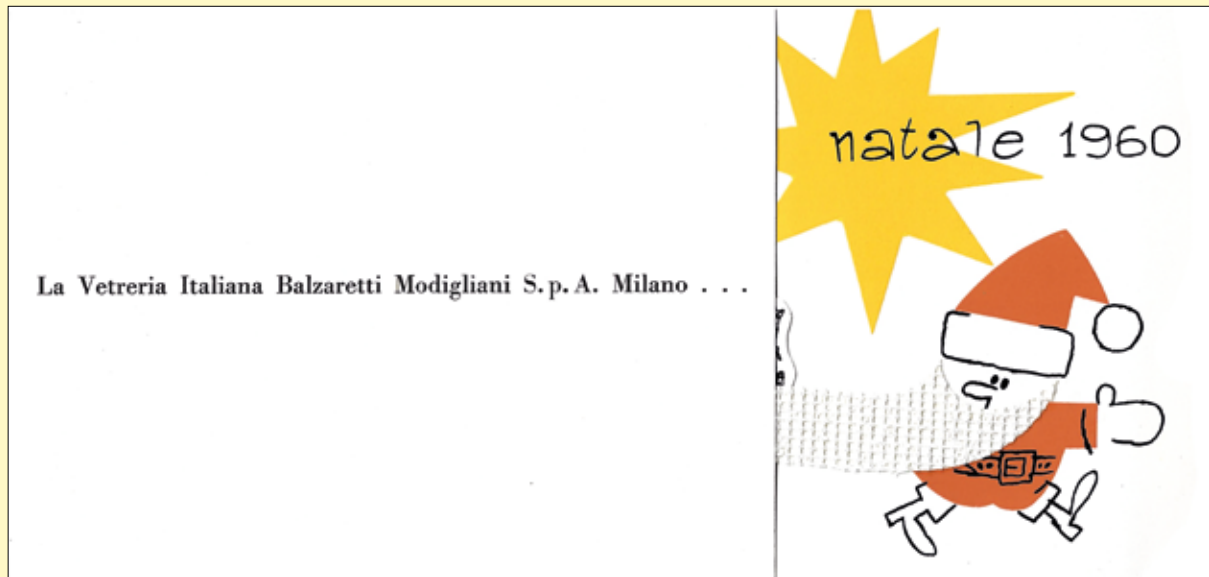

ANONIMO
(Albe Steiner?)

La Vetreria Italiana Balzaretti Modigliani S.p.A. Milano... augura Buon Natale e Buon Anno - Natale 1960, Milano, Balzaretti Modigliani s.p.a., [senza indicazione dello stampatore], 1960 [dicembre], 10x21,2 cm., plaquette in cartoncino, pp. 4 n.n., copertina 10x13,5 cm. con titolo in nero su fondo bianco. All'interno un collage originale con disegno in nero, giallo e rosso, cartoncini, filo e frammento in fibra di vetro. Design di autore non identificato (Albe Steiner?). Edizione originale. € 70



Tra gli anni '50 e '60 Albe Steiner curava l'impaginazione della rivista VETROFLEX, edita a Milano dalla Balzaretti Modigliani.



BOTTOLI Matteo
Milano 1915 - ?

Auguri auguri auguri..., s.l., edizione a cura dell'autore, [senza indicazione dello stampatore], s.d. [ca. **1960**], 9,5x21,5 cm., cartoncino lucido impresso al solo recto, disegno dell'artista, stampa in bianco e nero. Edizione originale. € 30

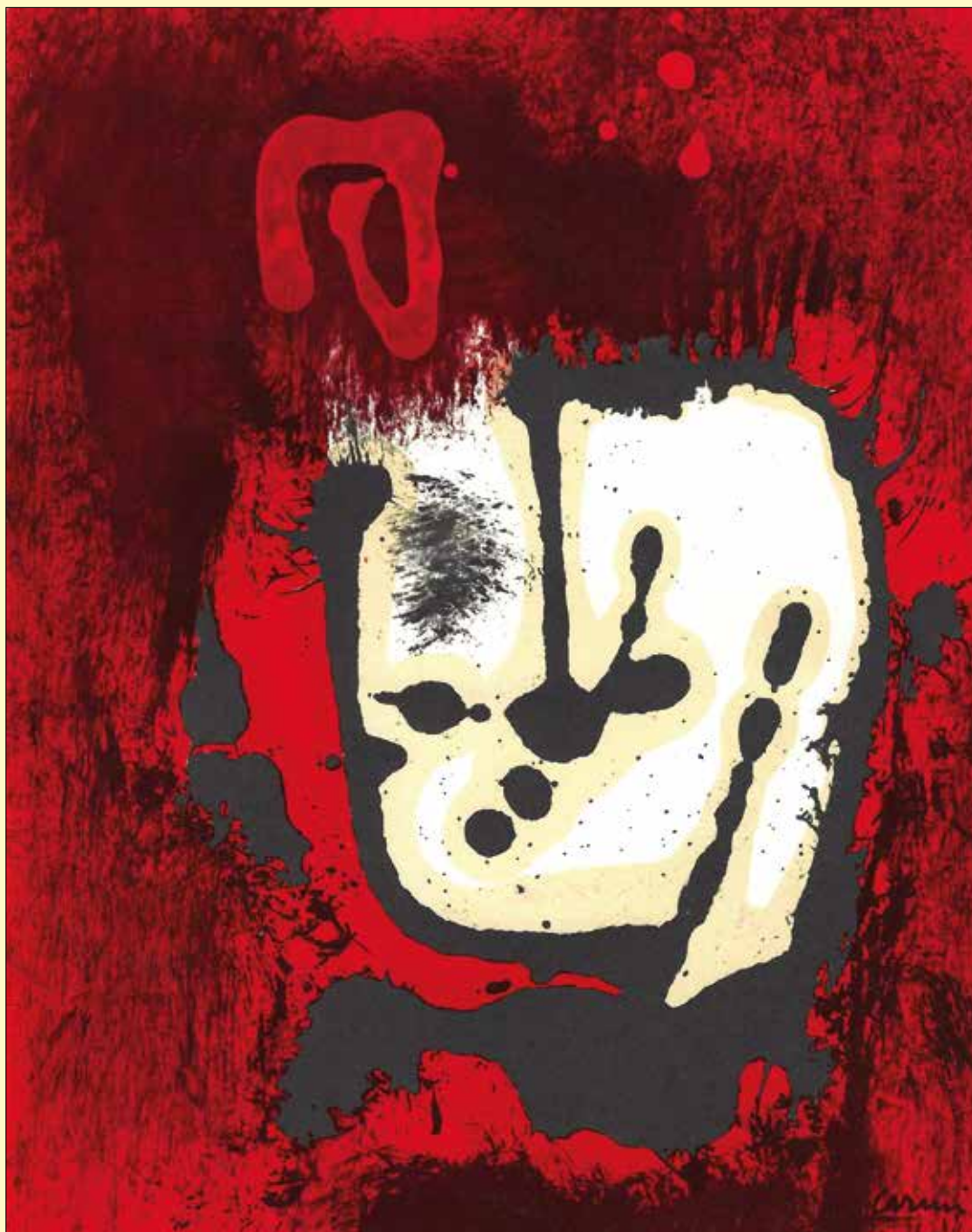
**CARMI Eugenio**

Genova 1920 - Lugano 2016)

I migliori auguri dalla Cornigliano s.p.a., (Genova), Cornigliano s.p.a., [senza indicazione dello stampatore], 1960 [dicembre], 19,5x15,5 cm., plaquette in cartoncino, pp. 4 n.n., copertina con la riproduzione di un disegno a colori. Esemplare con firma autografa di autore non identificato. Edizione originale. € 60



Nella seconda metà del 1956, Eugenio Carmi venne chiamato da Gian Lupo Osti alla direzione artistica della Cornigliano S.p.A., divenuta Italsider nel 1961, dopo la fusione con l'Ilva. La collaborazione proseguirà fino al 1965.

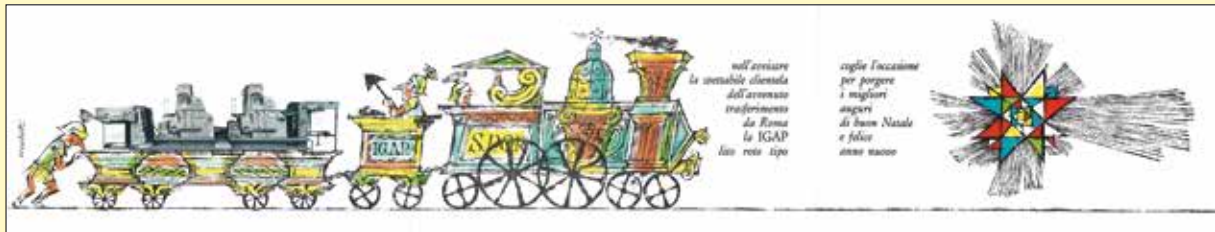

CECCHETTI Riccardo

IGAP Lito Roto Tipo, (Milano), IGAP Impresa Generale di Affissioni e Pubblicità, [senza indicazione dello stampatore], s.d. [ca. 1960], 13x22,8 cm., pieghevole a 6 facce che completamente svolto misura 13x68 cm., copertina con logo aziendale in bianco e nero su fondo rosso, 1 piantina con l'indicazione stradale della nuova sede al verso. All'interno un unico disegno a colori accompagnato da un messaggio augurale, altre 2 vignette a colori sull'ultima facciata. Edizione originale. € 40

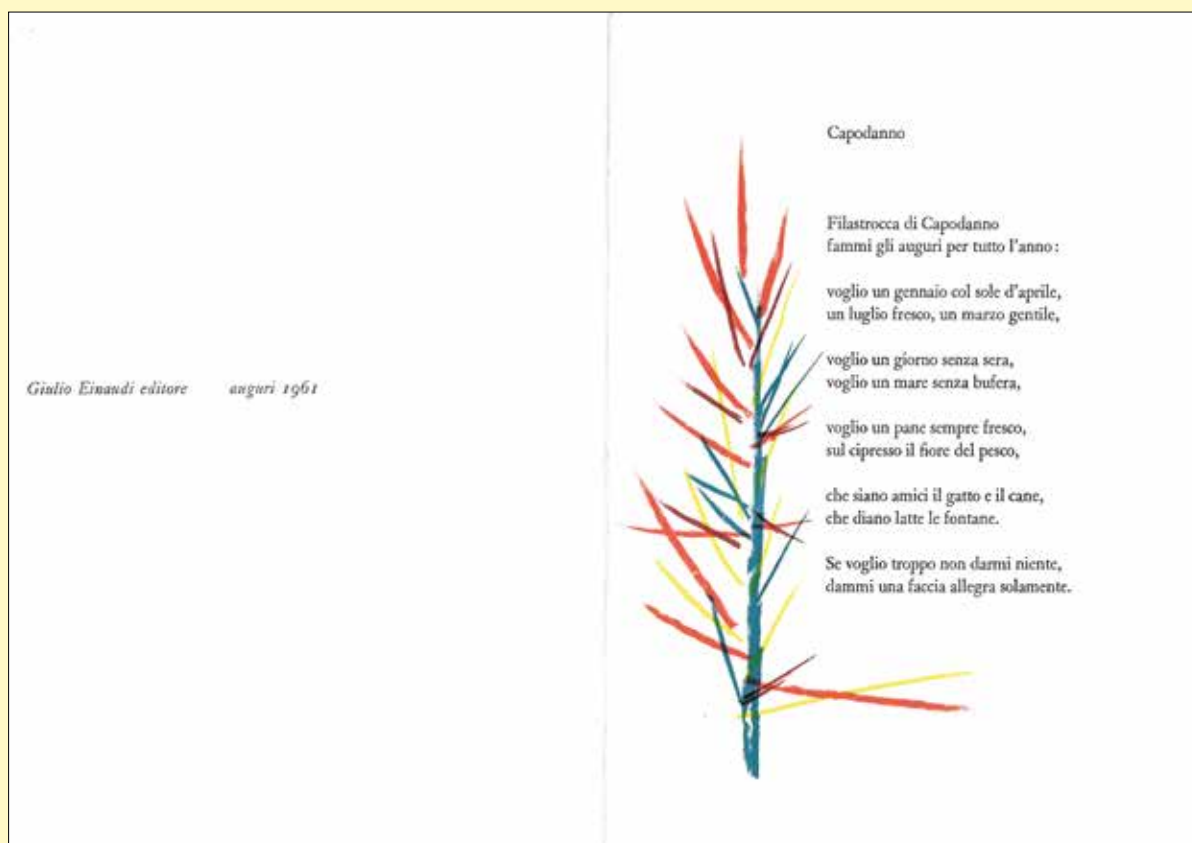

MUNARI Bruno (Milano 1907 - 1998)

RODARI Gianni (Omegna 1920 - Roma 1980)

Auguri 1961 - Capodanno, (Torino), Giulio Einaudi editore, [senza indicazione dello stampatore], 1960 [dicembre], 22,3x16 cm., plaquette in cartoncino, pp. 4 n.n., copertina muta, 1 disegno a colori di Bruno Munari e testo di Gianni Rodari (*Capodanno*). Lieve brunitura in copertina. Edizione originale. € 120



Testo: “*Filastrocca di Capodanno / fammi gli auguri per tutto l’anno: // voglio un gennaio col sole d’aprile / un luglio fresco, un marzo gentile, // voglio un giorno senza sera, / voglio un mare senza bufera, // voglio un pane sempre fresco, / sul cipresso il fiore del pesco, // che siano amici il gatto e il cane, / che diano latte le fontane. // Se voglio troppo non darmi niente, / dammi una faccia allegra solamente*”.



da GRAZIA

Buon Natale

e Felice Anno!

Nando Sampietro

ANONIMO

Da *GRAZIA Buon Natale e Felice Anno!*, Milano, Arnoldo Mondadori Editore, [senza indicazione dello stampatore], s.d. [ca. 1961], 11,5x16,2 cm., plaquette in cartoncino, pp. 4 n.n., copertina illustrata con un disegno in nero e rosso di autore anonimo. Messaggio augurale all'interno. Esemplare con **firma autografa di Nando Sampietro**, all'epoca direttore della rivista. Edizione originale. € 30



ANONIMO

Buon Natale - Buon Anno, s.l., SNAM Progetti, [senza indicazione dello stampatore], 1961 [dicembre], 16,8 x 12 cm., plaquette in cartoncino satinato, pp. 4 n.n., disegno a colori in copertina di autore non identificato. Stampa in nero su fondo giallo all'interno. Messaggio autografo in data 15/12/61 di autore non identificato. Edizione originale. € 30

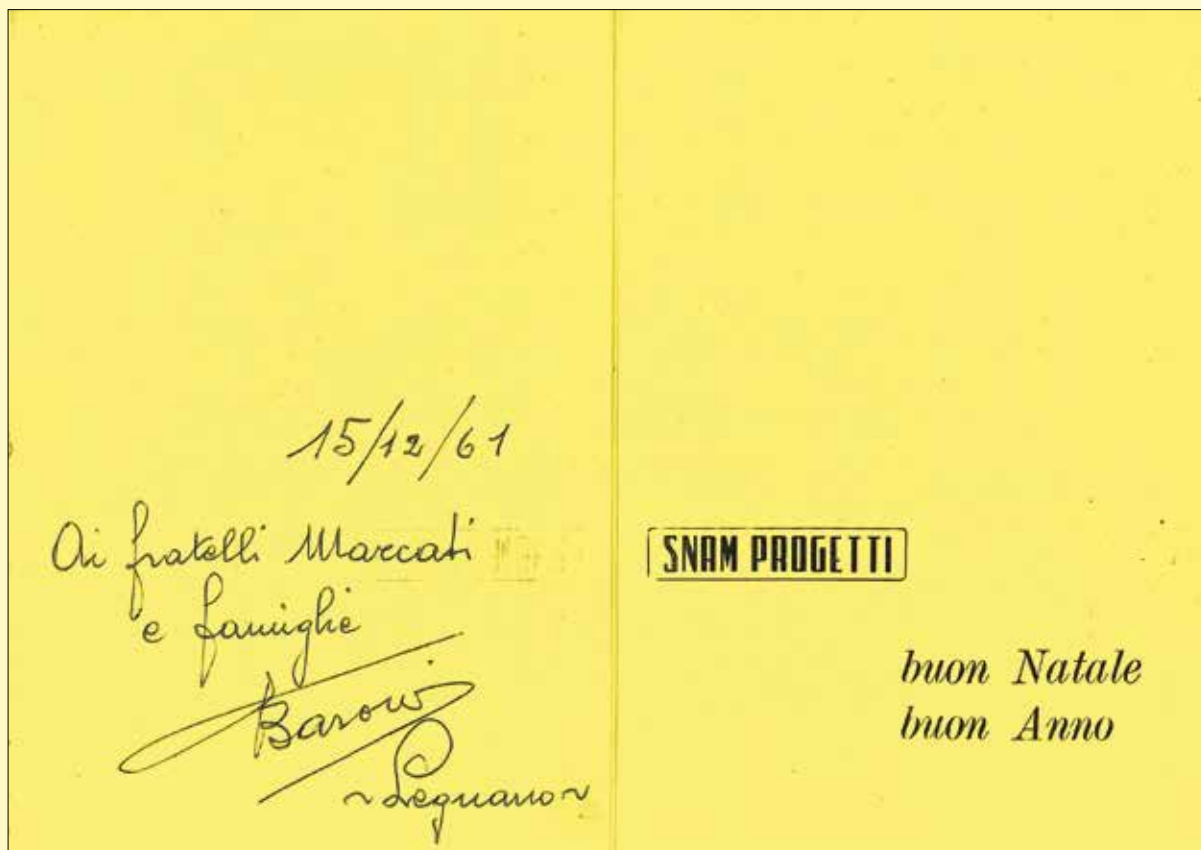

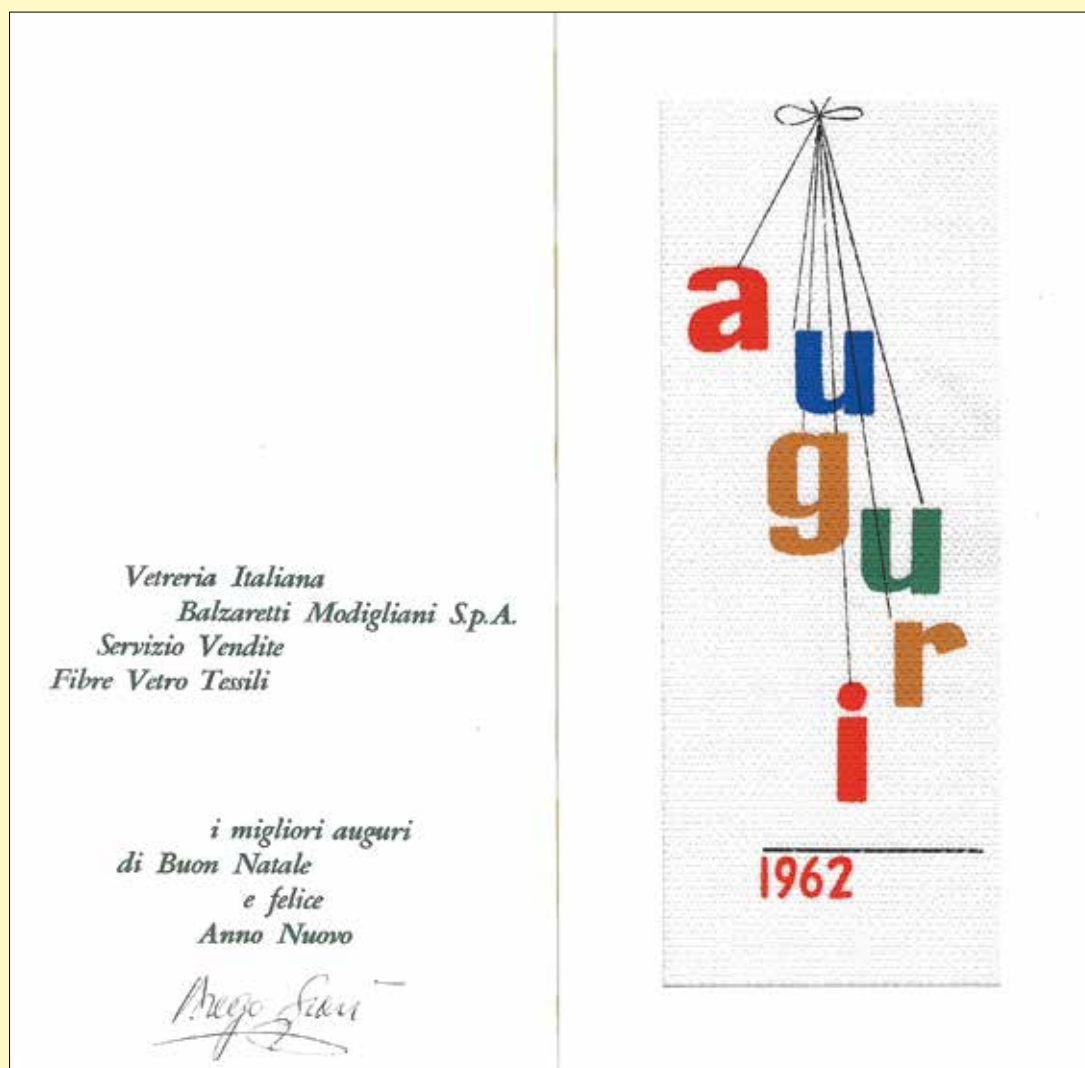

ANONIMO
(Albe Steiner?)

Vetreria Italiana Balzaretti Modigliani S.p.A. Servizio Vendite Fibre vetro Tessili - i migliori auguri di Buon Natale e Felice Anno Nuovo, s.l., Balzaretti Modigliani S.p.A., [senza indicazione dello stampatore], s.d. [dicembre 1961], 21x10,6 cm., plaquette in cartoncino, pp. 4 n.n., all'interno una composizione grafica a colori su tavoletta in fibra di vetro di autore anonimo [Albe Steiner?]. Esemplare con firma autografa di autore non identificato (Albe Steiner?). Edizione originale. € 80

▼
Tra gli anni '50 e '60 Albe Steiner curava l'impaginazione della rivista VETROFLEX, edita a Milano dalla Balzaretti Modigliani.

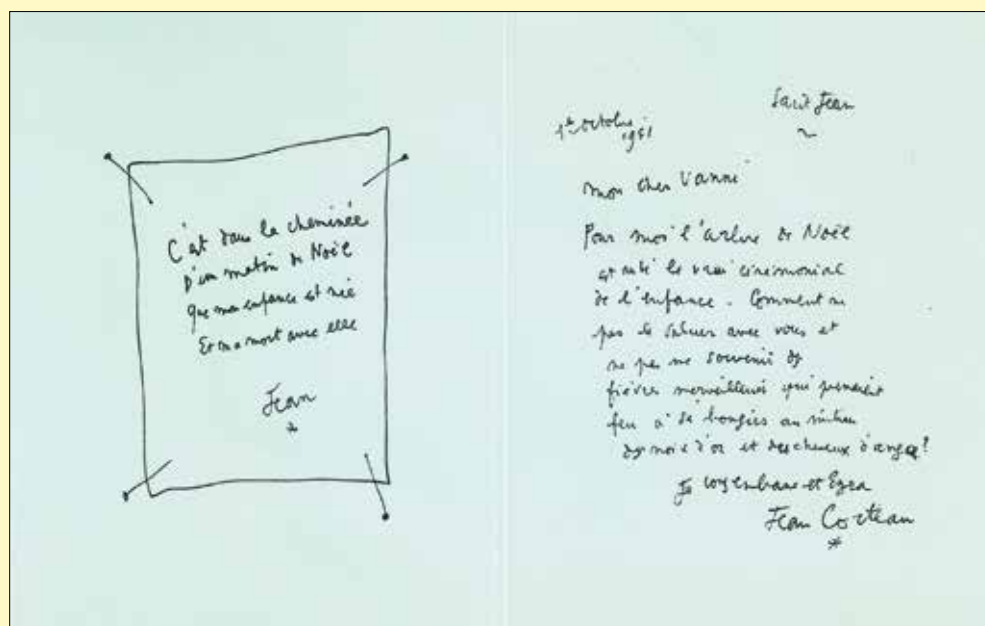
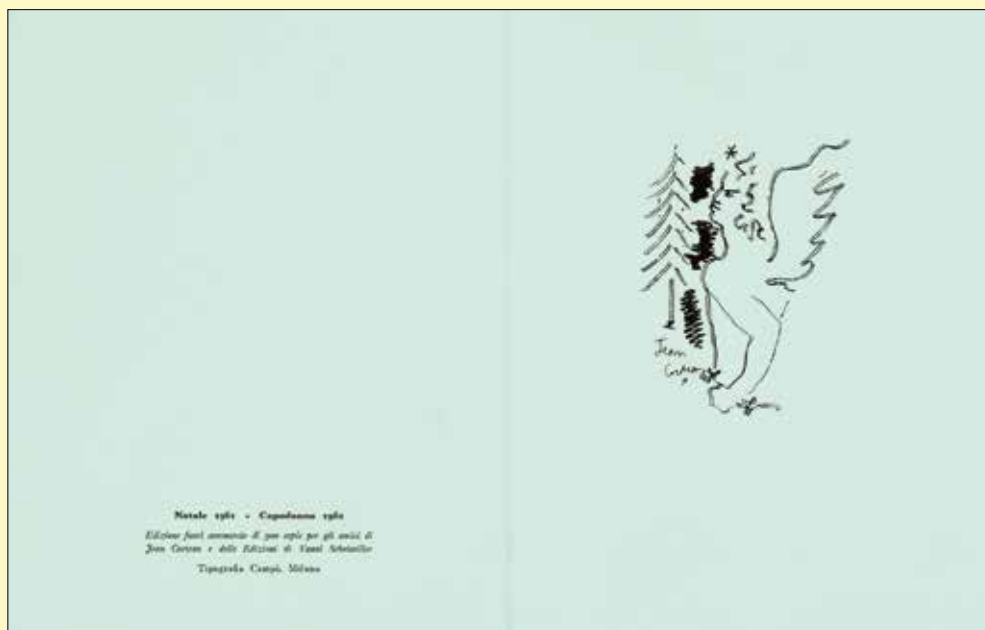

COCTEAU Jean [Jean Maurice Eugène Clément Cocteau]
Maison-Laffitte, Yvelines 1889 - Milly-la-Forêt, Fontainebleau 1963

C'est dans la cheminée d'un matin de Noël..., (Milano), Edizioni Vanni Scheiwiller, [stampa: Tipografia Campi - Milano], **1961** [dicembre], 14,5x11,4 cm., plaquette in cartoncino, pp. 4, 1 disegno di Cocteau in copertina, un testo poetico e una lettera a **Vanni Scheiwiller** riprodotti in fac-simile. Stampa in bleu su fondo verdino. Edizione originale fuori commercio di **300 esemplari** "per gli amici di Jean Cocteau e delle Edizioni Vanni Scheiwiller". € 120

▼
Dedicatoria: "C'est dans la cheminée d'un matin de Noël / que mon enfance est née / et ma mort avec elle". **Testo della lettera:** "Mon cher Vanni - pour moi l'arbre de Noël est resté et reste le vrai cérémonial de l'enfance. Comment ne pas le valuer avec vous et ne pas me souvenir les fièvres merveilleuses qui prenaient feu à ses bougies au milieu des [...] d'or et des cheveux d'ange? Je vous embrasse et Ezra - Jean Cocteau".



GANDOLIN

Luigi Arnaldo Vassallo, Genova 1852 - Sanremo 1906

Il Secolo XIX di Gandolin e di oggi entrando nel suo 75.mo anno augura Buon Natale e felice il 1962, s.l., Il Secolo XIX, [senza indicazione dello stampatore], s.d. [dicembre 1961], 13,5x19,7 cm., plaquette in cartoncino, pp. 4 n.n., disegno in nero e rosso e ritratto fotografico in bianco e nero di Gandolin, testo in grigio e nero su fondo bianco e oro. Edizione originale. € 20

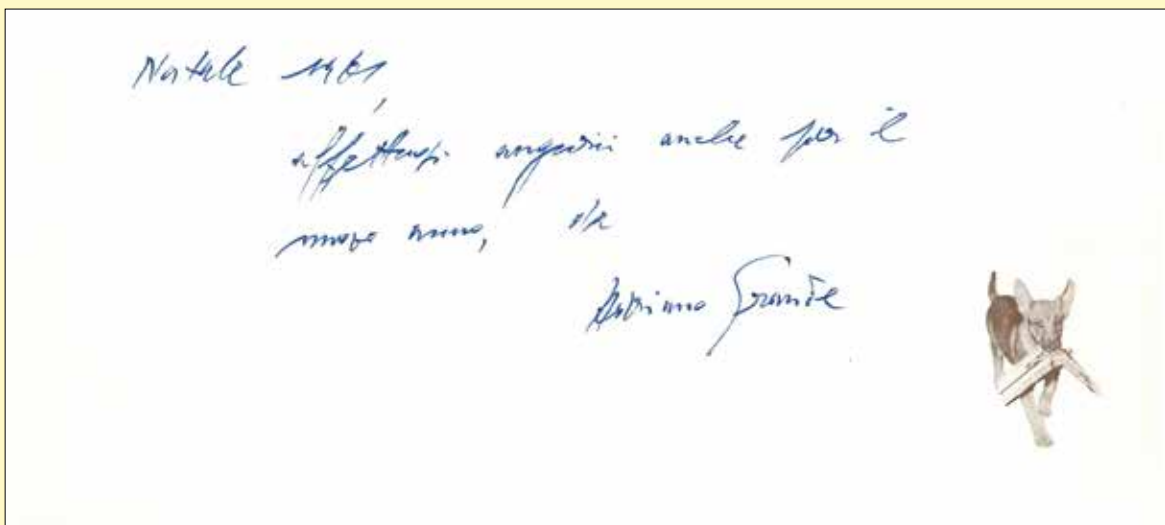
**GRANDE Adriano**

Genova 1897 - Roma 1972

Natale 1961, s.l., Il Tempo, [stampa: Stab. L. Salomone - Roma], 1961 [dicembre], 9,5x21,5 cm., plaquette in cartoncino, pp. 4 n.n., riproduzione della testata in copertina con montaggio grafico a colori e 1 disegno all'interno. Con **messaggio autografo di Adriano Grande**: "Natale 1961 - affettuosi auguri anche per il nuovo anno, da Adriano Grande". Edizione originale. € 60

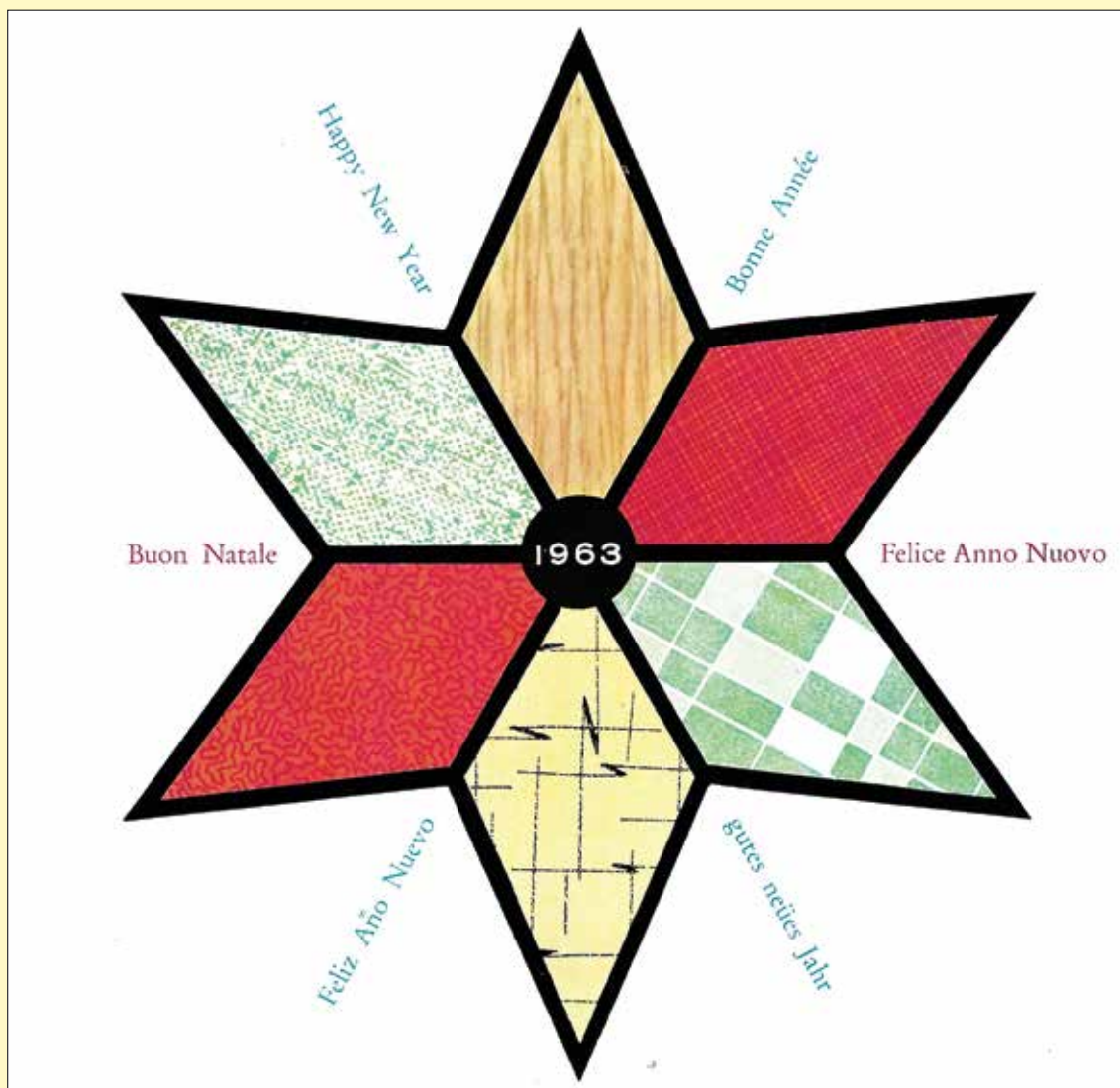

ANONIMO

Buon Natale - 1963 - Felice Anno Nuovo, Milano, Cartiere Ambrogio Binda, [senza indicazione dello stampatore], 1962 (9 dicembre), 14,4x15 cm., plaquette in cartoncino patinato, pp. 4 n.n., composizione grafica a colori in copertina di autore anonimo. Messaggio manoscritto all'interno "Cordialmente - Leonardo Bacchi". Edizione originale. € 20



ANONIMO

Auguri Natale 1962, s.l., Il Tempo, [senza indicazione dello stampatore], 1962 [dicembre], 10,3x22,2 cm.,
plaquette in cartoncino, pp. 4 n.n., riproduzione della testata in copertina con montaggio grafico a colori
e 1 disegno all'interno. Esemplare con dedica manoscritta in pennarello rosso: "Auguri - Natale 1962".
Edizione originale. € 20

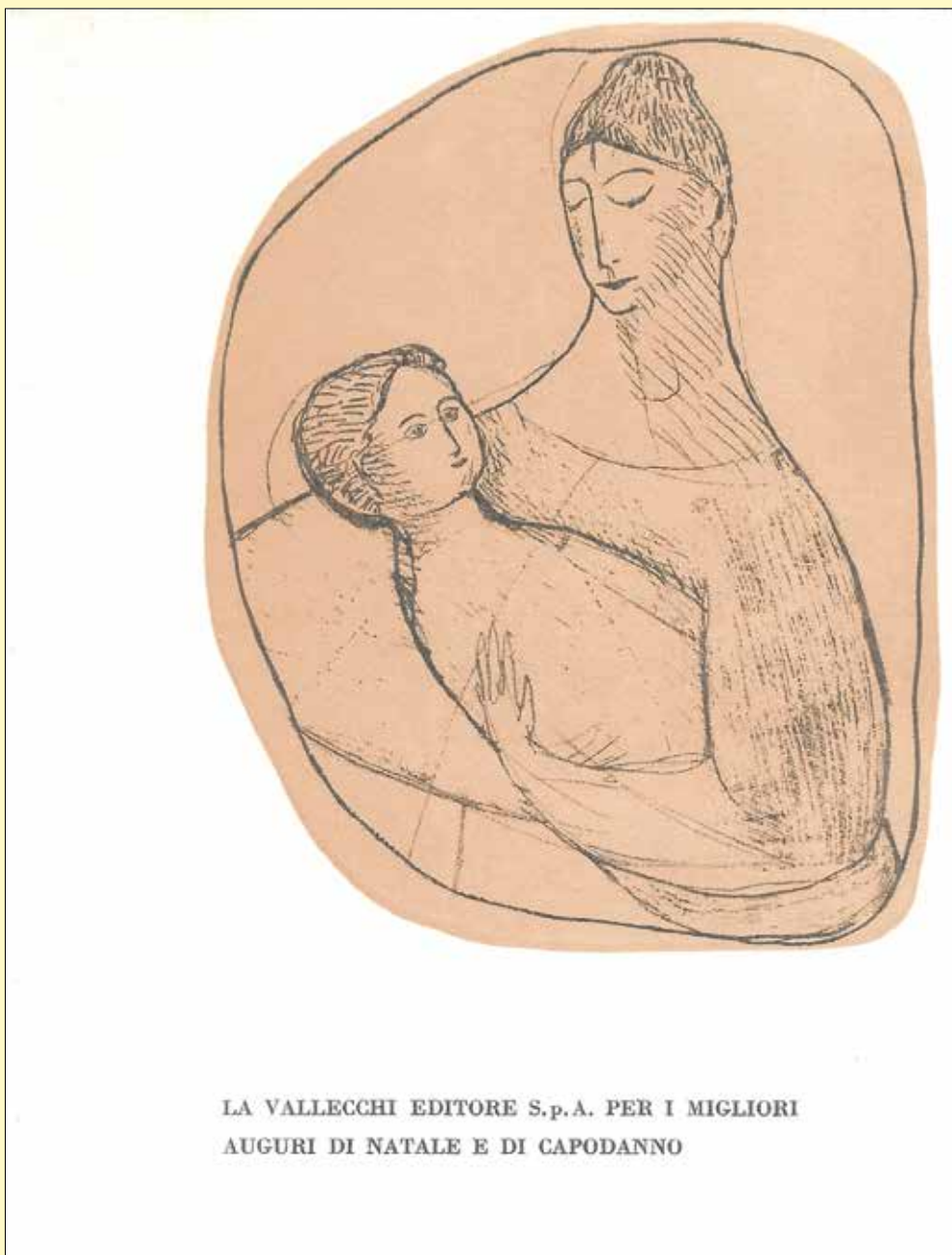

LA VALLECCHI EDITORE S.p.A. PER I MIGLIORI
AUGURI DI NATALE E DI CAPODANNO

VENTURI Venturino

Loro Ciuffenna 1918 - Terranuova Bracciolini 2002

Maternità, s.l., Vallecchi Editore, [senza indicazione dello stampatore], 1962 [dicembre], 17x13 cm., plaquette in cartoncino satinato, pp. 4 n.n., copertina illustrata con la riproduzione della litografia «*Maternità*» in nero e seppia. Esemplare con dedica, firma e data autografe di autore non identificato. Edizione originale. € 30

**SOFFICI Ardengo**

Rignano sull'Arno 1879 - Vittoria Apuana 1964

Campagna toscana (Carboncino, 1912), s.l., Enrico Vallecchi, [senza indicazione dello stampatore], 1962 [dicembre], 14,4x11, plquette in cartoncino satinato, pp. 4 n.n., riproduzione a colori in copertina. Testo a stampa all'interno: "Enrico Vallecchi - 1963". Esemplare con **messaggio autografo firmato di Enrico Vallecchi**: "Buon Anno da E. Vallecchi". Edizione originale. € 30

▼
La casa editrice Vallecchi, ceduta nel 1962 alla società Montecatini, verrà riacquistata da Enrico Vallecchi nel 1983.

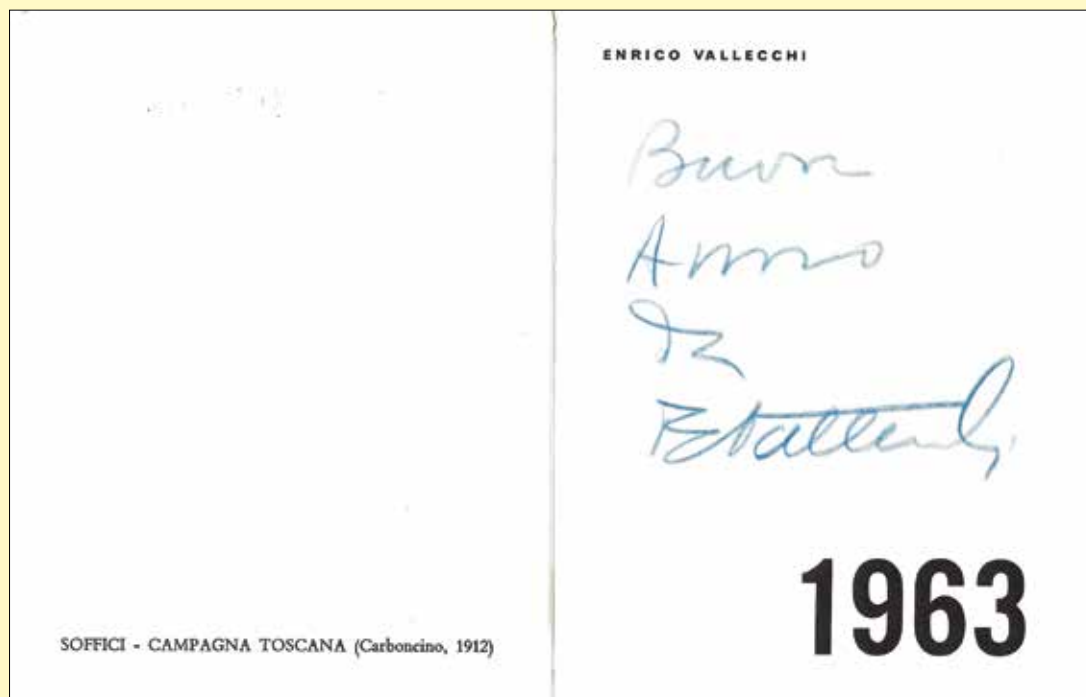

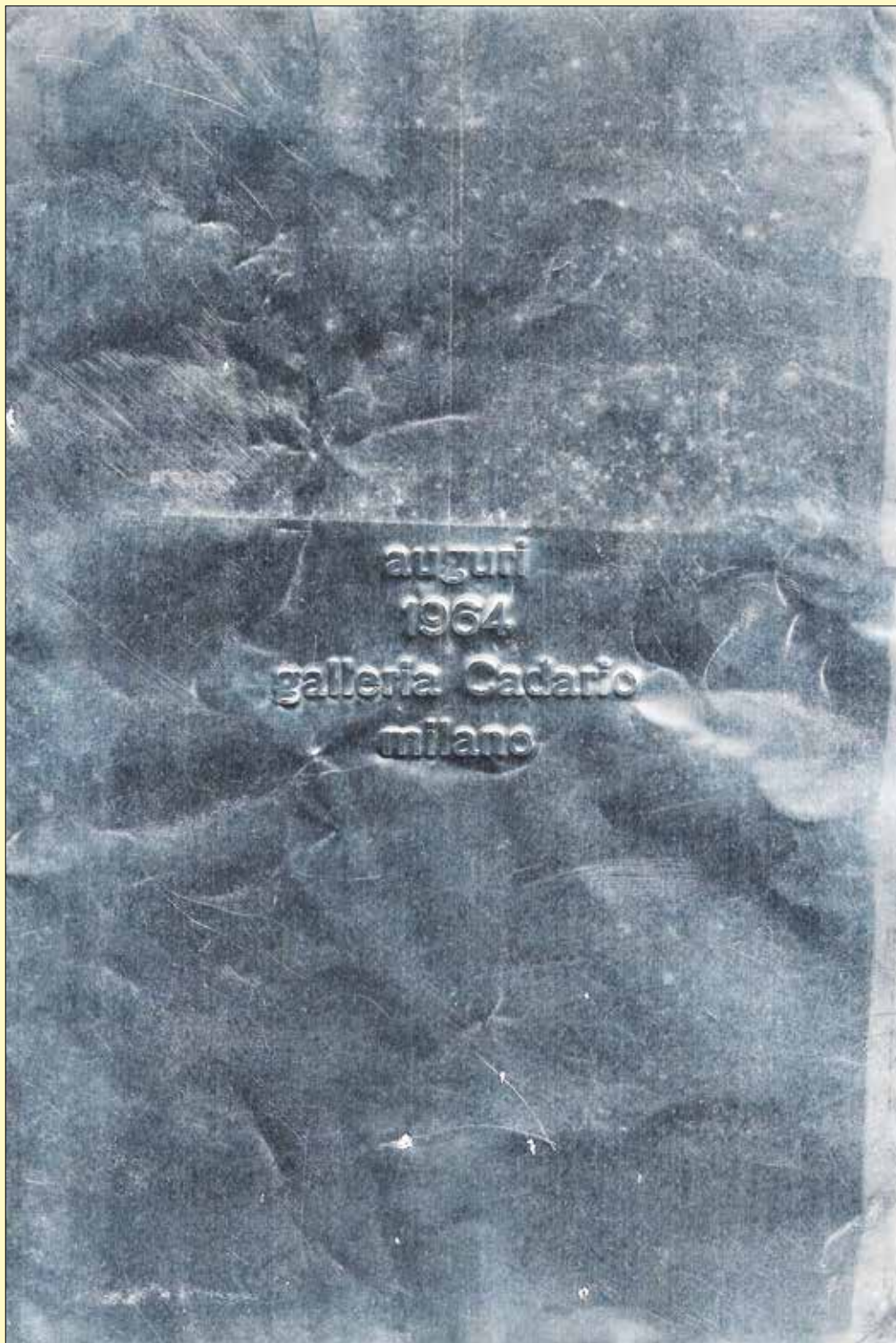

ANONIMO

Auguri 1964 - galleria Cadario - milano, Milano, Galleria Cadario, [senza indicazione dello stampatore], **1963** [dicembre], 22,2x14,5 cm., foglio di alluminio, titolo impresso a secco. Edizione originale. € 70

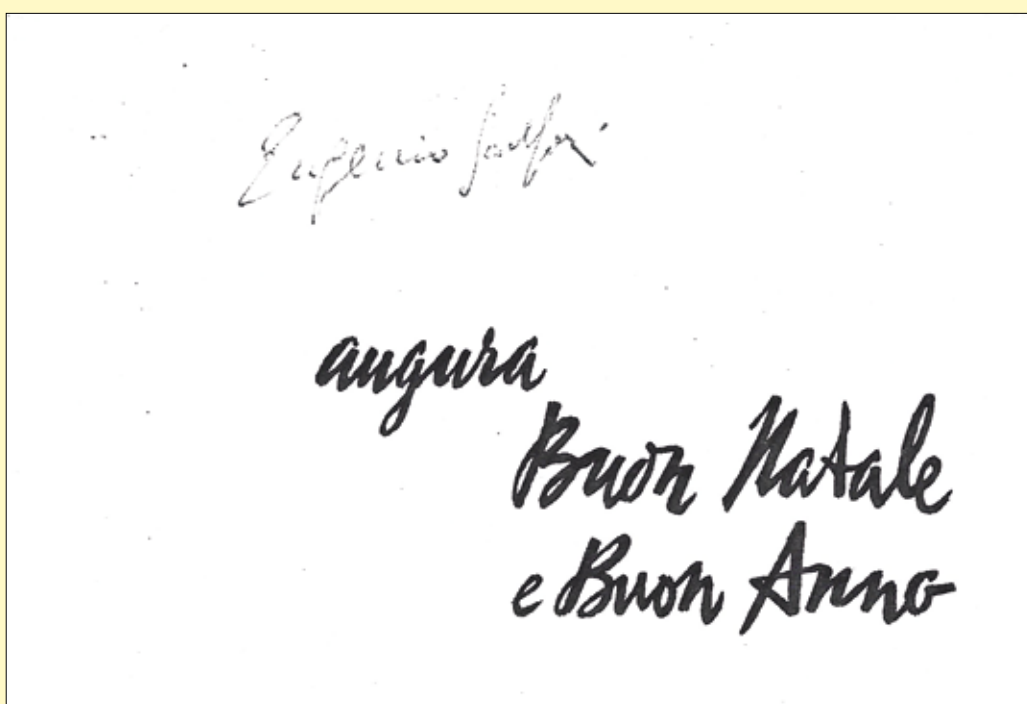

ANONIMO

L'Espresso / augura Buon Natale e Buon Anno, s.l., L'Espresso, [senza indicazione dello stampatore], s.d. [dicembre 1963], 10,3x15 cm., plaquette in cartoncino satinato, pp. 4 n.n., copertina illustrata con un disegno e titoli in bianco e nero su fondo rosso. **Esemplare con firma autografa di Eugenio Scalfari** (Civitavecchia 1924 - Roma 2022) che succede ad Arrigo Benedetti nella direzione del giornale nel 1963. Edizione originale. € 30

MOSCONI Lodovico

Piacenza 1928 - Milano 1987)

COGNI Ferdinando

Piacenza 1909 - 2007

Piacenza - Natale MCMLXIII, Piacenza, prodotto in proprio, **1963** (25 dicembre), 25,5x16,5 cm, plaquette su carta forte, pp. 4 n.n., copertina con impressi i nomi degli autori in nero su fondo avorio, **1 litografia originale numerata e firmata** a matita da Lodovico Mosconi e **testo poetico di Ferdinando Cogni con sua firma autografa** n.t. Tiratura di **65 esemplari numerati**. Edizione originale. € 250

**Testo:**

Tutto uguale al crepuscolo:
una sola dolcezza la baracca
del ricco, il tempio, casupole
alberi rovi.

E' la regola ciò che il giorno
era rara eccezione.

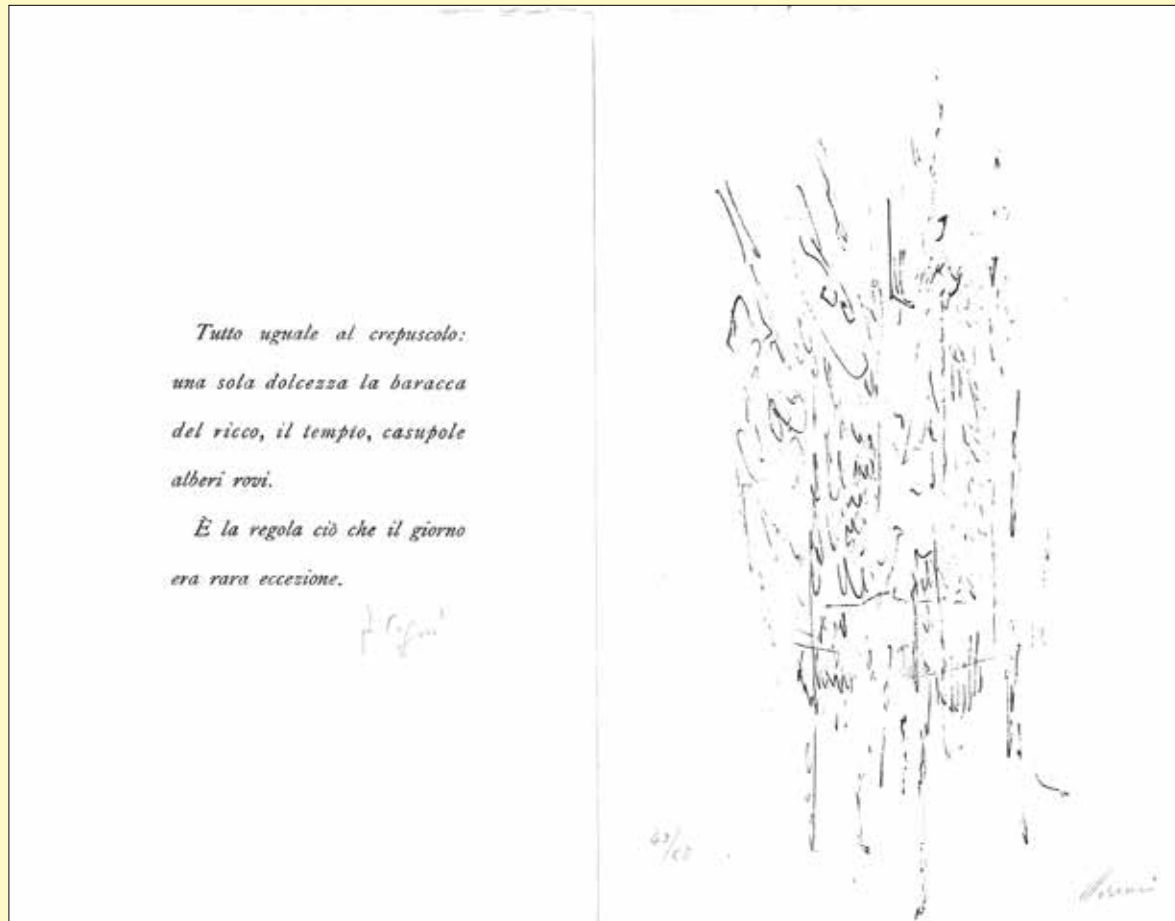
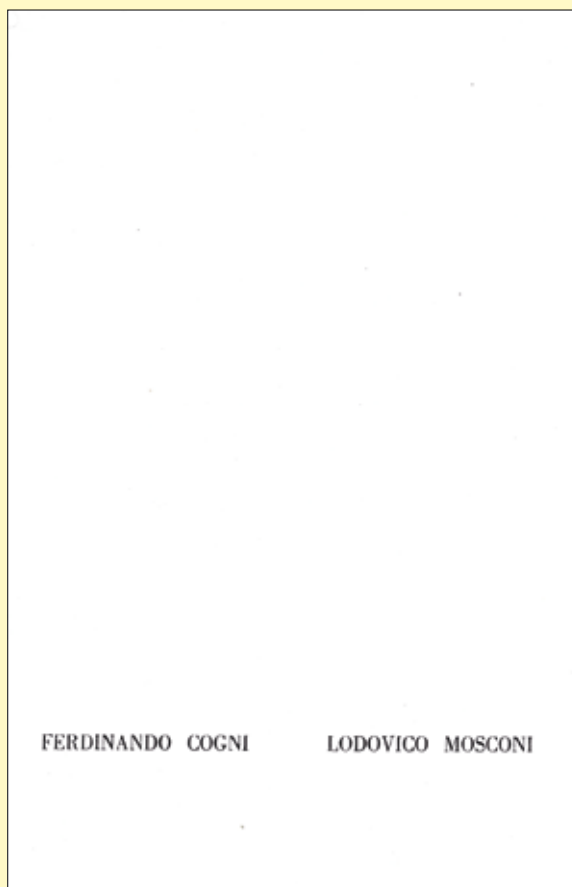



ROGNINI Mario
Calci 1911 - Pisa 1992

Amalfi. Ingresso alla Grotta di Smeraldo e Capo di Conca, s.l., edizione a cura dell'artista, [senza indicazione dello stampatore], s.d. [1963], 10,5x22,2 cm., plaquette in cartoncino, pp. 4 n.n., **xilografia originale** in nero su fondo avorio. Testo a stampa in nero in copertina: «Buon Natale - Buon Anno». Esemplare con messaggio autografo e data di autore non identificato. Edizione originale. € 60

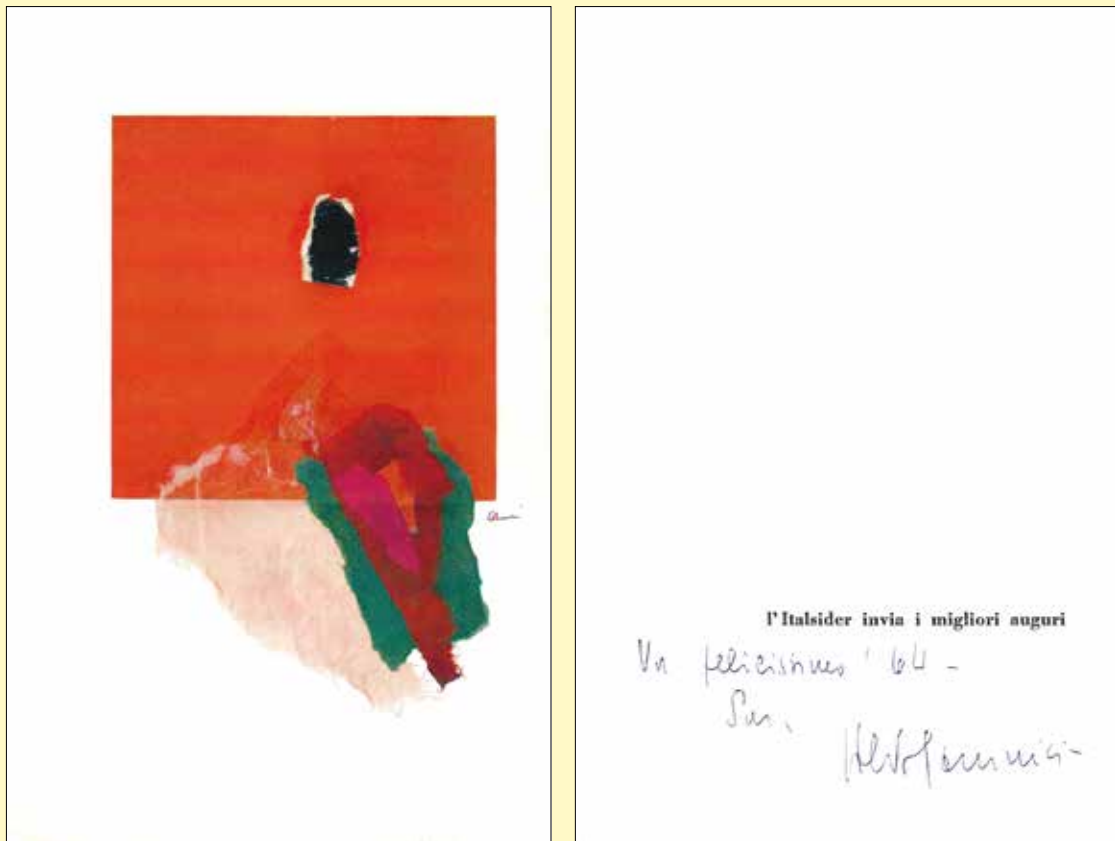
**CARMI Eugenio**

Genova 1920 - Lugano 2016

L'Italsider invia i migliori saluti, s.l., Italsider, [senza indicazione dello stampatore], **1963** [dicembre], 21x13,6 cm., plaquette in cartoncino patinato, pp. 4 n.n., riproduzione di un disegno a colori. Esemplare con testo autografo di autore non identificato. Edizione originale. € 30



Eugenio Carmi fu direttore artistico dell'Italsider (nata dalla fusione della Cornigliano con l'Ilva nel 1961) dal 1956 al 1965.

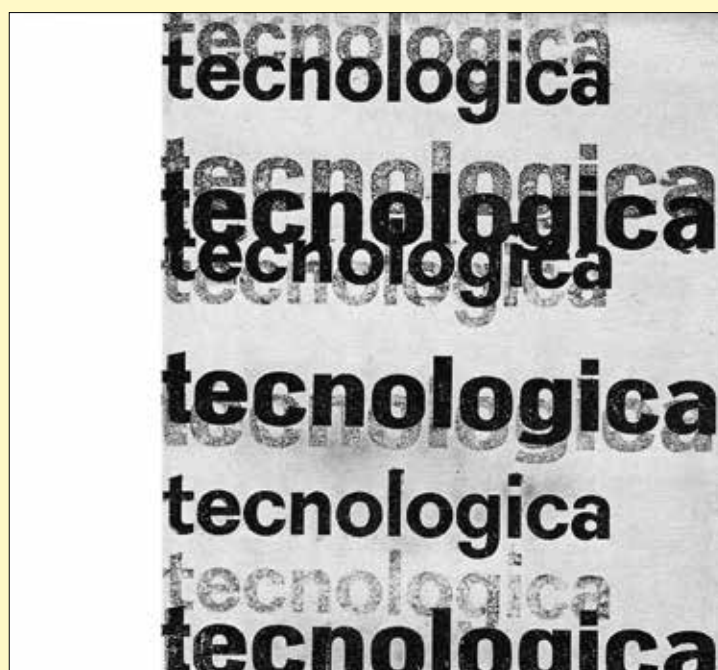

MICCINI Eugenio (Firenze 1925 - Firenze 2007)

PIGNOTTI Lamberto (Firenze 1926)

Tecnologica, s.l., edizione a cura degli autori, [senza indicazione dello stampatore], 1964 [gennaio], 13,2x14,2 cm., foglietto in carta patinata impresso fronte e retro, immagine «*Tecnologica*» al recto e vignetta di **Bort** [Mario Bortolato, Salzano 1926 - Alessandria 2019] al verso con la didascalia “*Non sa decidersi tra la pittura e la letteratura*”. Esemplare con messaggio “*Auguri '64*” e firme autografe di **Eugenio Miccini** e **Lamberto Pignotti**. Edizione originale. € 150

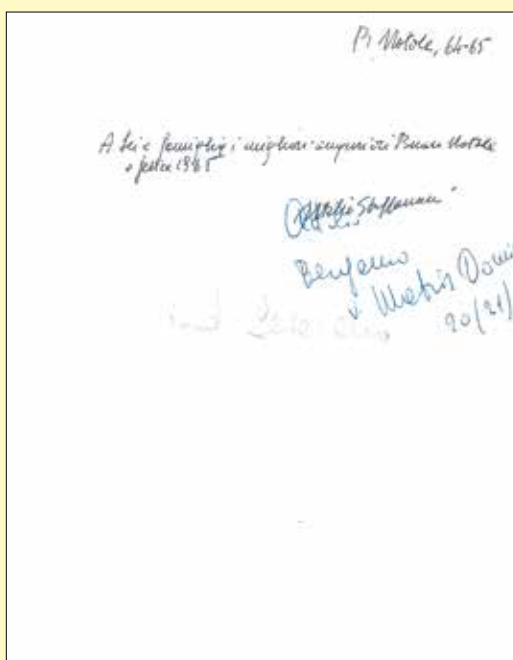
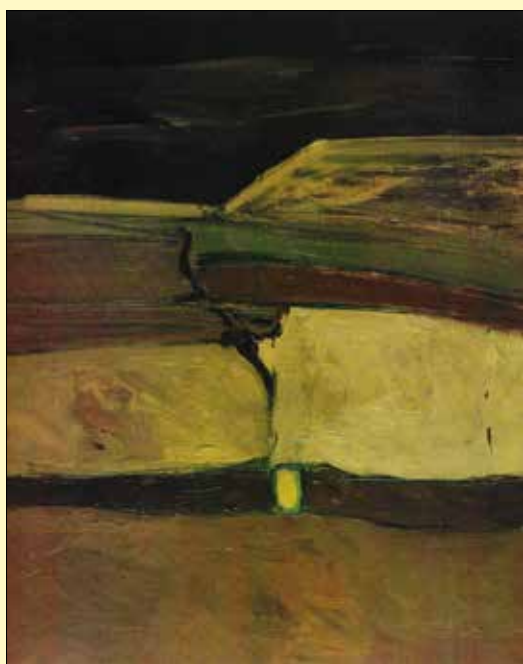

STEFFANONI Attilio (Bergamo. 1938)
CESARANO Giorgio (Milano 1928 - 1975)

B. Natale 64-65, s.l., edizione a cura di Attilio Steffanoni, [senza indicazione dello stampatore], **1964** [dicembre], 17,8x14,2 cm., plaquette in cartoncino lucido, pp. 4 n.n., copertina con riproduzione a colori dell'opera di Steffanoni «*Paesaggio spagnolo - 1962*». Esemplare con **dedica autografa** "A Lei e famiglia i migliori auguri di Buon Natale e felice 1965" con aggiunta a matita quella di **Giorgio Cesarano**: "and Cesarano". Un'altra scritta a penna è sovrapposta alla firma di Steffanoni: "Attilio - Bergamo v. Matris Domini 20 (21)". Probabile autore di quest'ultima, e destinatario del biglietto, è **Vittorio Sereni** con cui Steffanoni era in rapporto di collaborazione. Edizione originale. € 80

▼
 "Tra le collaborazioni [di Steffanoni] con i poeti spiccano quelle con Giovanni Giudici, Giovanni Raboni e Vittorio Sereni..." (Marco Corsi, in *VERBA PICTA*, progetto di ricerca dell'Università degli Studi di Firenze).

1964augurigalleriacadarioaugurifigurativiauguriastratti augu
ri concreti auguriformali augurivisivi auguricibernetici augurise
manti augurispaziali auguri programmati augurighestaltici au
gurimonocromiauguricronotopiciauguri1965

ANONIMO

1964 auguri galleria Cadario..., (Milano), Galleria Cadario, [senza indicazione dello stampatore],
1964 [dicembre], 12,3x18,2 cm., biglietto in carta satinata, testo in oro su fondo avorio. Edizione
originale. € 60

**CAPPELLO Carmelo**

Ragusa 1912 - Milano 1996

Natale 1964, s.l., edizione a cura dell'autore, [senza indicazione dello stampatore], **1964** [dicembre], 12,5x16,7 cm., plaquette in cartoncino, pp. 4 n.n., copertina muta, riproduzione di un disegno in bianco e nero n.t. firmato e datato. **Data e firma autografe dell'artista.** Edizione originale. € 60

**SPATARI Nick**

Nicodemo Spatari, Mammola 1929 - 2020

Natale 1964 - Cinghiali, (Milano), edizione a cura dell'artista, [senza indicazione dello stampatore], **1964** [dicembre], pieghevole su cartoncino 20,5x15,7 cm. che completamente svolto misura 20,5x33 cm. cm., riproduzione di una immagine xilografica a due tinte (*Cinghiali*). Edizione originale. € 40

CANEVARI Veniero

Farnese 1926 - Roma 1988

Con i più fervidi auguri di Buon Natale e Felice Anno Nuovo - Cino Del Duca Editore S.p.A., s.l., Cino Del Duca Editore, [stampo: Editoriale Ars], s.d. [ca. 1964], 17,3x12,2 cm., plaquette in cartoncino satinato, illustrazione a colori in copertina. Esemplare con messaggio autografo di autore non identificato. Edizione originale. € 30

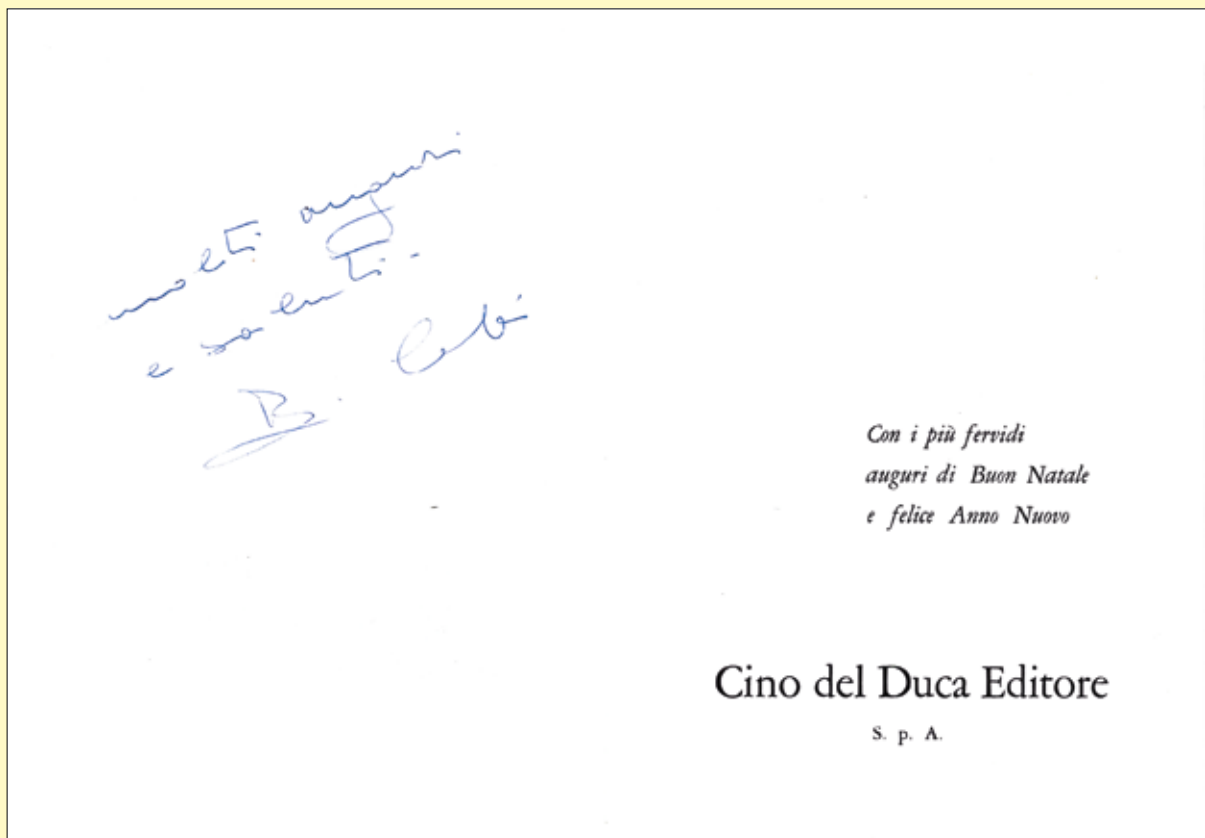
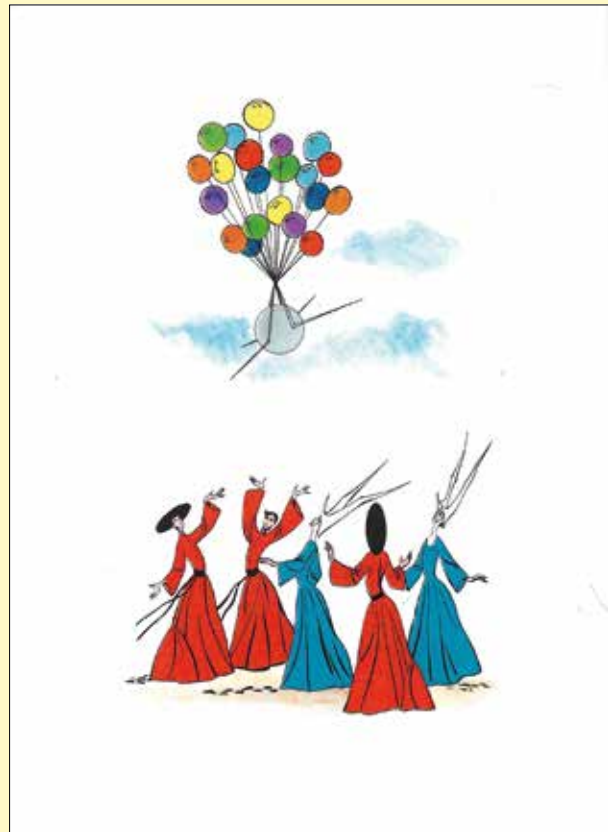

**CAPPELLO Carmelo**

Ragusa 1912 - Milano 1996

Traiettorie dal piano allo spazio IIa - 1965, Milano, Edizioni Grafic Olimpia, [senza indicazione dello stampatore], 1965 [dicembre], 16,5x11,5 cm., cartolina postale, riproduzione a colori di una scultura. Esemplare viaggiato, con bollo e timbro postale in data "13.12.65", indirizzato allo scrittore **Vittorio Sereni** (Luino 1913 - Milano 1983). Testo, data e firma autografi dell'artista. Edizione originale. € 60

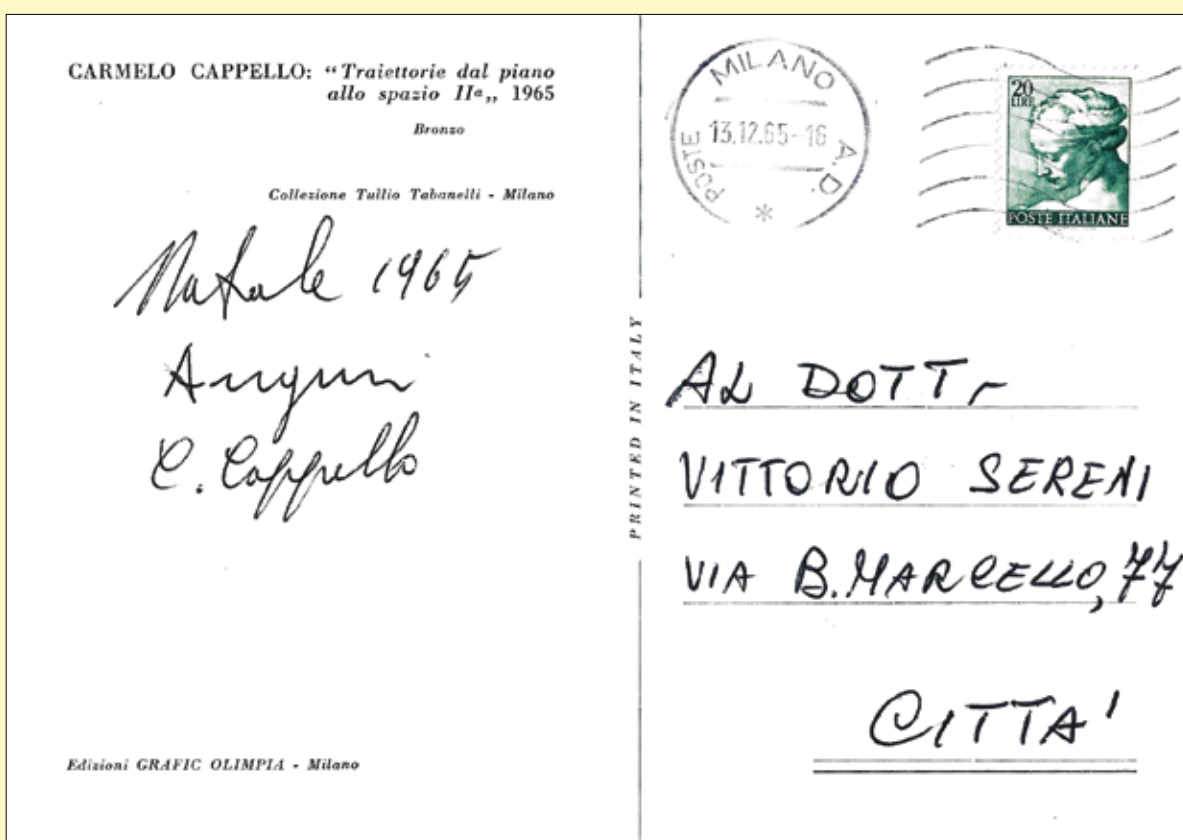

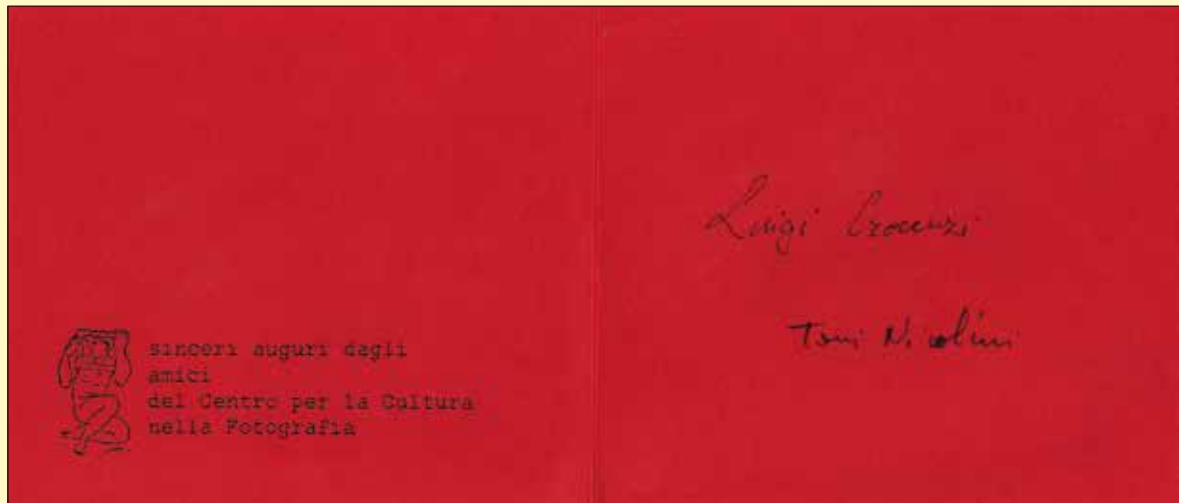

CROCENZI Luigi (Montegranaro 1923 - Fermo 1984)

NICOLINI Toni (Milano 1935 - Milano 2012)

Sinceri auguri dagli amici del Centro per la Cultura nella Fotografia, s.l., Centro per la Cultura nella Fotografia, [senza indicazione dello stampatore], s.d. [dicembre 1965], 10,8x12,7 cm., plaquette in cartoncino rosso, pp. 4 n.n., messaggio impresso a stampa e **firme autografe di Crocenzi e Nicolini**. Edizione originale. € 40

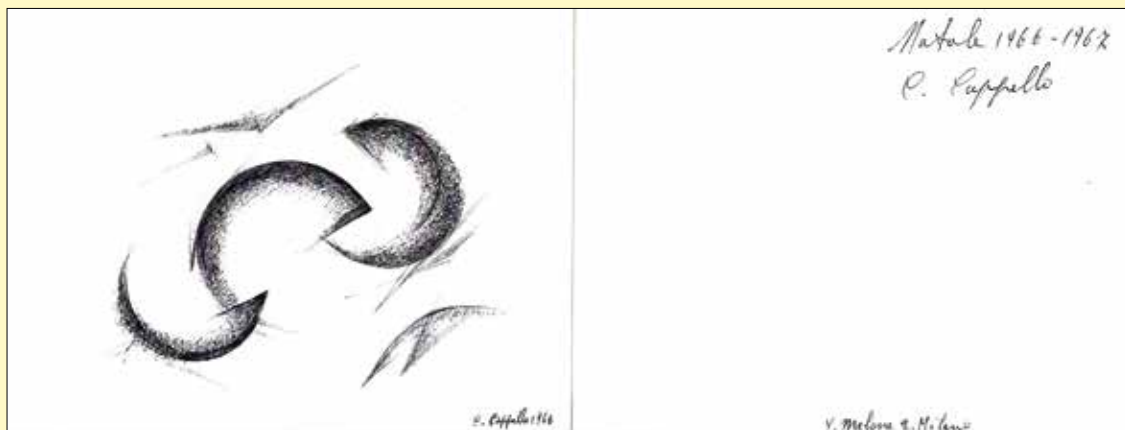
**CAPPELLO Carmelo**

Ragusa 1912 - Milano 1996

Natale 1966-1967, Milano, edizione a cura dell'autore, [senza indicazione dello stampatore], **1966** [dicembre], 12,3x16,8 cm., plaquette in cartoncino lucido, pp. 4 n.n., copertina muta, riproduzione di un disegno con **firma autografa e data** "C. Cappello 1966", e **scritta autografa** "Natale 1966-1967 - C. Cappello - V. Meloni 2. Milano" all'interno. Edizione originale. € 60



lamberto pignotti

poesia visiva

poésie visuelle

visual poem

schau-gedichte

... buon 68, comunque
Lamberto Pignotti

PIGNOTTI Lamberto

Firenze 1926

Poesia visiva - Poésie visuelle - Visual Poem - Schau-Gedichte [Help], (Firenze), edizione a cura dell'autore, [senza indicazione dello stampatore], s.d. [dicembre 1967], 10x21,8 cm., cartoncino impresso al solo recto, sequenza di 4 immagini in bianco e nero di poesia visiva. Esemplare con **dedica manoscritta firmata**: "...buon 68, comunque - Lamberto Pignotti". Edizione originale. € 250

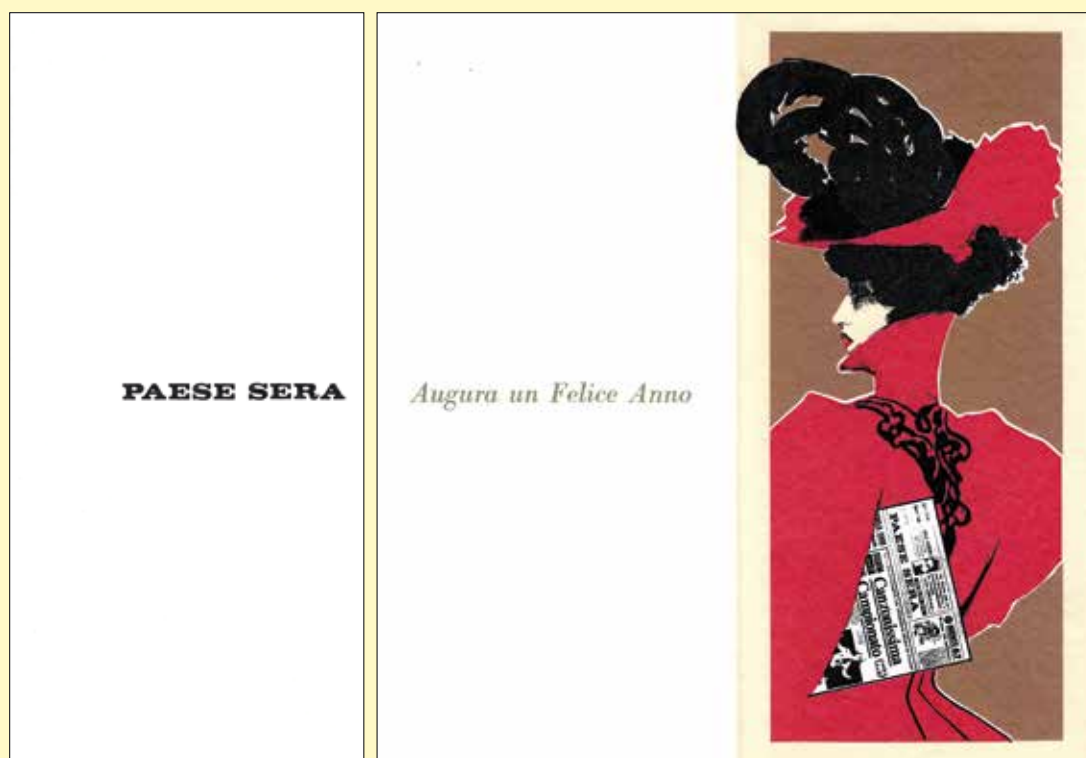

ANONIMO

OLIVA Vaclav (Nove Straseci 1861 - Praha 1928)

Paese Sera - Augura un Felice Anno, s.l., Paese Sera, [senza indicazione dello stampatore], s.d. [dicembre **1967?**], 21,8x10,5 cm., plaquette in cartoncino, pp. 4 n.n., montaggio grafico a colori di autore anonimo all'interno, su disegno di **Vaclav Oliva**. Edizione originale. € 50



L'immagine su cui è costruito il montaggio è una famosa litografia di Vaclav (Viktor) Oliva per il giornale illustrato *Zlata Praha* («*Praga d'oro*», 40x29 cm., 1899), pubblicata da Les Maîtres de l'Affiche nell'Imprimerie Chaix in un portfolio che raccoglieva i più bei manifesti illustrati dagli artisti dell'epoca (tav. n°176).

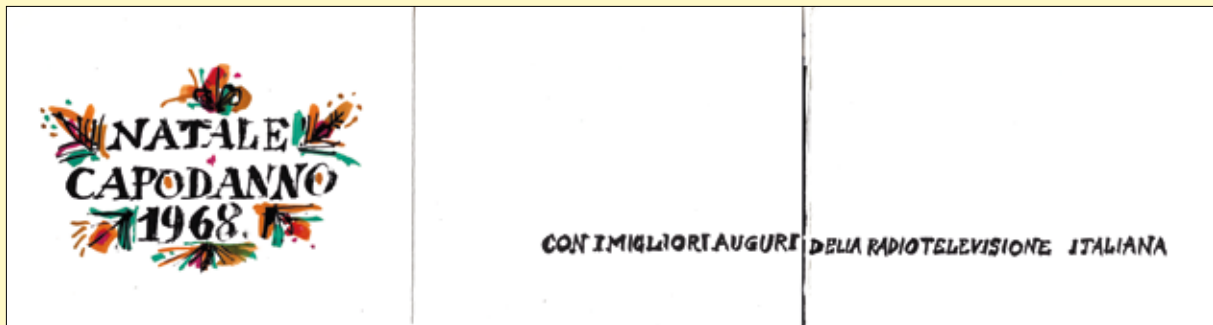

LUZZATI Emanuele

Genova 1921 - 2007

Natale - Capodanno 1968, s.l., RAI Radiotelevisione Italiana, [stampa: Staderini - Roma], s.d. [dicembre 1967], 14x17 cm., pieghevole a 8 facce che completamente svolto misura 14x67,5 cm., copertina con titolo in nero e disegno decorativo a colori su fondo avorio, 4 disegni a colori all'interno e il messaggio: «*Con i migliori auguri della Radiotelevisione Italiana*». Edizione originale. € 50

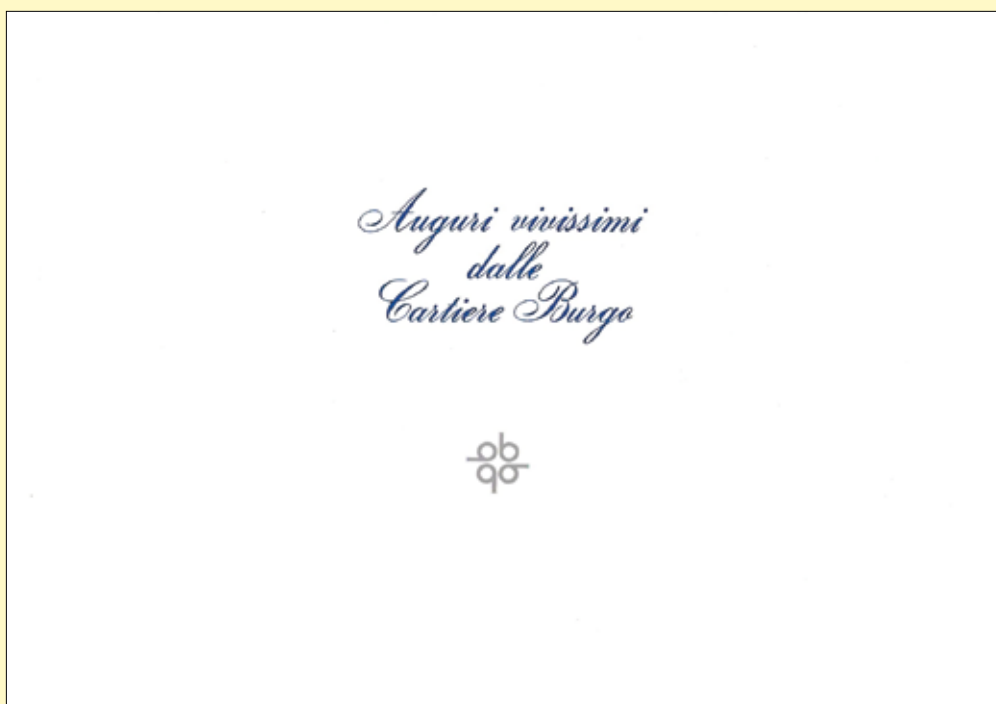

1968 BUONE NOTIZIE

CARTIERE BURGO

Verzuolo 1905 - in attività

Auguri vivissimi dalle Cartiere Burgo, s.l., Cartiere Burgo, [senza indicazione dello stampatore], s.d. [dicembre 1967], 11,4x16,5 cm., plaquette in cartoncino satinato, pp. 4 n.n., copertina con messaggio stampato in bleu e logo aziendale in nero. All'interno una immagine fotografica sepiata con la didascalia: «1968 buone notizie». Edizione originale. € 20



lamberto pignotti

poesia visiva

poésie visuelle

visual poem

schau-gedichte

Buon natale e ...

PIGNOTTI Lamberto

Firenze 1926

Poesia visiva - Poésie visuelle - Visual Poem - Schau-Gedichte [Vietnam], (Roma), edizione a cura dell'autore, [senza indicazione dello stampatore], s.d. [dicembre 1968], 10x21,7 cm., cartoncino impresso al solo recto, immagine di poesia visiva («*Francobolli e fumetti*», 1967), stampa in bianco e nero. Esemplare con **dedica manoscritta dell'artista**, non firmata: "Buon Natale e...". Edizione originale. € 180

**CARTIERE BURGO**

Verzuolo 1905 - in attività

Cartiere Burgo / Fervidi auguri, s.l., Cartiere Burgo, [senza indicazione dello stampatore], 1968 [dicembre], 21x10,5 cm., pieghevole a 6 facce in cartoncino satinato che completamente svolto misura 21x32 cm., copertina con composizione grafica in bianco, nero e oro su fondo verdino. All'interno composizione grafica in verdino e marron su fondo avorio, che combina le 4 "b" del logo aziendale con il numero "1969". Edizione originale.

€ 30

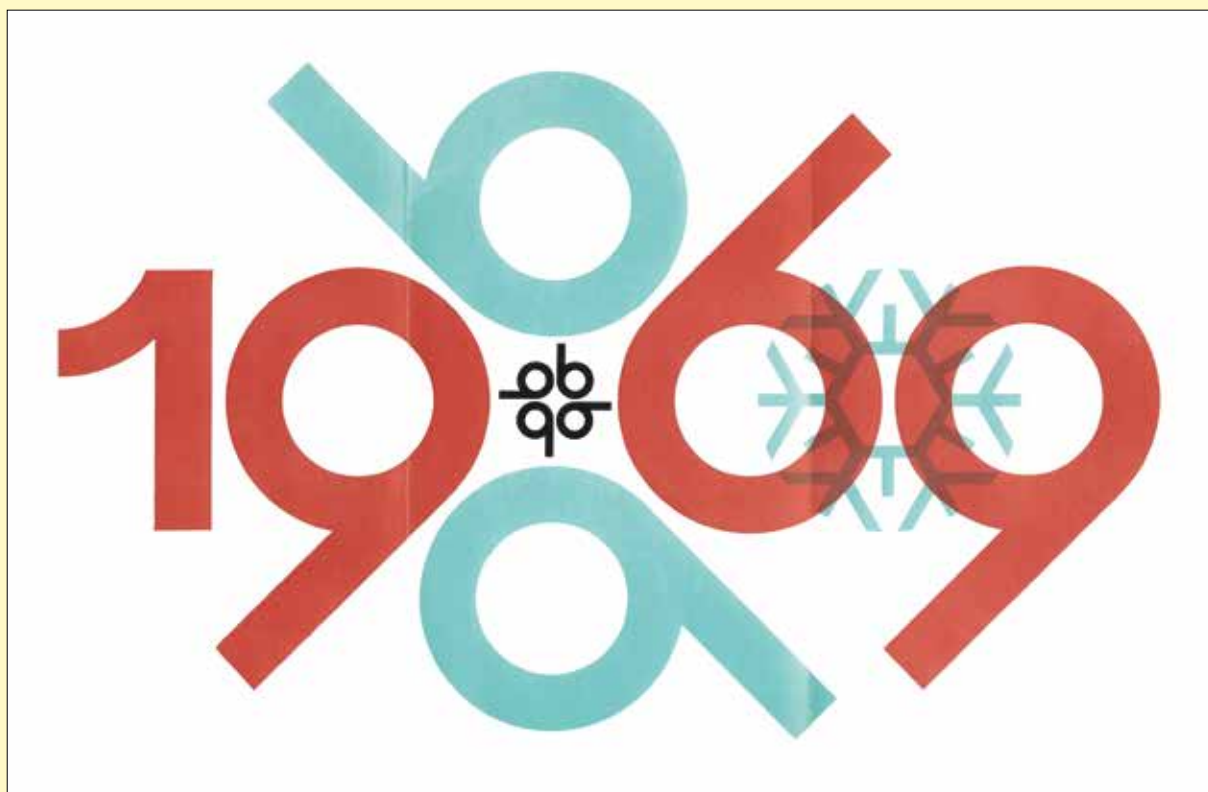

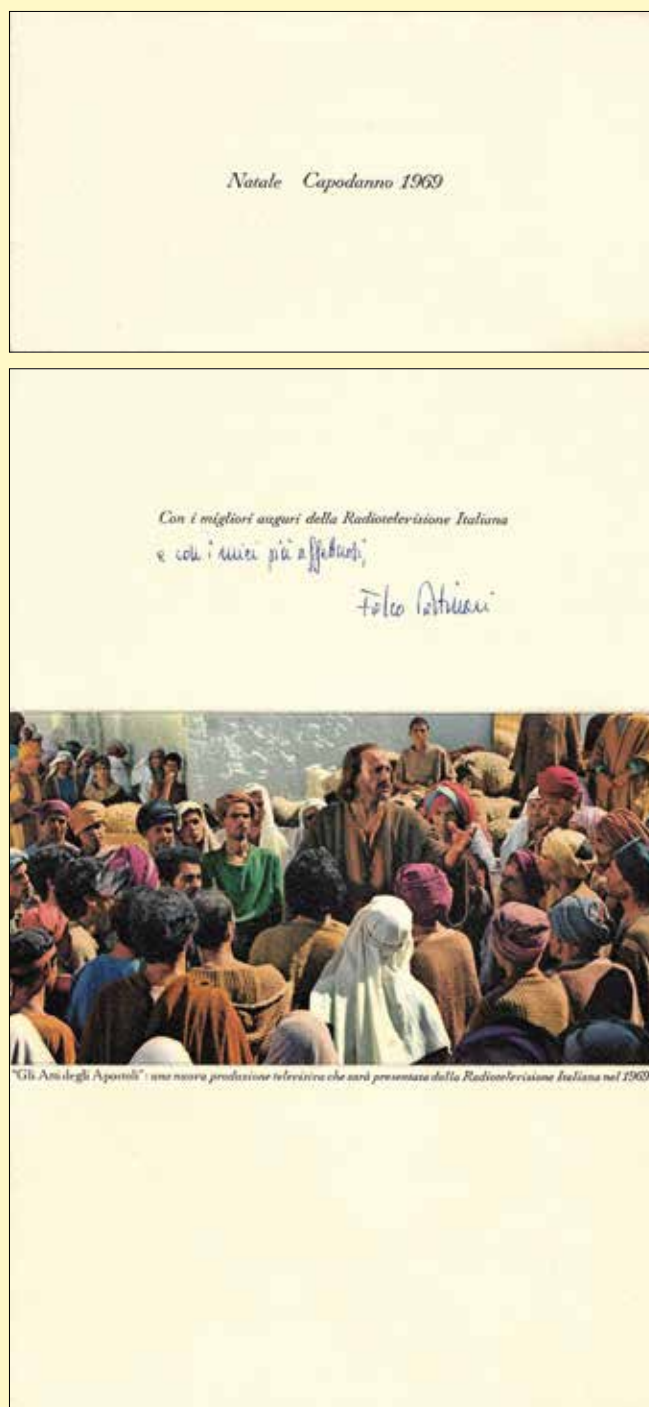

PORTINARI Folco
Cambiano 1926 - Milano 2019

Natale Capodanno 1969 / Con i migliori auguri della Radiotelevisione Italiana e con i miei più affettuosi, s.l., RAI Radiotelevisione Italiana, [senza indicazione dello stampatore], s.d. [dicembre 1968], 11,5x21,5 cm., pieghevole a 6 facce in cartoncino gofrato, che completamente svolto misura 34,2x21,5 cm., immagine fotografica a colori su fondo beige. Esemplare con **invio autografo di Folco Portinari**. Edizione originale.

€ 30

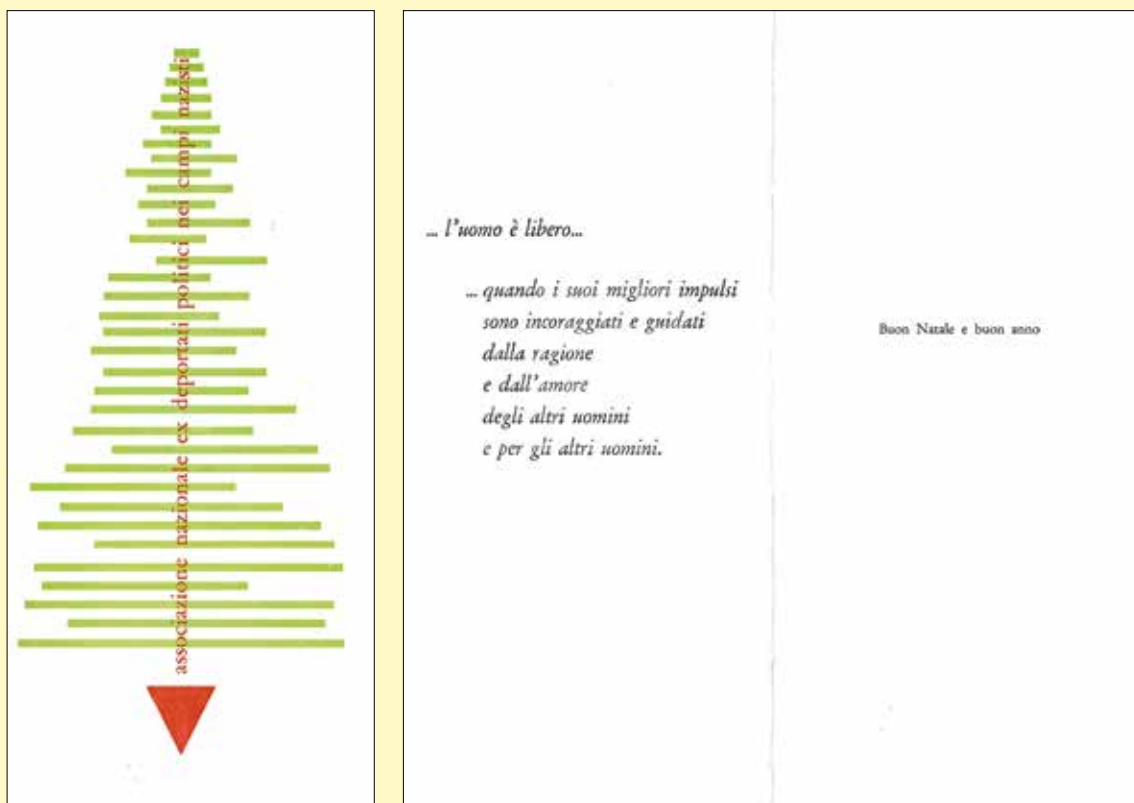
**STEINER Albe**

Alberto Massimo Alessandro Steiner, Milano 1913 - Raffadali, Agrigento 1974

Associazione Nazionale ex Deportati Politici nei Campi nazisti, Milano, ANED Sezione di Milano, [senza indicazione dello stampatore], s.d. [dicembre 1968], 21x9,7 cm., plaquette in cartoncino satinato, pp. 4 n.n., composizione grafica in verde e arancio su fondo bianco in copertina di Albe Steiner (non firmata). Edizione originale. € 70

▼
 Testo augurale “*Buon Natale e buon anno*”, con a fronte il messaggio: “...*l'uomo è libero... quando i suoi migliori impulsi / sono incoraggiati e guidati / dalla ragione / e dall'amore / degli altri uomini / e per gli altri uomini*”.

ANONIMO

L'Ora augura ore ed ore ore ed ore ore ed ore ore felici per tutto il 1969, s.l., L'Ora, [senza indicazione dello stampatore], s.d. [dicembre 1968], 12,3x16 cm., pieghevole che completamente svolto misura 48,5x16 cm., impresso al solo recto, composizione grafica e collage in bianco e nero su fondo rosso di autore anonimo. Edizione originale. € 40

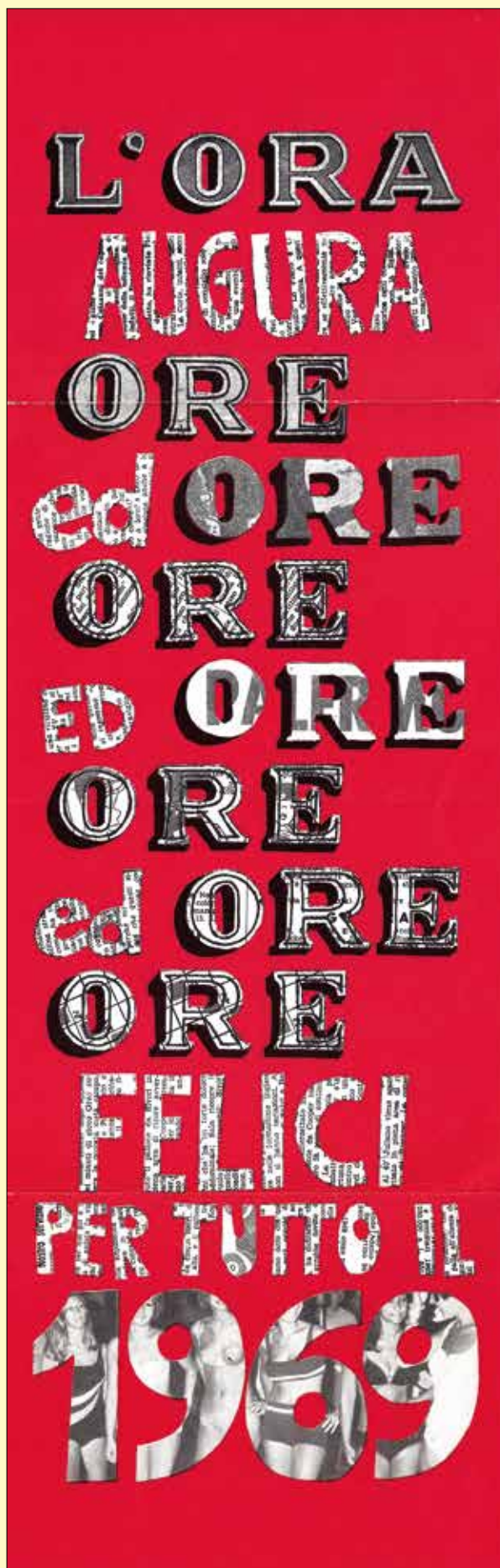

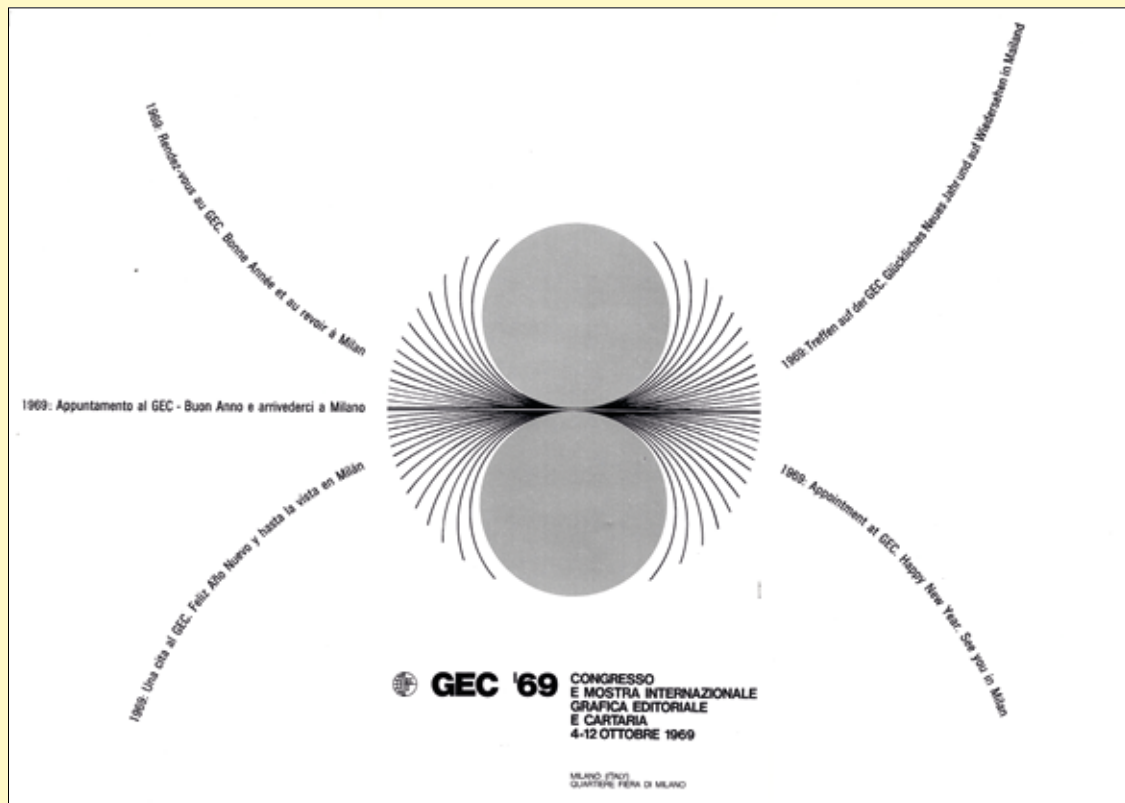

MONTAGNINI Paolo

1969: Appuntamento al GEC - Buon Anno e arrivederci a Milano, Milano, GEC 69 - Congresso e mostra internazionale grafica editoriale e cartaria, [senza indicazione dello stampatore], s.d. [gennaio 1969], 21x10 cm., pieghevole a 6 facce in cartoncino satinato che completamente svolto misura 21x29,4 cm., composizione grafica in nero e argento, testo in nero, su fondo bianco. Messaggio in italiano, francese, spagnolo, tedesco e inglese. Edizione originale. € 30

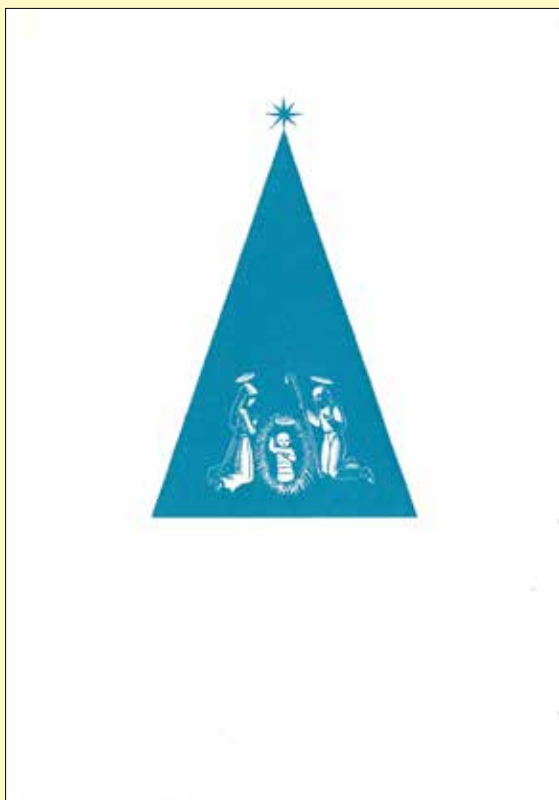
**ZETTI Italo**

Firenze 1913 - Casore del Monte 1978

Beneaugurando per il Natale e il nuovo Anno, (Milano), Tipografia U. Allegretti di Campi, [senza indicazione dello stampatore], 1969 [dicembre], 16,3x11,3 cm., plaquette in cartoncino satinato, pp. 4 n.n., illustrazione xilografica in bleu su fondo bianco di Italo Zetti. Stampa in bleu. Esemplare con **annotazione autografa dell'editore Guido Campi** "via Orti 2 - 20122". Allegata la busta intestata. Edizione originale.

€ 70

IDEM: esemplare senza busta allegata.

€ 50

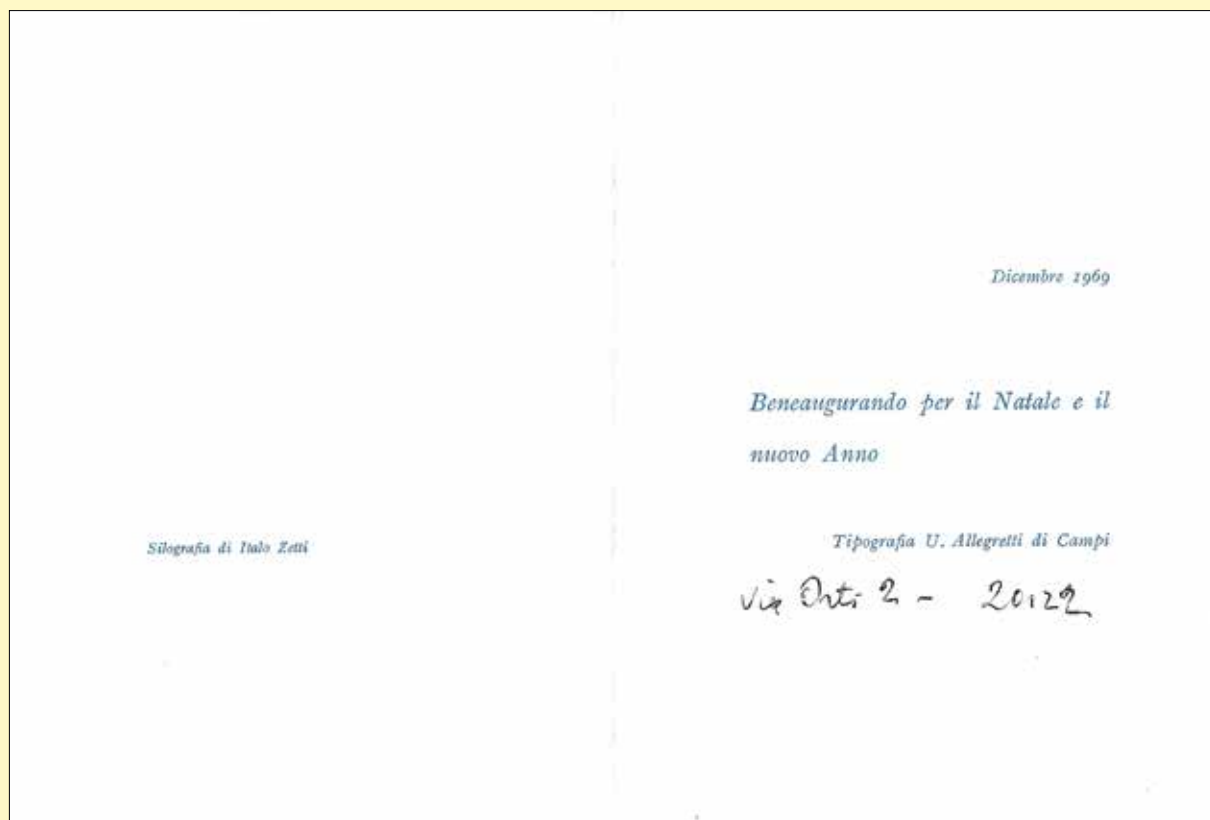

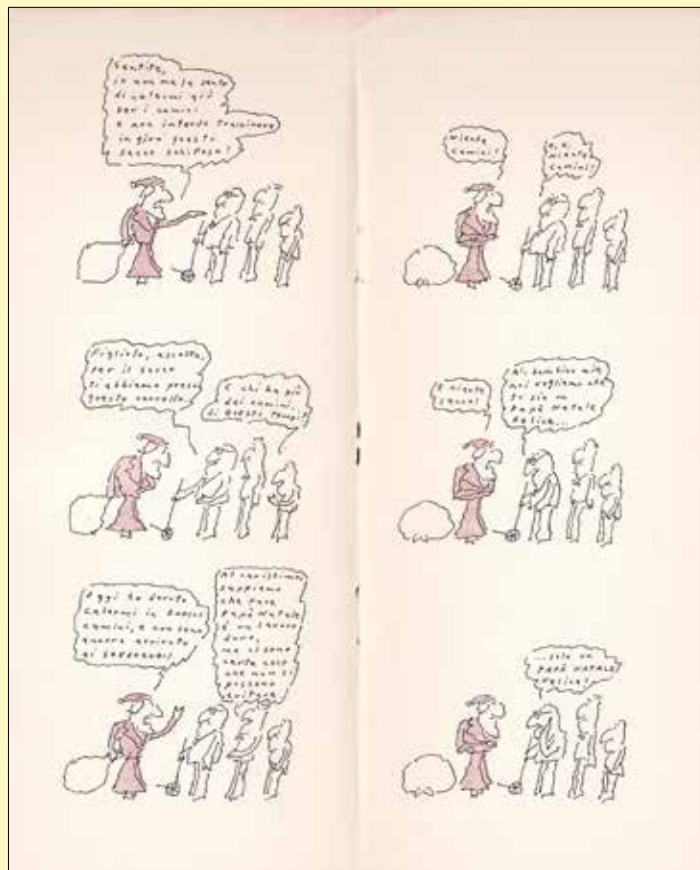

BLECHMAN Robert Oscar
Brooklyn, New York 1930

Buon Natale da Linus, s.l., Linus (Periodico), [senza indicazione dello stampatore], s.d. [dicembre 1969], 27x11 cm., broccura a un punto metallico, pp. 12 compresa la copertina, storia a fumetti stampata in nero e rosso, senza menzione del titolo. Insetto di LINUS, anno V n. 57, dicembre 1969. Edizione originale. € 60

▼
Il titolo della storia è *Xmas*.



Buon Natale da Linus

**CARTIERE BURGO**

Verzuolo 1905 - in attività

1970 / *Fervidi auguri* - Cartiere Burgo, s.l., Cartiere Burgo, [senza indicazione dello stampatore], 1969 [dicembre], 11x21 cm., plaquette in cartoncino satinato, pp. 4 n.n., copertina con la data "1970" impressa in oro su fondo crema e fustellatura che permette di intravedere il logo aziendale nella pagina sottostante. Il messaggio augurale è un'unica composizione grafica in bianco, nero, oro, avorio e celeste, che coinvolge seconda e terza di copertina. Edizione originale. € 30

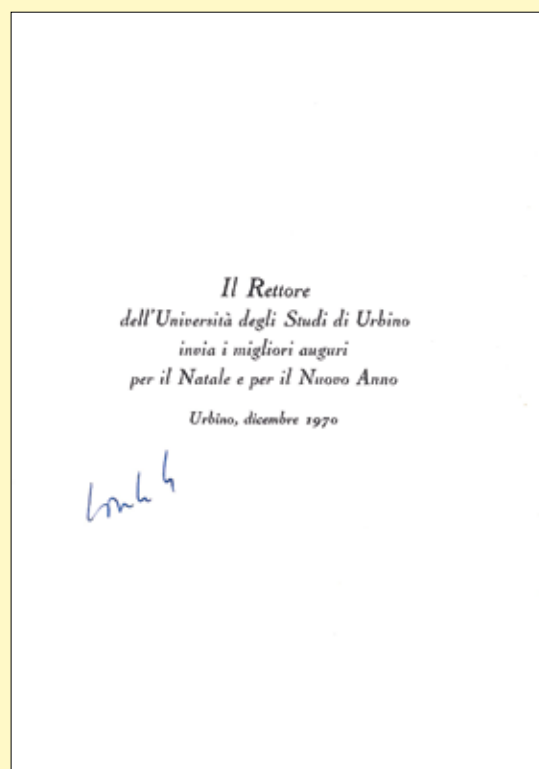
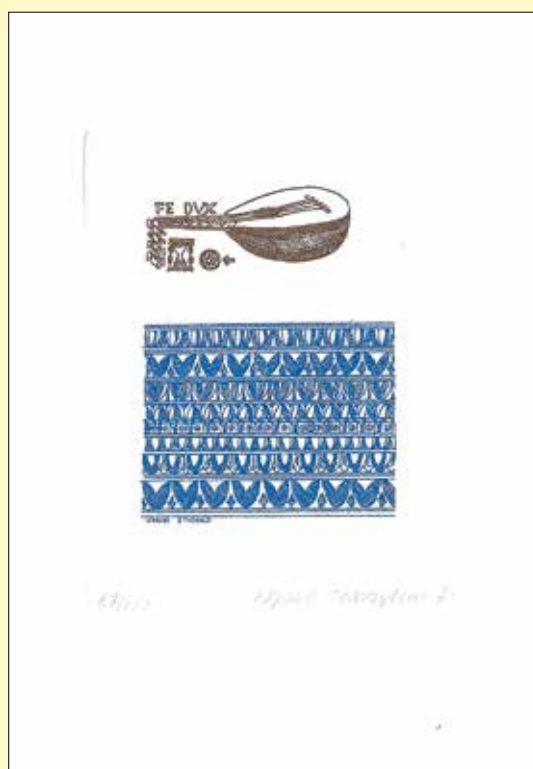

TRAVAGLINI Edgardo
Fano 1934 - Pesaro 2020)

Il rettore dell'Università degli studi di Urbino invia i migliori auguri per il Natale e per il Nuovo Anno - Urbino, dicembre 1970, Urbino, Università degli Studi di Urbino, [senza indicazione dello stampatore], **1970** (dicembre), 17x12 cm., plaquette in carton-cino, pp. 4 n.n., copertina con stemma impresso in a secco bianco su bianco e testo in nero all'interno con **firma autografa del Rettore Carlo Bo** (Sestri Levante 1911 - Urbino 2001), **1 acquaforte a colori sciolta f.t. numerata e firmata dall'artista**, protetta da velina. Tiratura di **100 esemplari numerati**. Allegata la busta originale, viaggiata, con bollo e timbro postale, indirizzata allo storico dell'arte e scrittore **Piero Bigongiari** (Navacchio 1914 - Firenze 1997). Edizione originale. € 250

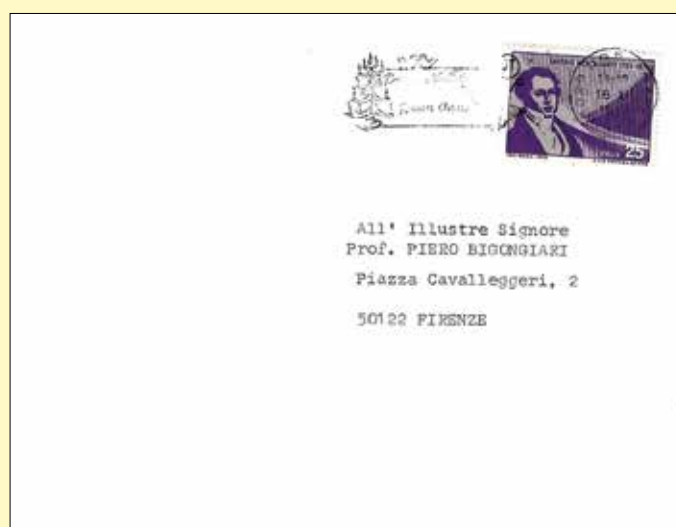

ALLEGRETTI

Tipografia Allegretti s.n.c.
di Rodolfo Campi & C.
Milano 1890 - in attività)

I migliori auguri per il Natale e l'Anno nuovo dalla Tipografia U. Allegretti di Campi in Milano, Milano, Tipografia U. Allegretti di Campi, 1970 (dicembre), 14,5x9,5, cartoncino gofrato impresso al solo recto, testo stampato in nero in cornice decorativa dorata su fondo crema. Esemplare completo di busta intestata dell'editore. Edizione originale. € 30

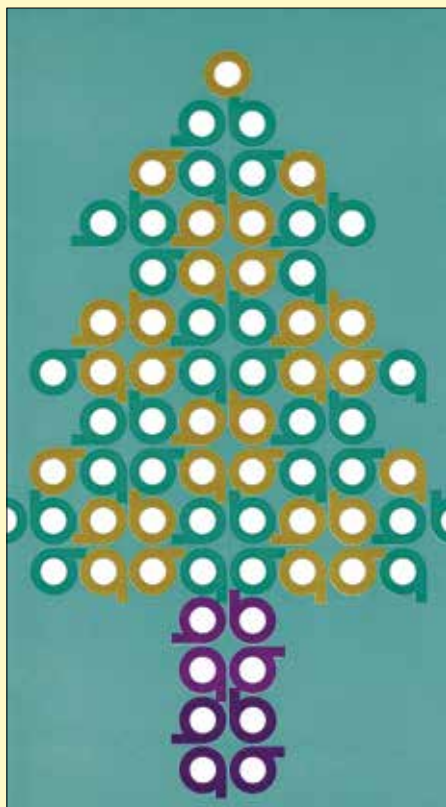

**CARTIERE BURGO**

Verzuolo 1905 - in attività

I migliori voti per le festività e per un 1971 sereno e felice, s.l., Cartiere Burgo, [senza indicazione dello stampatore], s.d. [dicembre 1970], 21,2x11,5 cm., plaquette in cartoncino satinato, pp. 4 n.n., copertina illustrata con composizione grafica in verde, oro e viola su fondo verde chiaro che combina le 4 "b" del logo aziendale. All'interno un'altra composizione del logo aziendale in oro e vari toni di viola su fondo bianco. Edizione originale. € 30

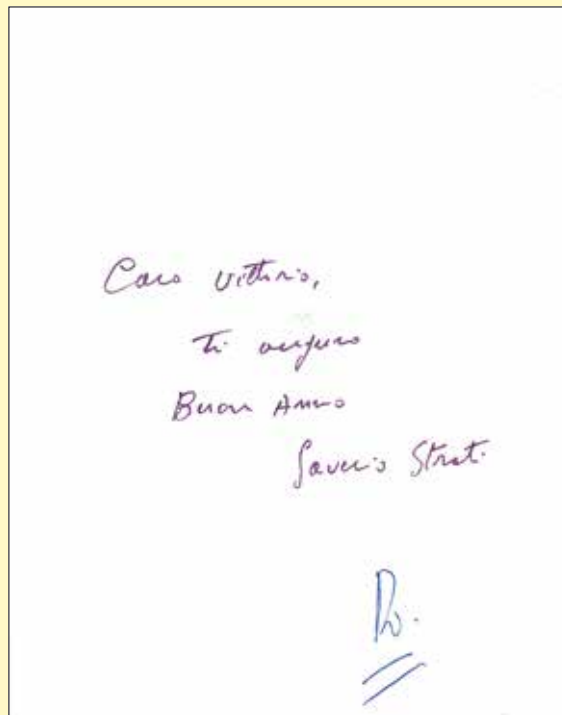

**MARCUCCI Mario**

Viareggio 1910 - Viareggio 1992

Pina, 1970, Firenze, Edizioni Galleria Pananti, [senza indicazione dello stampatore], s.d. [1970], 18,7x15 cm., plaquette in cartoncino, pp. 4 n.n., copertina illustrata con un disegno a colori di Mario Marcucci. Messaggio autografo di **Saverio Strati** (Sant'Agata del Bianco 1924 - Scandicci 2014): "Caro Vittorio, Ti auguro Buon Anno - Saverio Strati", indirizzato a **Vittorio Sereni** (Luino 1913 - Milano 1983). Edizione originale. € 30

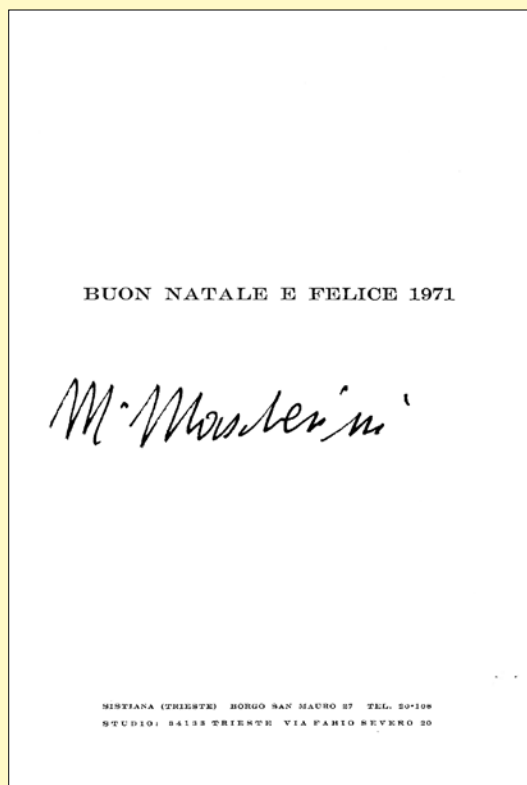

MASCHERINI Marcello
Udine 1906 - Padova 1983

Buon Natale e felice 1971, Sistina, Trieste, edizione a cura dell'autore, [senza indicazione dello stampatore], 1970 [dicembre], 14,3x10 cm., plaquette in cartoncino lucido, pp. 4 n.n., riproduzione fotografica in bianco e nero di una scultura in copertina. Lievi bruniture ai margini interni. Edizione originale. € 20

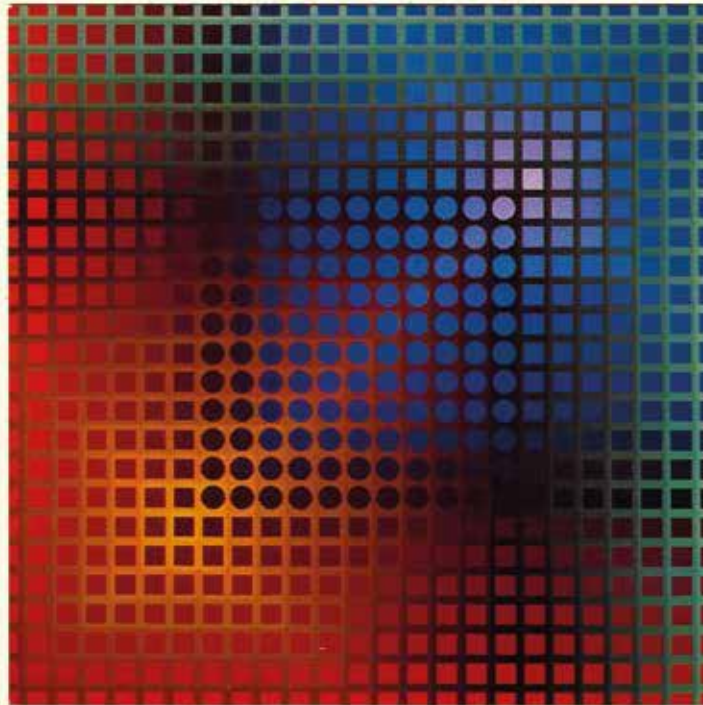
**VASARELY Victor**

Pécs, Ungheria 1906 - Parigi 1997

Vascoeuil 1970, s.l., Televisione Svizzera Italiana, [senza indicazione dello stampatore], s.d. [dicembre 1970], 18,3x14,2 cm., plaquette in cartoncino, immagine a colori plastificata applicata, messaggio augurale impresso all'interno: "La televisione della Svizzera Italiana formula i migliori auguri di Buone Feste". Esemplare con **firma autografa** del direttore del settore culturale dell'emittente, **Bixio Candolfi**. Edizione originale. € 40

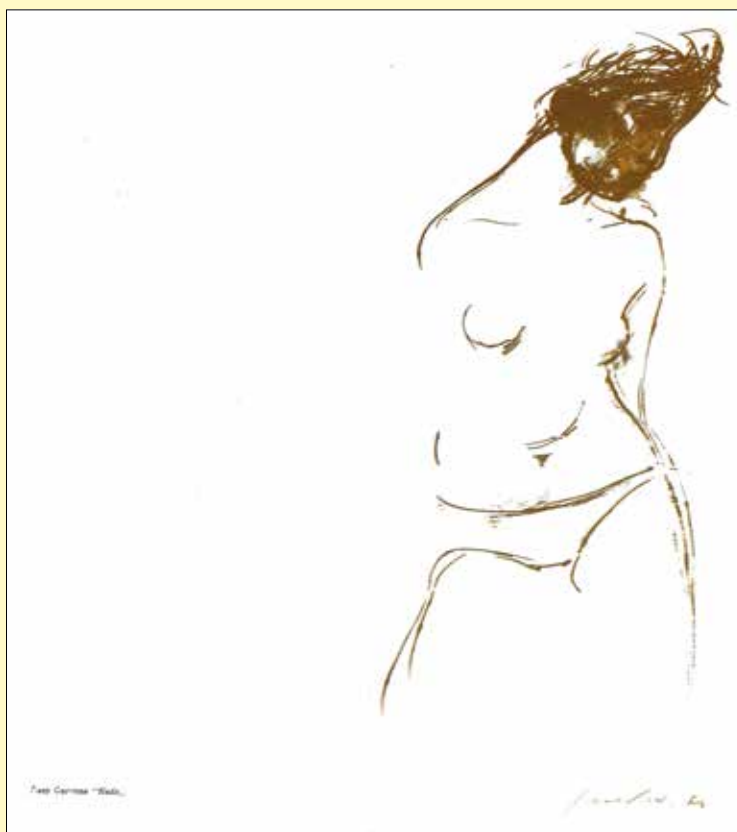
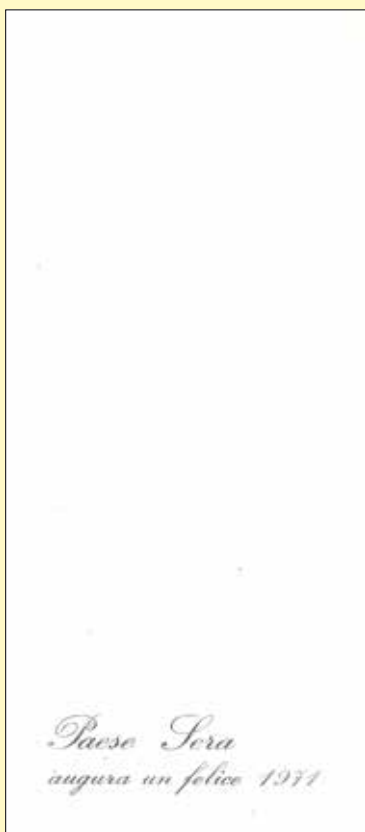

Bixio Candolfi nel 1963 inizia a collaborare alla Televisione Svizzera italiana nel 1963. Quattro anni dopo assume la carica di direttore del settore culturale e abbandona l'insegnamento. Nel 1977 è nominato direttore dei programmi radiotelevisivi, incarico che ricoprirà fino al pensionamento, nel 1984.

**GUCCIONE Piero**

Scicli 1935 - Modica 2018

Paese Sera augura un felice 1971, s.l., Paese Sera, [senza indicazione dello stampatore], s.d. [dicembre 1970], 21,7x9,5 cm., plaquette in cartoncino, pp. 4 n.n., copertina con titolo in nero su fondo avorio, all'interno riproduzione del disegno a sanguigna «Nudo» di Piero Guccione. Edizione originale. € 40

	 TRIBUNALE DI MILANO	Avv. MAURIZIO FUSI VIA FONTANA, 22 - MILANO TEL. 781984 - 798188
	ATTO DI CITAZIONE	
	Il sottoscritto, Avv. MAURIZIO FUSI, con studio in Milano	
	Via Fontana n. 22, nella sua qualità di difensore e procura-	
	tore domiciliatario, in forza di procura generale alle liti con-	
	feritagli con atto in autentica Notaio XXXXX N. di Repertorio	

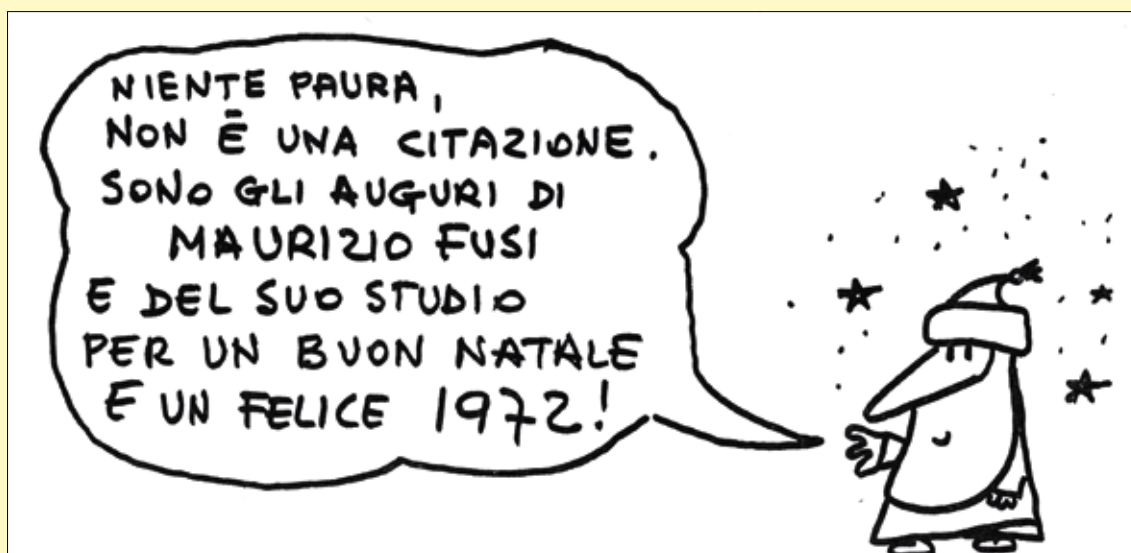

ANONIMO

Tribunale di Milano - Atto di Citazione, Milano, Avv. Maurizio Fusi, [senza indicazione dello stampatore], s.d. [dicembre 1971], 10x21 cm., plaquette in cartoncino gofrato, pp. 4 n.n., stampa in bianco e nero. Disegno di autore non identificato. Edizione originale. € 40

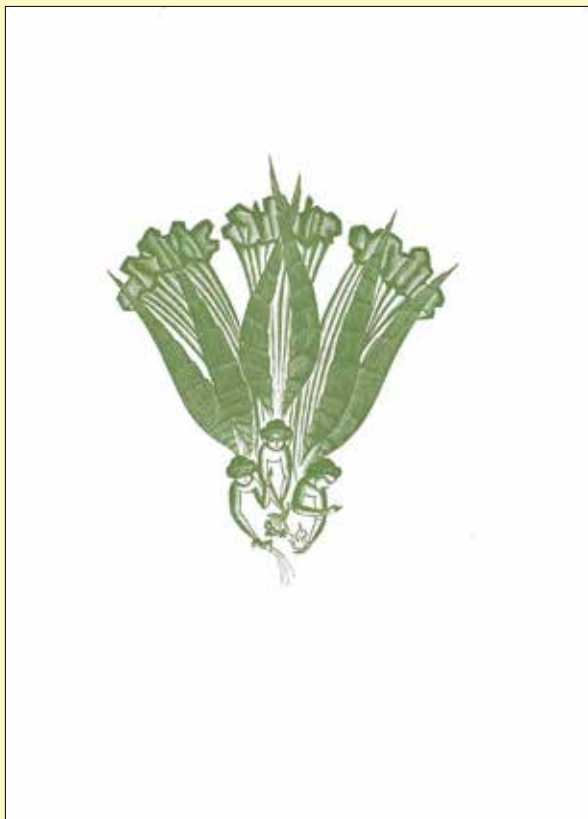
**ZETTI Italo**

Firenze 1913 - Casore del Monte 1978

Auguri vivissimi dalla Tipografia U. Allegretti di Campi / Natale 1971 - Capodanno 1972, (Milano), Tipografia U. Allegretti di Campi, [senza indicazione dello stampatore], 1971 [dicembre], 16,7x12 cm., plaquette in cartoncino satinato, pp. 4 n.n., copertina con illustrazione xilografica in verde su fondo bianco di Italo Zetti. Esemplare completo di busta intestata dell'editore. Edizione originale. € 50



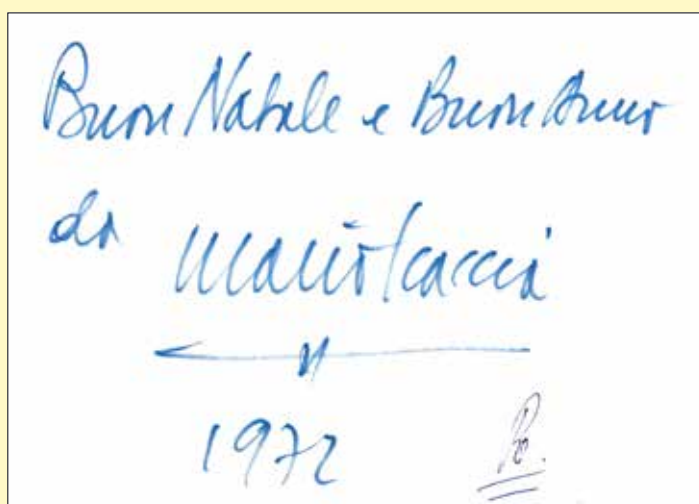

SCACCIA Mario
Roma 1919 - 2011

Buon Natale e Buon Anno da Mario Scaccia 1972, s.l., edizione a cura dell'autore, [senza indicazione dello stampatore], **1972** [dicembre], 14,8x10,3 cm., fotocartolina, fotografia originale in bianco e nero, esemplare con **messaggio autografo firmato e datato dall'artista.** € 50

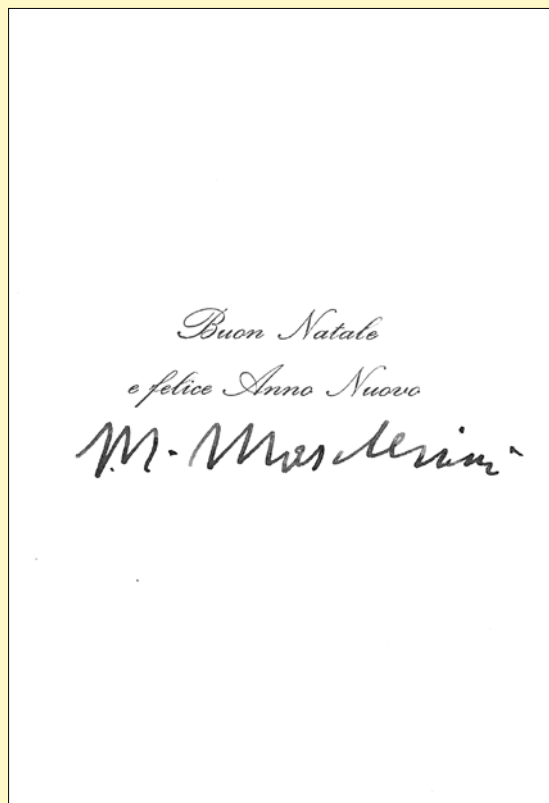
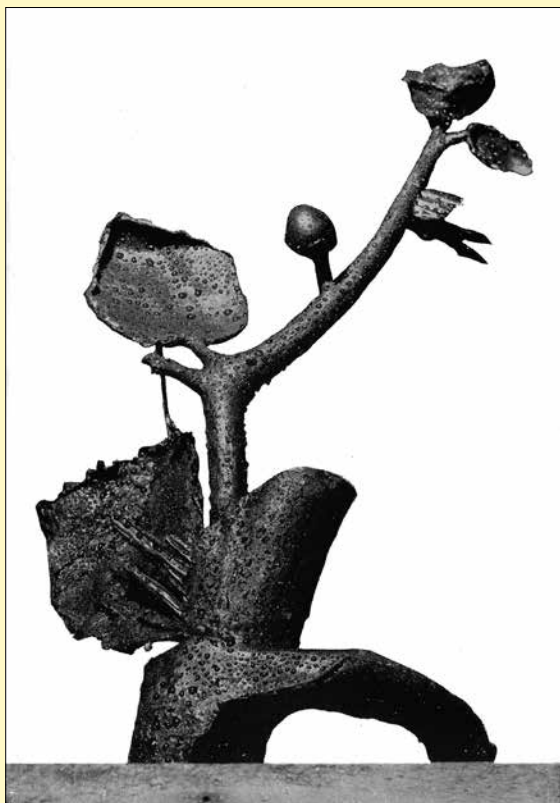

MASCHERINI Marcello
Udine 1906 - Padova 1983

Buon Natale e Felice Anno Nuovo, s.l., edizione a cura dell'autore, [senza indicazione dello stampatore], s.d. [dicembre 1972], 15x10,5 cm., plaquette in cartoncino lucido, pp. 4 n.n., riproduzione fotografica in bianco e nero della scultura «*Fiore d'inverno 1972*». Edizione originale. € 30

**CARTIERE BURGO**

Verzuolo 1905 - in attività

1976 *Auguri dalle Cartiere Burgo*, s.l., Cartiere Burgo, [senza indicazione dello stampatore], 1975 [dicembre], 11,2x21,4 cm., plaquette in cartoncino satinato, pp. 4 n.n., copertina illustrata a colori con 4 fustellature che permettono di intravedere la composizione grafica nella pagina sottostante: le 4 “b” del logo aziendale che contengono i numeri in bianco e nero della data data “1976”. Esemplare con firma autografa di autore non identificato. Edizione originale. € 20



MINOLA Giò
Torino 1933

Buon Natale - Buon 1976, Torino, Giò Minola, [senza indicazione dello stampatore], s.d. [dicembre **1975**], 27,7x20 cm., plaquette in cartoncino satinato, pp. 4 n.n., copertina illustrata con la riproduzione di una litografia a colori dell'autore. Esemplare con **firma autografa dell'autore**. Edizione originale. € 40

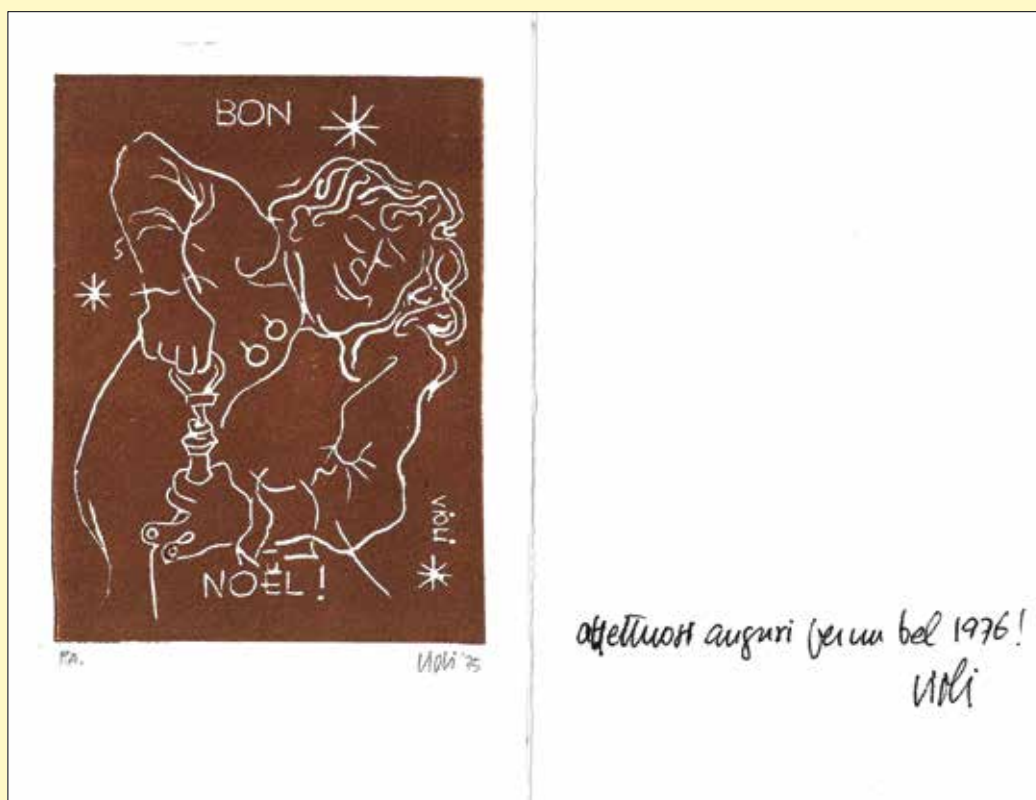
**VIOLI Raffaele**

Affettuosi auguri per un bel 1976!, s.l., edizione a cura dell'artista, [senza indicazione dello stampatore], **1975** [dicembre], 15x10 cm., plaquette in cartoncino, pp. 4 n.n., 1 immagine impressa in **linoleografia**, **firmata, datata e siglata "PA"** (prova d'artista). Esemplare con messaggio autografo dell'artista. Edizione originale. € 70

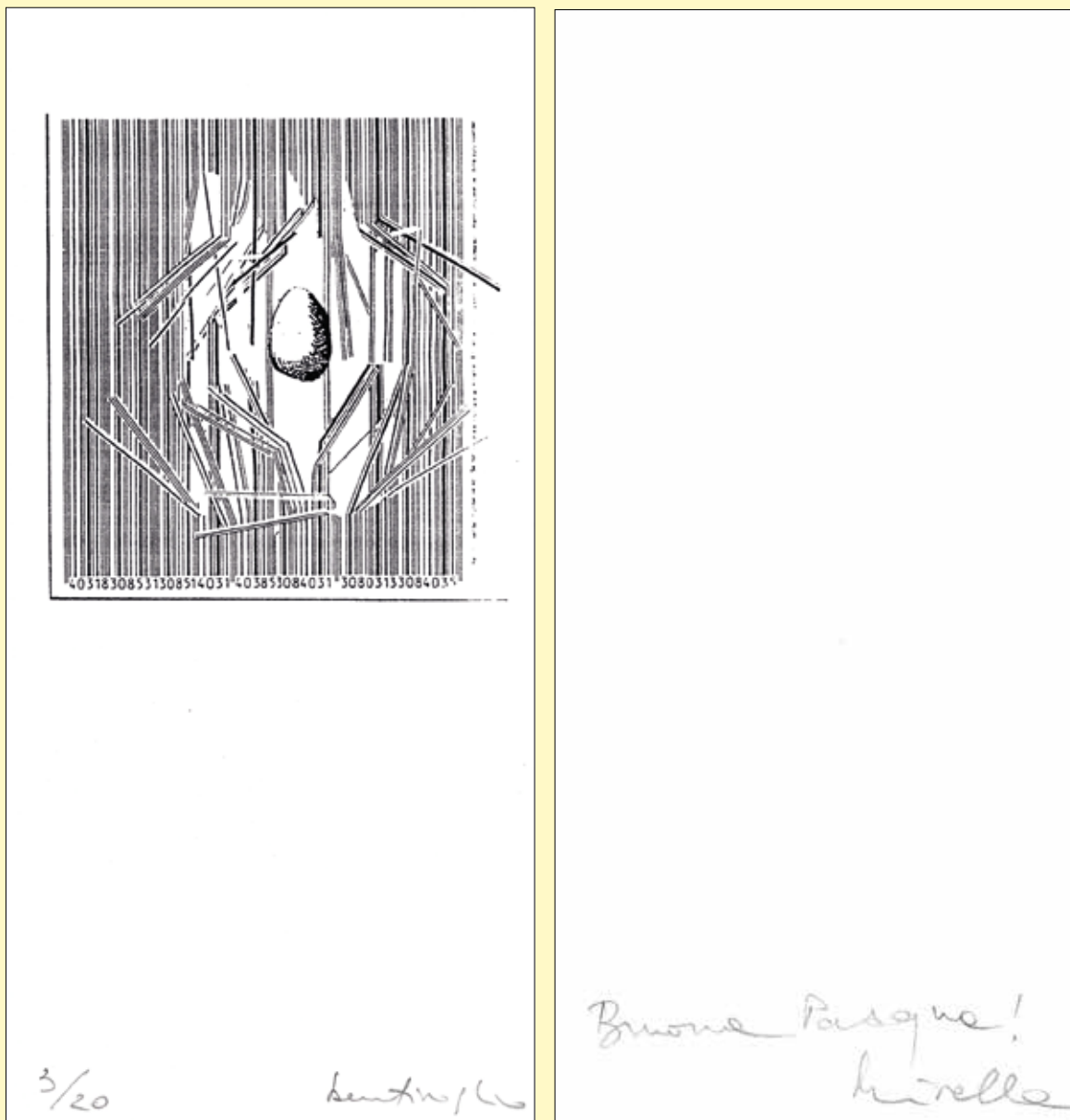

BENTIVOGLIO Mirella
Klagenfurt 1922 - Roma 2017

Buona Pasqua!, s.l., edizione a cura dell'autrice, [senza indicazione dello stampatore], s.d. [1977], 22x10,5 cm., cartoncino leggero impresso al solo recto, immagine in bianco e nero firmata e numerata a matita dall'artista. esemplare con **messaggio autografo firmato** "*Buona Pasqua! - Mirella*". e numerato. Tiratura unica di **20 esemplari numerati**. Edizione originale. € 250

**CARTIERE BURGO**

Verzuolo 1905 - in attività

Auguri dalle Cartiere Burgo per il 1978, s.l., Cartiere Burgo, [senza indicazione dello stampatore], s.d. [dicembre 1977], 11x21 cm., plaquette in cartoncino, pp. 4 n.n., copertina illustrata con il logo dell'azienda a colori su fondo nero. Esemplare con firma autografa di autore non identificato. Edizione originale. € 10

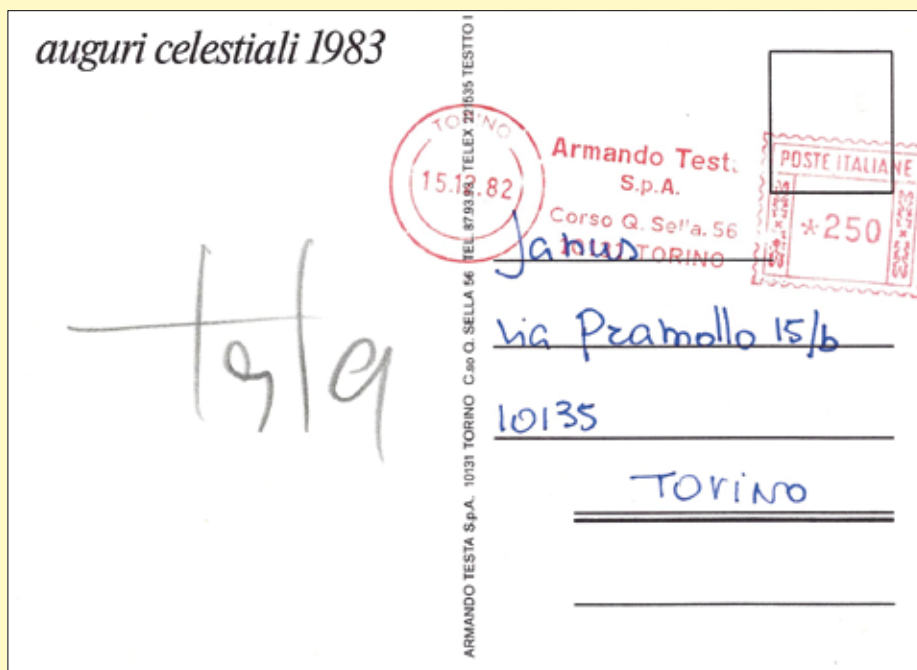

TESTA Armando
Torino 1917 - 1992

Auguri celestiali, Torino, Armando Testa S.p.A., [senza indicazione dello stampatore], **1982** [dicembre], 10,8x15 cm., cartolina postale, fotomontaggio a colori. Esemplare viaggiato, con bollo e timbro postale in data "15.12.82", indirizzato a **Janus** (Roberto Gianoglio, Torino 1927 - 2020), **firma autografa dell'artista**. Edizione originale. € 150

ANONIMO

Auguri di buone feste - Per il lavoro, il rinnovo del contratto, tasse più giuste per tutti, Milano, Federazione Lavoratori Metalmeccanici di Milano, [senza indicazione dello stampatore], s.d. [dicembre 1982], 14,8x9,8 cm., cartoncino satinato impresso fronte e retro, una vignetta in bianco e nero al recto e una più piccola al verso, con Babbo Natale e l'operaio che si abbracciano. Al verso il testo «Si, gli auguri e la lotta servono». Ne esistono 4 versioni con sfondo di diverso colore e disegni modificati: 1) **Sfondo giallo:** Babbo Natale e l'operaio reggono i due cartelli «Auguri e lotta» e «1983». Al verso: testo in nero, due diciture sovrainpresse in colore giallo e la vignetta anch'essa in giallo; 2) **Sfondo rosso chiaro:** Babbo Natale e l'operaio reggono un secchio e un pennello. Al verso il testo è stampato in nero e rosso; 3) **Sfondo verde:** Babbo Natale e l'operaio reggono un campanello e un martello, al verso il testo è stampato in nero e verde; 4) **Colore arancio shocking:** Babbo Natale e l'operaio reggono una striscione con impresso in arancio «E lotta», al verso il testo è stampato in nero e arancio. Edizione originale.

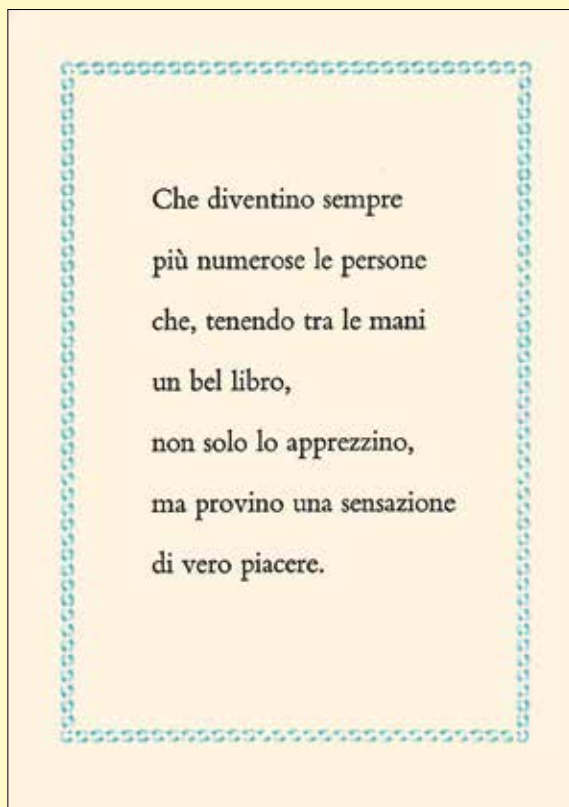

**STAMPERIA VALDONEGA**

Verona 1948 - in attività, acquisita dal gruppo SIZ

Che diventino sempre più numerose le persone che, tenendo tra le mani un bel libro, non solo lo apprezzino, ma provino una sensazione di vero piacere, Verona, Stamperia Valdonega, s.d. [dicembre 1982], 16,2x11,5 cm., plaquette in cartoncino vergato, pp. 4 n.n., copertina con testo in carattere Bembo in nero inquadrate in cornice verde su sfondo crema. Messaggio a stampa all'interno: «Buone feste e felice anno 1983». Esemplare con **firma autografa di Martino Mardersteig**. Edizione originale. € 80

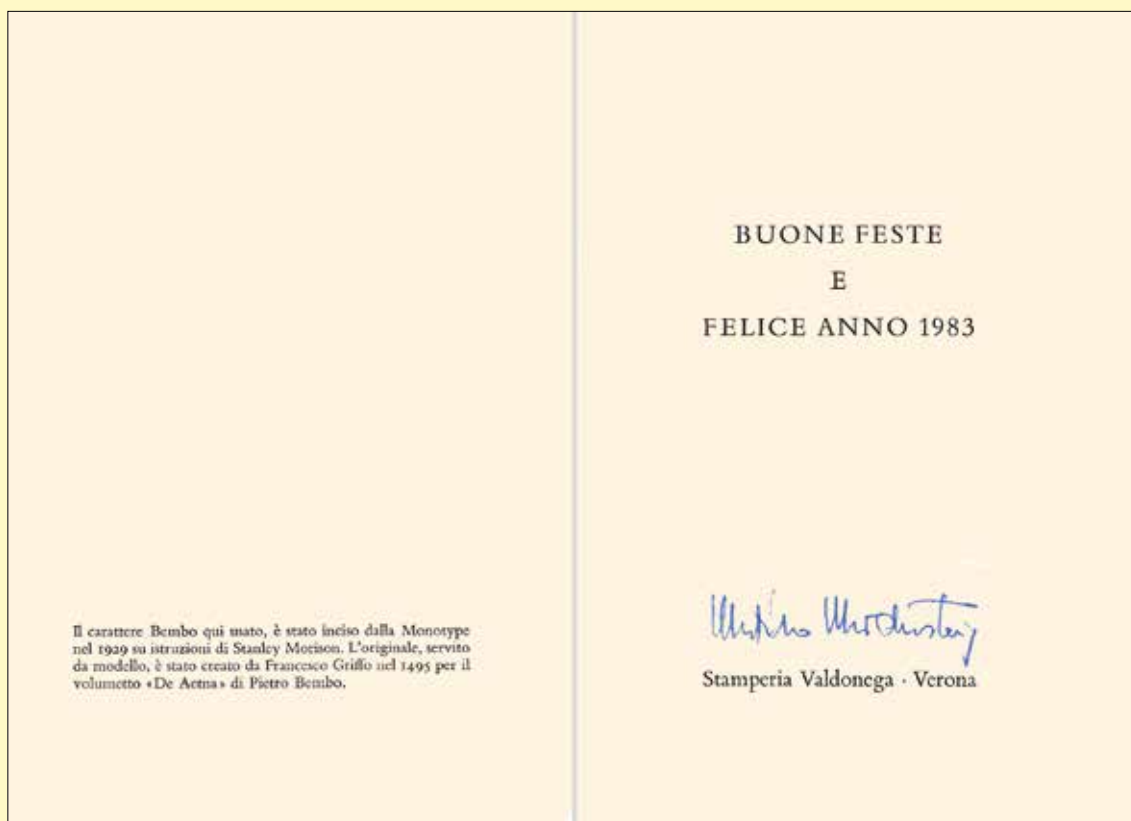

Il carattere Bembo qui usato, è stato inciso dalla Monotype nel 1929 su istruzioni di Stanley Morison. L'originale, servito da modello, è stato creato da Francesco Griffo nel 1495 per il volumetto «De Actna» di Pietro Bembo.

BUONE FESTE
E
FELICE ANNO 1983

Martino Mardersteig

Stamperia Valdonega · Verona



NESPOLO Ugo
Mosso Santa Maria, Biella 1941

Ugo Nespolo - L.R. 8, (Torino), edizione a cura dell'autore, [senza indicazione dello stampatore], **1983** [dicembre], 14,5x10 cm., cartolina postale, riproduzione di un disegno a colori. Al verso un messaggio autografo a colori, **disegno originale con firma autografa dell'artista**: "Felice '84". Esemplare viaggiato, con bollo e timbro postale in data "15.12.83", indirizzato a **Janus** (Roberto Gianoglio, Torino 1927 - 2020). Edizione originale. € 200

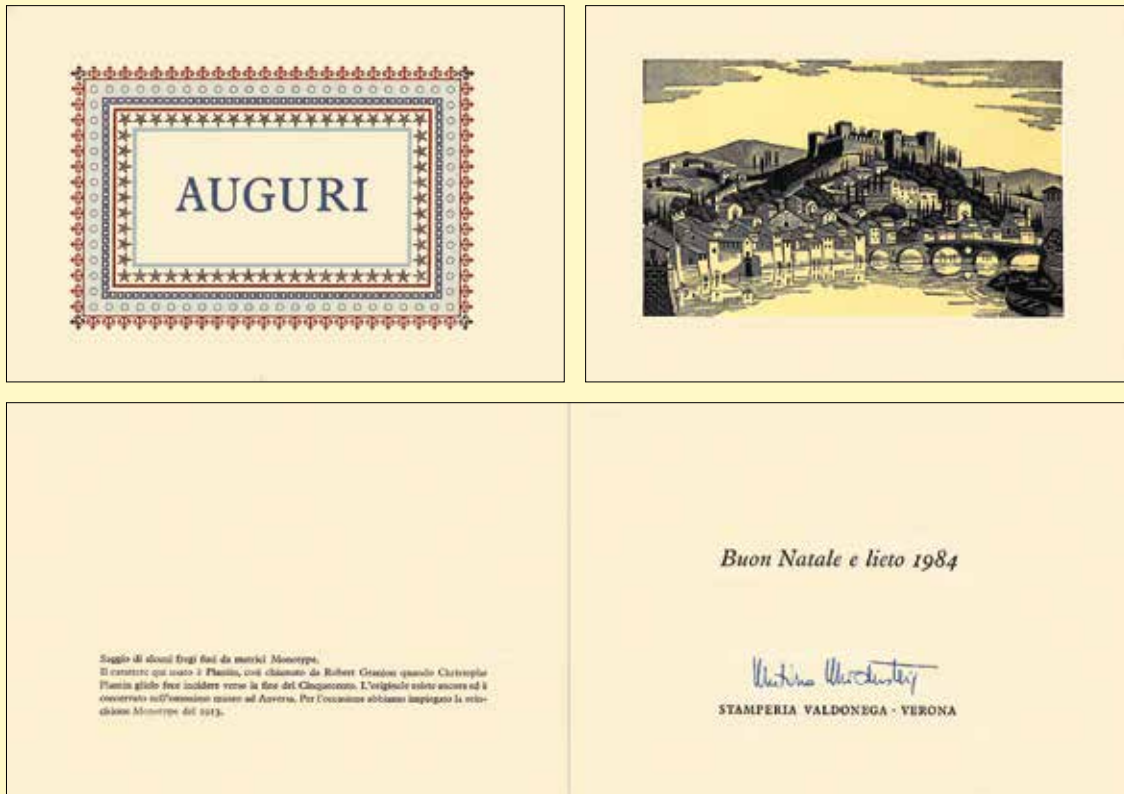
**STAMPERIA VALDONEGA**

Verona 1948 - in attività, acquisita dal gruppo SIZ

Auguri, Verona, Stamperia Valdonega, s.d. [dicembre 1983], 11,5x16,3 cm., plaquette in cartoncino gofrato, pp. 4 n.n., copertina con testo impresso in carattere Plantin, colore bleu in quadrato da una cornice costituita da diversi fregi in bleu, grigio, bordeaux e nero su fondo crema, 1 tavola f.t., veduta di città incisa in nero e senape. Messaggio a stampa: “*Buon Natale e lieto 1984*”. Esemplare con **firma autografa di Martino Mardersteig**. Edizione originale. € 80

TESTA Armando
Torino 1917 - 1992

L'anno nuovo ha fatto l'uovo, Torino, Armando Testa S.p.A., [senza indicazione dello stampatore], 1984 [dicembre], 15x11 cm., cartolina postale, immagine a colori. Esemplare viaggiato, con bollo e timbro in data "18.12.84", messaggio manoscritto in bleu "Auguri millenovecentottantacinque" e firma autografa dell'artista, indirizzato a **Janus** (Roberto Gianoglio, Torino 1927 - 2020). Edizione originale. € 150

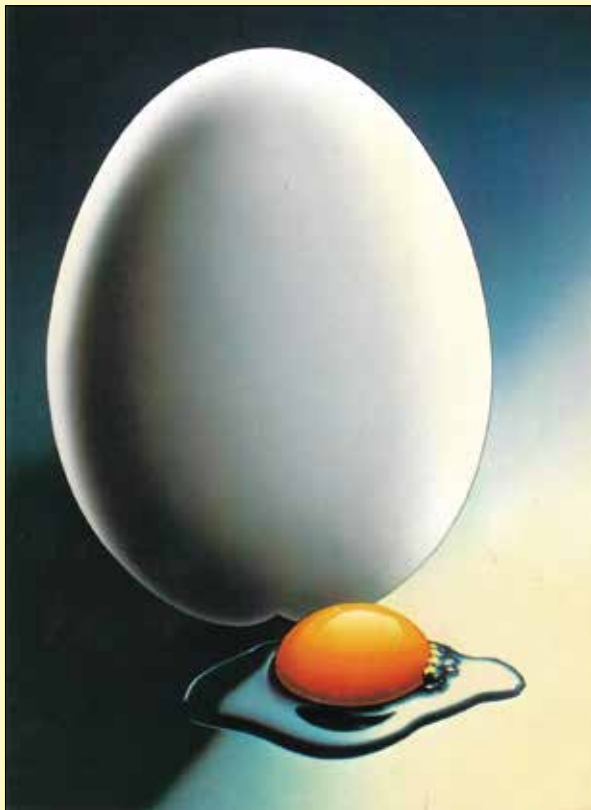

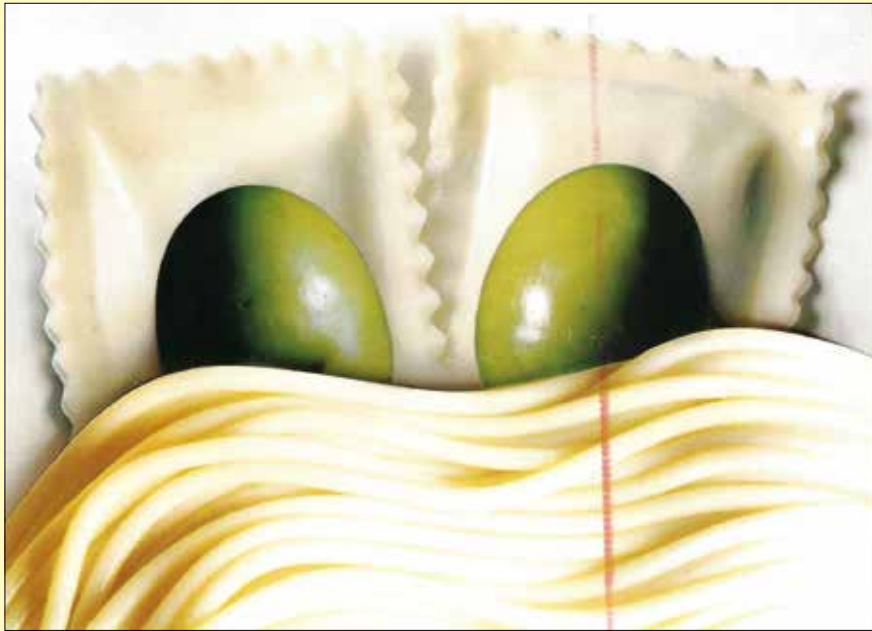

TESTA Armando
Torino 1917 - 1992

Amiamoci a Natale e per tutto il 1986, Torino, Armando Testa S.p.A., [senza indicazione dello stampatore], 1985 [dicembre], 10,9x14,9 cm., cartolina postale, fotomontaggio a colori. Esemplare viaggiato con bollo e timbro postale in data "13.12.85", indirizzato a **Janus** (Roberto Gianoglio, Torino 1927 - 2020), **firma autografa dell'artista**. Edizione originale. € 140

TESTA Armando
Torino 1917 - 1992

Millenovecentottantotto - Chiaro di luna portafortuna, Torino, Armando Testa S.p.A., [senza indicazione dello stampatore], **1987** [dicembre], 11x15 cm., cartolina postale, fotomontaggio a colori. Esemplare viaggiato con bollo e timbro postale in data "18.12.87", indirizzato a **Janus** (Roberto Gianoglio, Torino 1927 - 2020), **firma autografa dell'artista**. Edizione originale. € 140

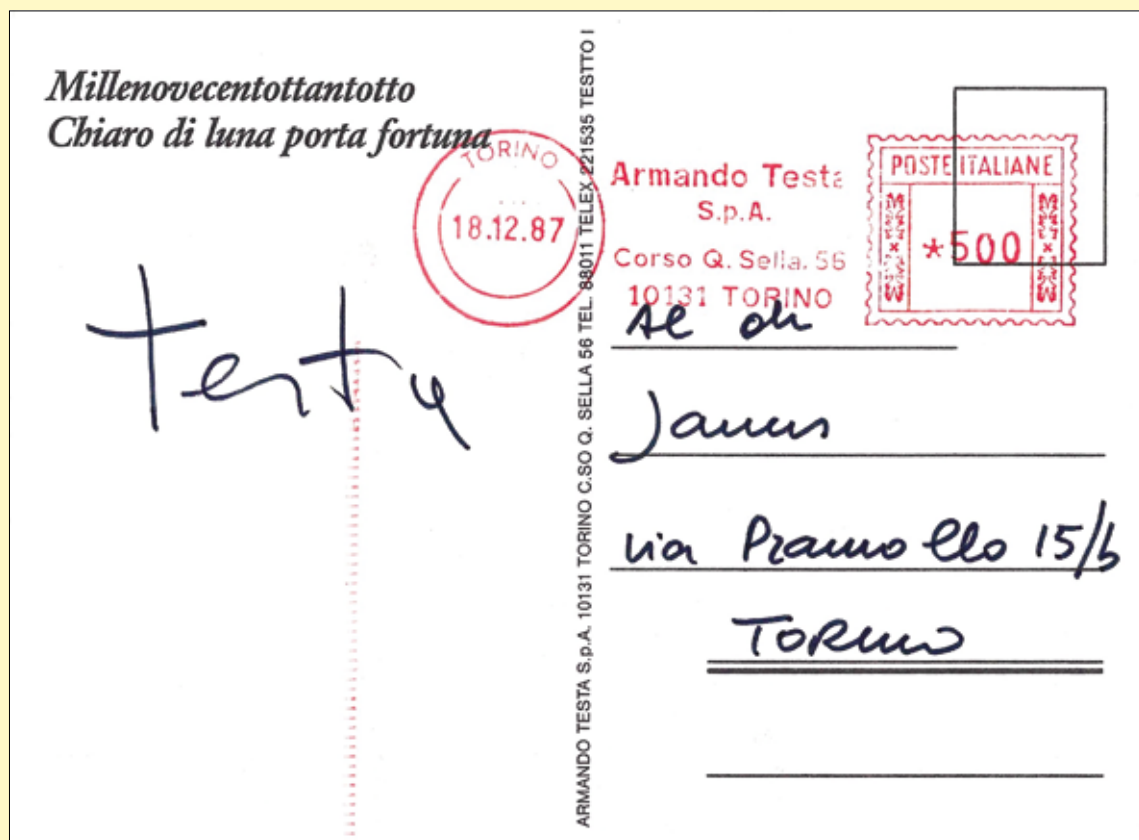
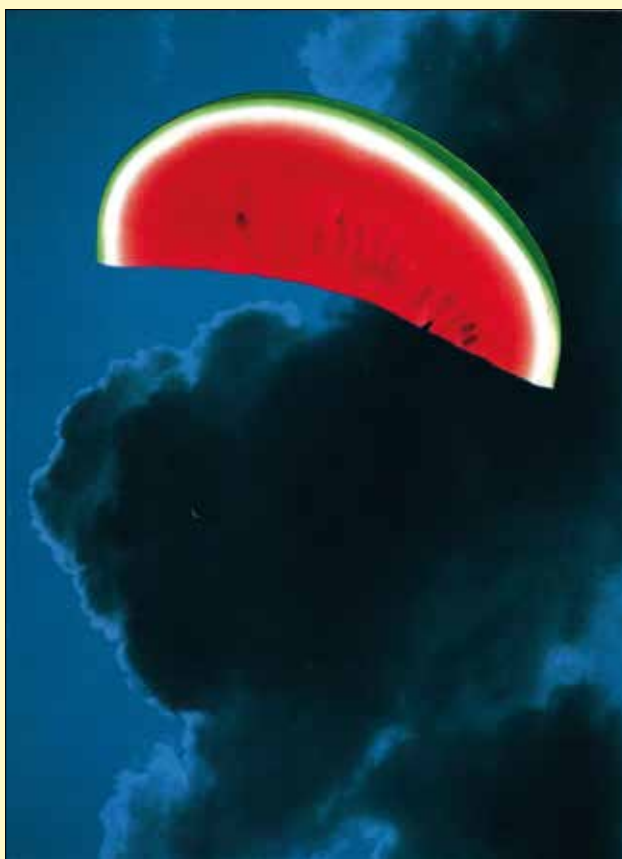

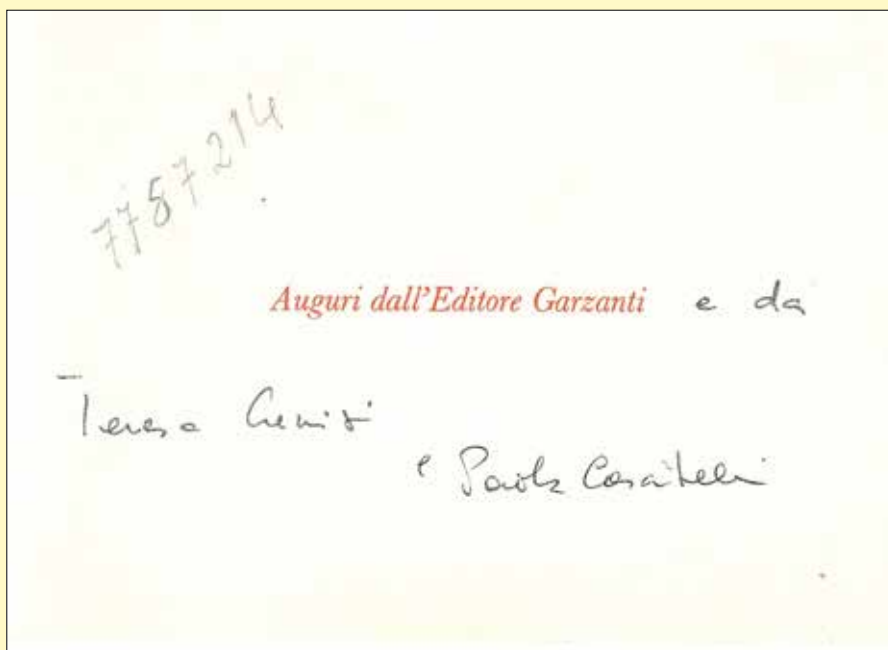
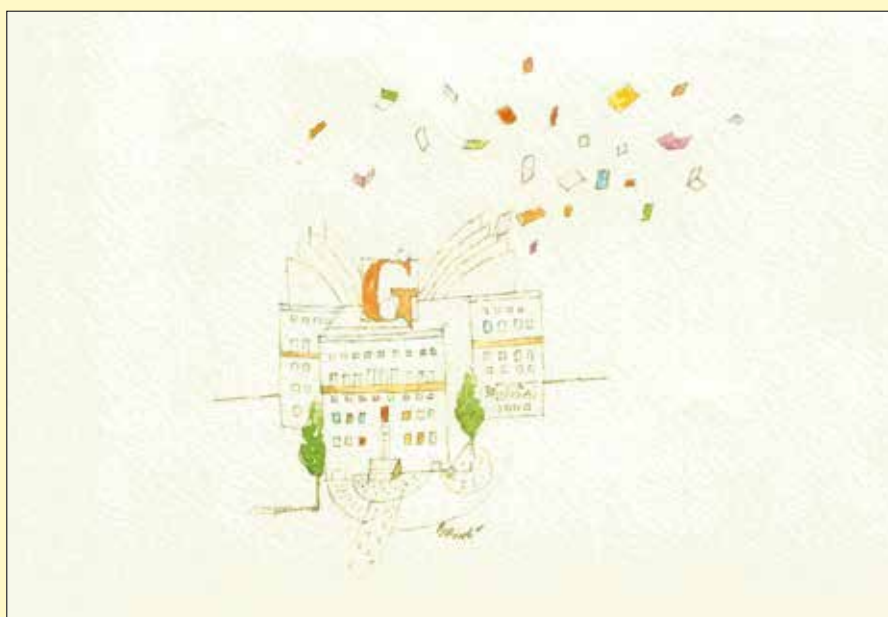

PERICOLI Tullio
Colli del Tronto 1936

Auguri dall'Editore Garzanti, s.l., Editore Garzanti, [senza indicazione dello stampatore], s.d. [1987], 11,5x16,5 cm., plaquette in cartoncino, pp. 4 n.n., disegno a colori in copertina. Esemplare con due firme autografe di autori non identificati. Edizione originale. € 40

▼
Nel 1987 Livio Garzanti affidava a Pericoli l'incarico di realizzare, in un salone della casa editrice, una pittura murale che ne raccontasse la storia. I cartoni, disegni e schizzi preparatori vennero esposti nella mostra *Tullio Pericoli. Disegni e cartoni per la Sala Garzanti* ad Ascoli Piceno nel 2000.

ECHAURREN Pablo

Roma 1951

Ischia - acquarello, Forio, Galleria Del Monte Arte Contemporanea, [stampa: Tipolito Epomeo - Forio], s.d. [1988], 16x10,8 cm., cartolina postale, riproduzione a colori dell'opera (*Ischia*) con **disegno e messaggio autografi dell'artista a Janus** [Roberto Gianoglio, Torino, 1927 - 2020]. Esemplare viaggiato, con bollo e timbro in data "17.1.88". Edizione originale. € 180

Testo del messaggio: "*Caro Janus, Auguri! Ho iniziato l'88 facendo (senta! senta!) acrilici su tela! Seguendo recalcitrante i suoi consigli mi sono deciso! E va bene! Grazie di tutto dunque, anche dei consigli - suo Pablo Echaurren*".

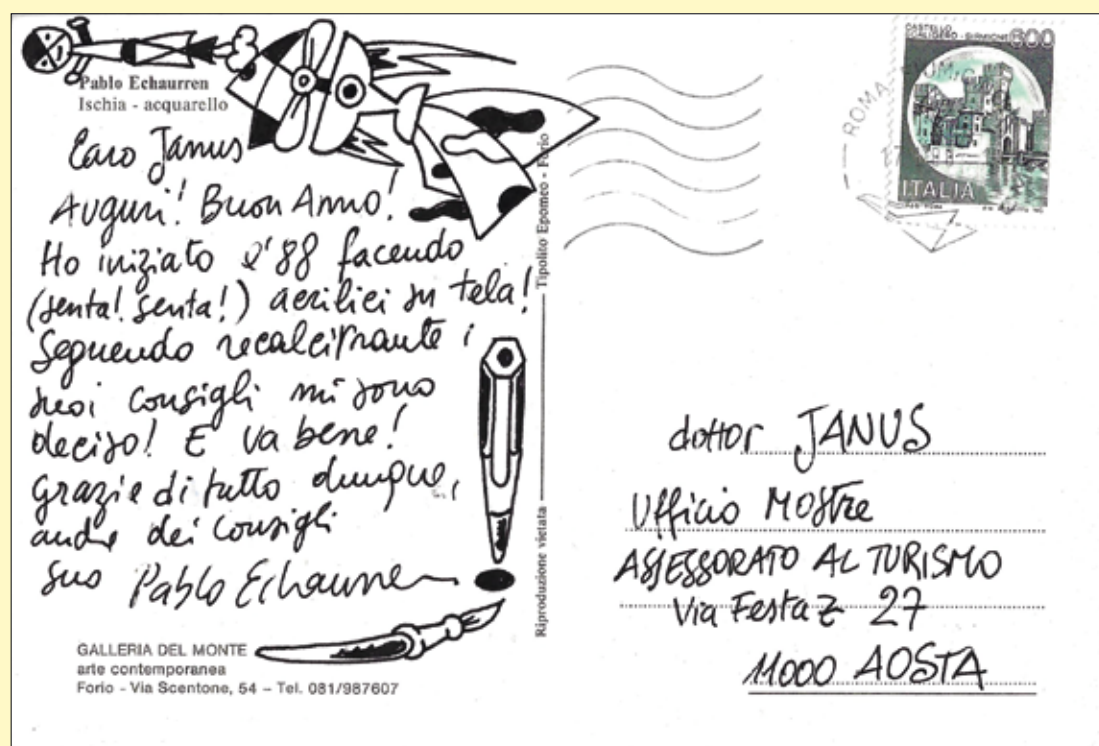

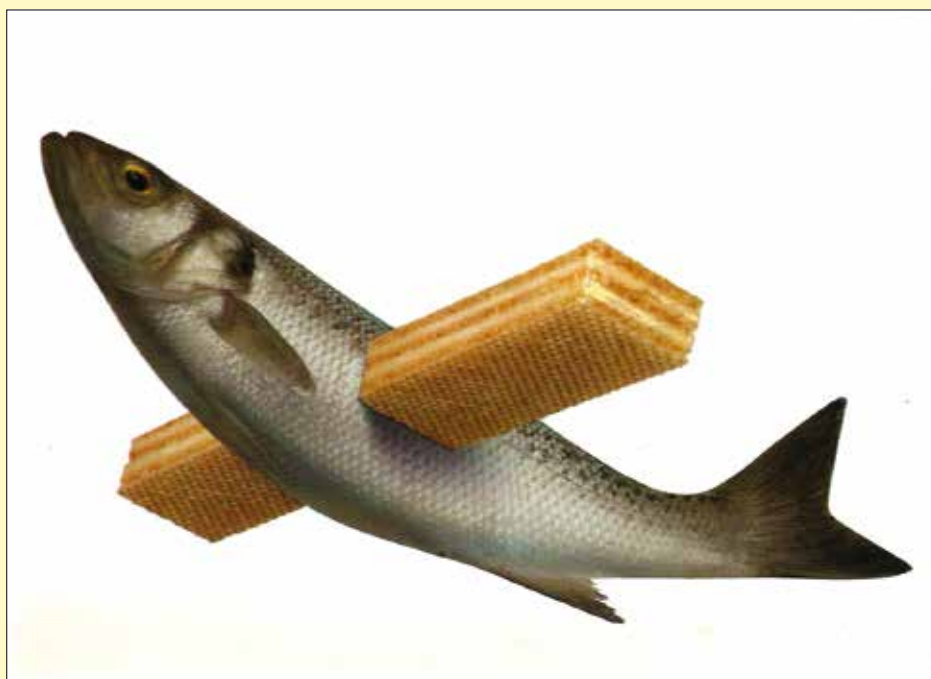

TESTA Armando
Torino 1917 - 1992

Millenovecentottantanove - Benvenuti a bordo, Torino, Armando Testa S.p.A., [senza indicazione dello stampatore], **1988** [dicembre], 11x15 cm., cartolina postale, foto-montaggio a colori. Esemplare viaggiato con bollo e timbro postale in data "19.12.88", indirizzato a **Janus** (Roberto Gianoglio, Torino 1927 - 2020), con **messaggio e firma autografa dell'artista**: "Ciao! Testa". Edizione originale. € 150

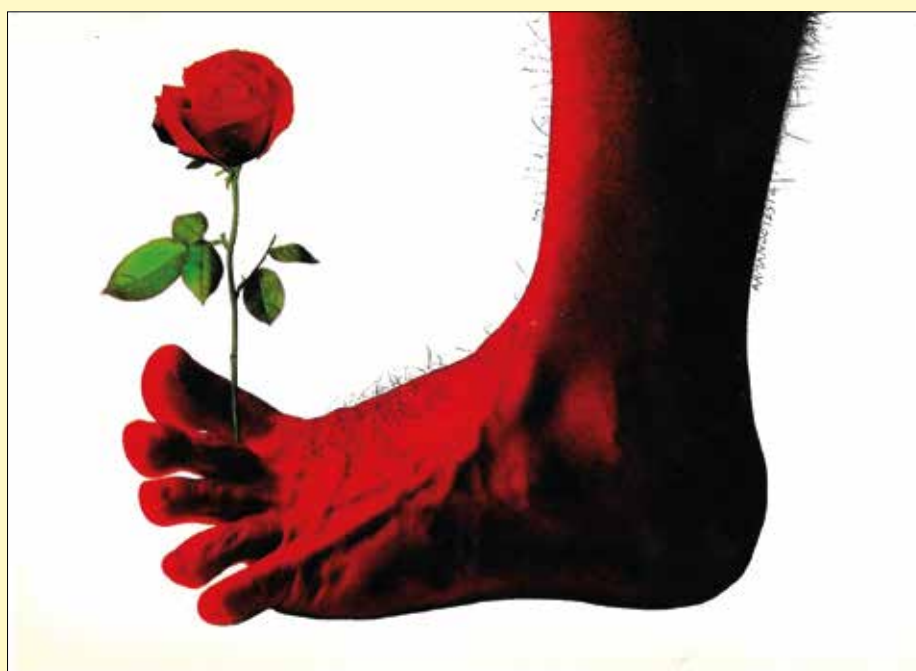

TESTA Armando
Torino 1917 - 1992

Se son rose, fioriranno! Auguri 1990, Torino, Armando Testa S.p.A., [senza indicazione dello stampatore], 1989 [dicembre], 10,9x15 cm., cartolina postale, fotomontaggio a colori. Esemplare viaggiato, con bollo e timbro postale in data "13.12.89", indirizzato a **Janus** (Roberto Gianoglio, Torino 1927 - 2020), **firma autografa dell'artista**. Edizione originale. € 130



TESTA Armando
Torino 1917 - 1992

Millenovecentonovantuno. Nuvola errante per un anno stuzzicante, Torino, Armando Testa S.p.A., [senza indicazione dello stampatore], 1990 [dicembre], 11x14,9 cm., cartolina postale, fotomontaggio a colori. Esemplare viaggiato con bollo e timbro postale in data "6.12.90", indirizzato a **Janus** (Roberto Gianoglio, Torino 1927 - 2020), **firma autografa dell'artista**. Edizione originale. € 120

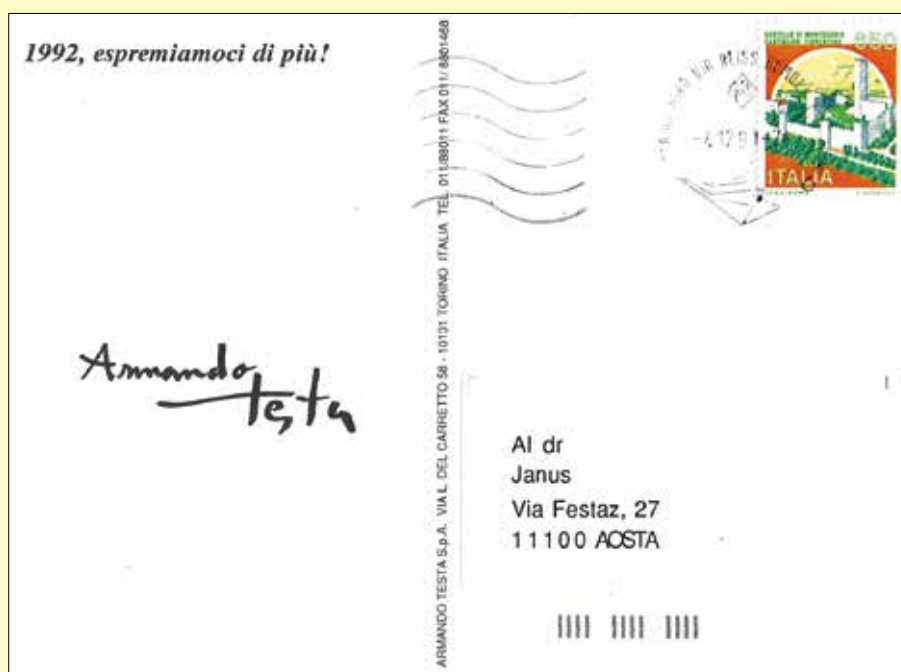
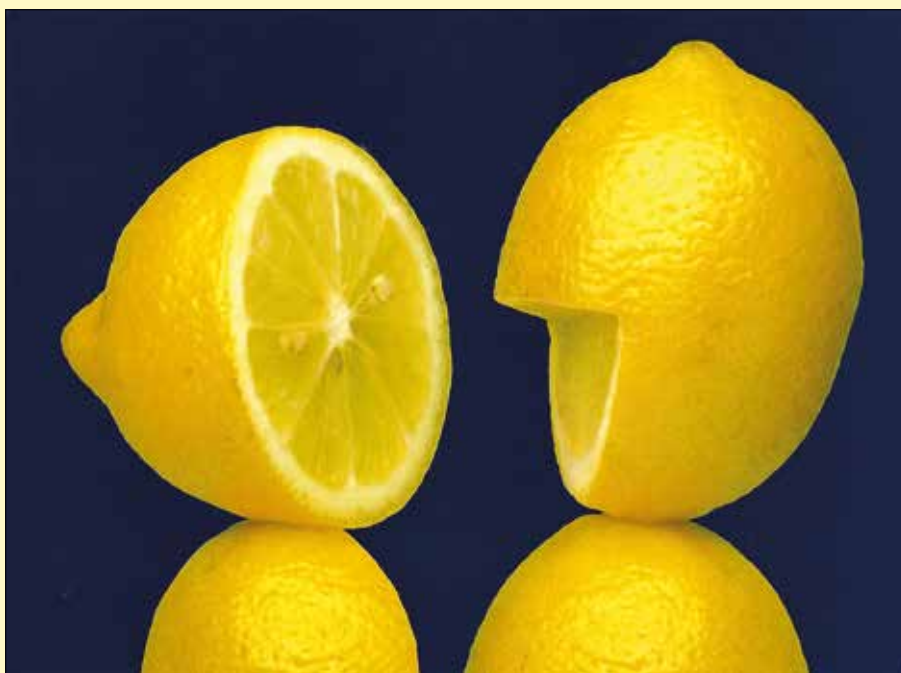

TESTA Armando
Torino 1917 - 1992

1992, espremiamoci di più!, Torino, Armando Testa S.p.A., [senza indicazione dello stampatore], s.d. [dicembre 1991], 11x15 cm., cartolina postale, immagine fotografica a colori di limoni su fondo bleu. Esemplare viaggiato con bollo e timbro postale in data "4.12.91", indirizzato a **Janus** (Roberto Gianoglio, Torino 1927 - 2020), con **firma autografa dell'artista**. Edizione originale. € 120



ANONIMO

Buon Natale da chi pensa positivo, Milano, Associazione Solidarietà Aids - Forum Aids Italia, [senza indicazione dello stampatore], s.d. [ca. 1991], 17x11,4 cm., plaquette in cartoncino, pp. 4 n.n., disegno a colori di autore anonimo. Edizione originale. € 30

▼
 Testo all'interno: "Noi dell'A.S.A. lo facciamo tutti i giorni. Per questo abbiamo imparato a trasformare la sieropositività in solidarietà per chiunque soffre e per chiunque ha una speranza - Non solo a Natale". Testo in quarta di copertina: "Il Red Ribbon o nastro della solidarietà rappresenta in tutto il mondo la solidarietà per i malati di A.I.D.S.".

NESPOLO Ugo

Mosso Santa Maria, Biella 1941

93, s.l., edizione a cura dell'autore, [senza indicazione dello stampatore], s.d. [dicembre 1992], 17,3x11,4 cm., plaquette in cartoncino, pp. 4 n.n., copertina con fustellatura a modellare la data "93" stampata in rosso, che lascia intravedere la composizione in bleu, viola e giallo della pagina interna. **Esemplare con dedica a Janus** (Roberto Gianoglio, Torino 1927 - 2020), **data e firma autografe dell'artista**. Edizione originale.

€ 150

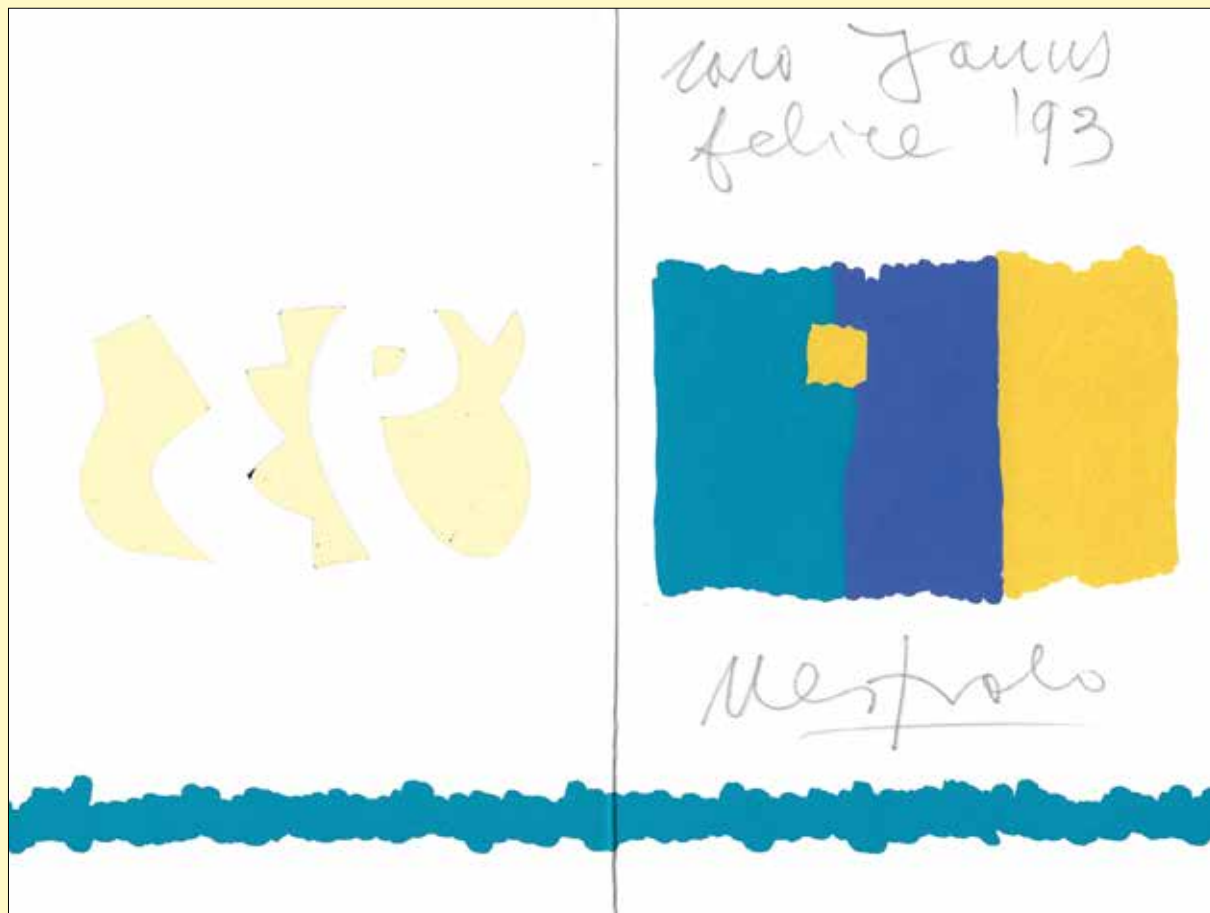



PAJE' Mirko
Melzo 1960

Buon Natale e Felice Anno Nuovo, s.l., Mediaset - Publitalia '80, [senza indicazione dello stampatore], s.d. [1994], 10x20,8 cm., plaquette in cartoncino, pp. 4 n.n., copertina illustrata con una composizione grafica a colori. All'interno il biglietto da visita di Marcello Dell'Utri, presidente di Publitalia dal 1983 al 1995. Edizione originale. € 20

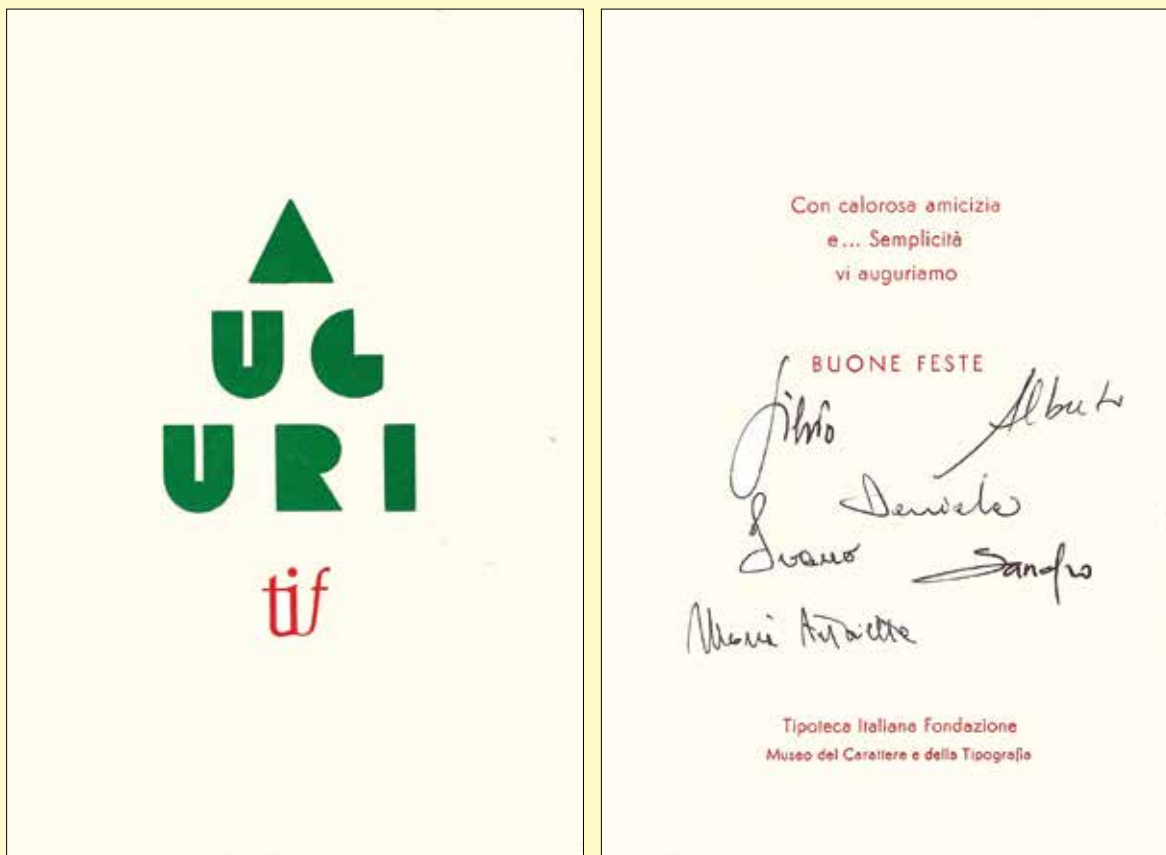

TIF - Tipoteca Italiana Fondazione Museo del Carattere e della Tipografia

Cornuda 1995 - in attività

Auguri / Con calorosa amicizia e... Semplicità vi auguriamo buone feste, s.l., Tipoteca Italiana Fondazione - Museo del Carattere e delle Tipografia, s.d. [ca. 1996], 17x11 cm., plaquette in cartoncino goffrato, pp. 4 n.n., copertina illustrata con la parola "Auguri" stampata in verde col carattere «Semplicità» (Nebiolo, 1930). Edizione originale. € 20

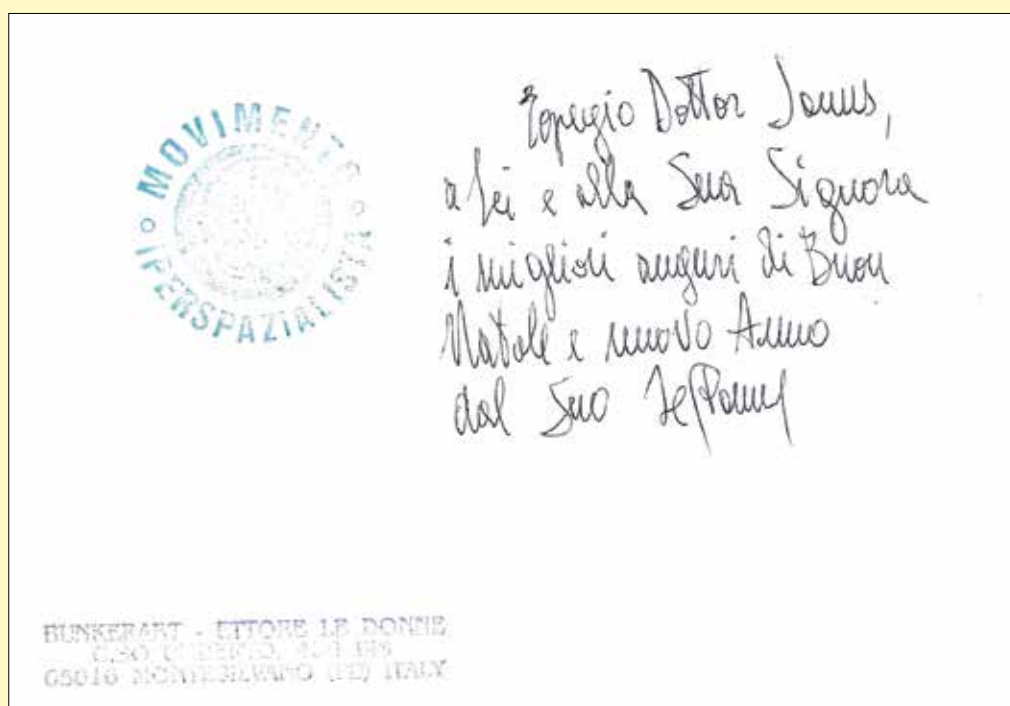

LE DONNE Ettore
Rivisondoli 1950

Un'atmosfera italiana tutta sognante - quella del 2003, Montesilvano, Bunkerart - Ettore Le Donne, [senza indicazione dello stampatore], 2002 [dicembre], 11,6x16,5 cm., cartolina, composizione grafica in verde e rosso su fondo avorio. Al verso due timbri originali: «Movimento Iperspazialista» e «Bunkerart - Ettore le Donne - C.so Umberto 450 bis - 65016 Montesilvano (PE) Italy». Esempio con messaggio e firma autografi dell'artista, indirizzato a Janus (Roberto Gianoglio, Torino 1927 - 2020). Edizione originale. € 40

TIF Tipoteca Italiana
Fondazione Museo del Carattere e della Tipografia
 Cornuda 1995 - in attività)

...In linea con la tradizione, anche quest'anno vi giungano i nostri più calorosi auguri di Buone Feste, s.l., Tipoteca Italiana Fondazione, [senza indicazione dello stampatore], 2008 [dicembre], 17x11,5 cm., plaqette in cartoncino goffrato, pp. 4 n.n., copertina illustrata in nero e blu su fondo bianco col "Carattere Linea FTC". Edizione originale. € 20

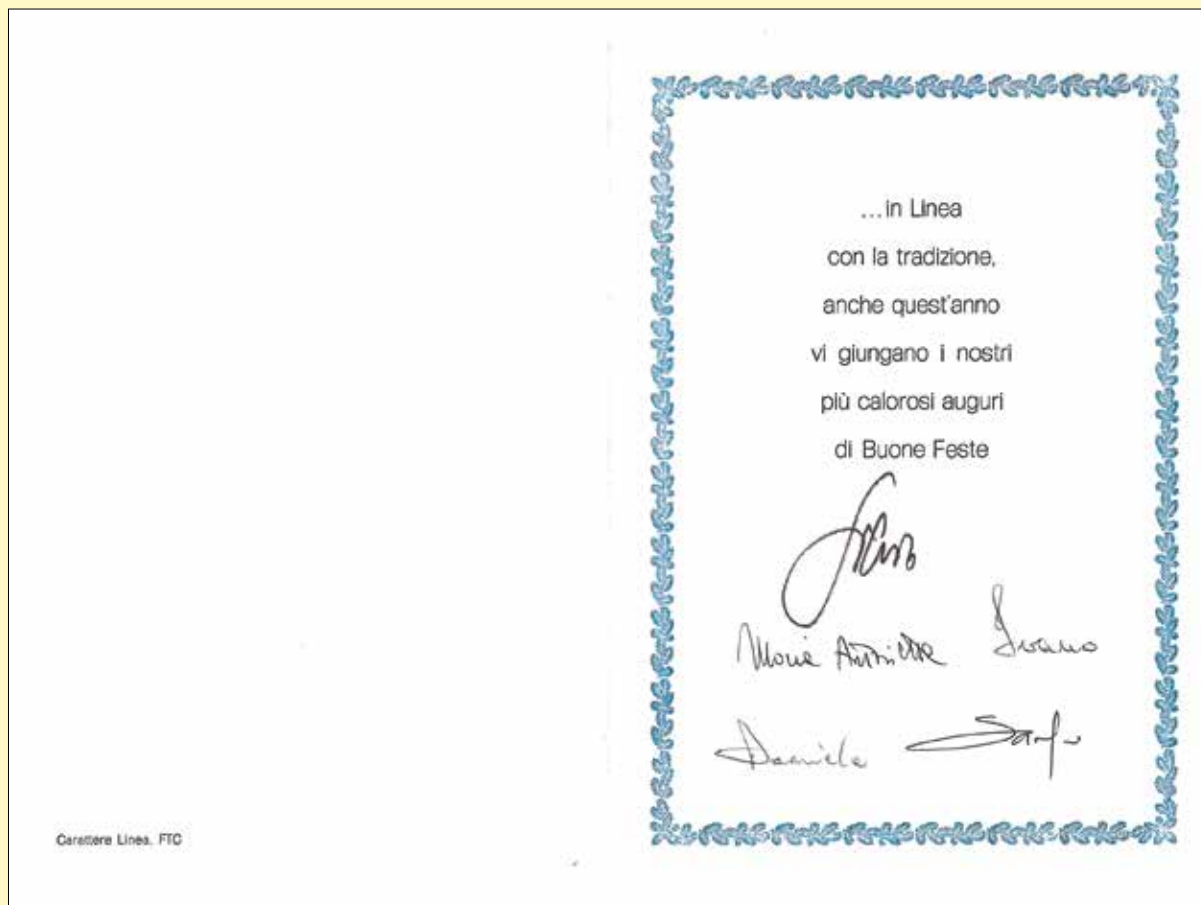



LIN Michael
Taipei 1964

Pomellato - Auguri, (Milano), Pomellato, [senza indicazione dello stampatore], s.d. [dicembre 2009], 15x15x0,2 cm., tavoletta di materiale plastico satinato e inciso, una composizione grafica in bianco tono su tono al recto, titoli e menzione dell'artista in oro al verso. Esemplare completo di busta dorata, con aggiunto il messaggio autografo: [AUGURI] "speciali. A presto nel nuovo anno" di autore non identificato, indirizzato a Rachele Rodriguez presso la rivista Corriere Magazine. Multiplo originale. € 90



TIF - Tipoteca Italiana Fondazione Museo del Carattere e della Tipografia
Cornuda 1995 - in attività

Buone feste da Tipoteca italiana, s.l., Tipoteca Italiana, [senza indicazione dello stampatore], **2011** [dicembre], 10,4x21 cm., plaquette in cartoncino satinato, pp. 4 n.n., copertina illustrata con il carattere tipografico «*Hastile 48 PT*» di **Alessandro Butti** (Torino, Nebiolo, 1941). **Tiratura di 150 esemplari numerati a mano**. Edizione originale. € 30

Finito di comporre
il 24 gennaio 2023

Immagine in copertina:

Stamperia Valdonega, *Che diventino sempre più numerose le persone...*, Verona, Stamperia Valdonega, s.d. [1982]

Immagine a pag. VIII e quarta di copertina:

Bruno Tonini, *Natale 1997*, Gussago, L'Arengario, 1997.
Design e fotomontaggio. I personaggi ritratti nei panni dei Magi sono da sinistra a destra: Bruno, Sandra Faita e Paolo Tonini

